

91.

PİTÜ-ƏNƏ

PİRODA TƏDMALAN KNİGA

V-ət VO



SKVA

UÇPEDGİZ

1932

PİU - ƏNƏ

PRIRODA TƏDMALAN
KNİGA

V-ət VO

Ответ. редактор *Грибанов С. Ф.* Техн. редактор *Рожин Вл.* Книга сдана в на
23/IX-32 г. Подписана к печати 19/XII-32 г. Учгиз № 3288. П. л. 11 1/2. Бум
82×11: см. 89280 тип. зн. на 1 бум. листе Бум. листов 5750
Уполн. Главлита В-21635 Заказ № 1242 Тираж 2000 :

17-я тип. треста „ПОЛИГРАФКНИГА“. Москва, Шлюзовая наб., 10

ENERGETIKA.

XVII partkonferencija vьln vəli suəma: „məd pjačiletkałən osnovnəj i re-sajtan kəzajstvennəj zadača: pomavнь vьdəs narodnəj kəzajstvoliš rekonstrukcija, kernь vьd narodnəj kəzajstvo ot-rašilez ponda medvil texničeskəj baza“.

Məd pjačiletka ponda.

Mijan strana pьrə məd pjačiletkaə. Kommunist partija XVII konferencija vьln pasjalis etə pjačiletka ponda vil ьzət zadačəez. Medozza pjačiletka pod vьln da nauka i texnika jona vьdməm pod vьln partija nuətas stranənyməs vil povedəez dьnə, vil dostizeŋəoz dьnə.

Məd pjačiletkaə mijan stranəyn loas stroitəma klasseztəm ovsestvo — socializm. Eksploatator klas — kulak pələs loas vьdsən likvidirujtəm oməna kollektivizacija pod vьln. SSSR-yn ozə loə sešsa eksploatatorrez da ugnetənnəjjez.

Vьdəs narodnəj kəzajstvo rekonstrukcija loas koŋčitəma məd pjačiletka vər kezə. Mədnozən-kə sunь: vьdəs narodnəj kəzajstvo loas məkodšətəm i texnika loas levtəm vьln stupen vьlə. I promьslennəšn, i transportьn, i šelskəj kəzajstvoəyn mijə dolzonəš ləšətnь vil, medvərja texnika kьv šərti, masinaez: burzьk stanokkez, mošənəj parovozzez, elektrovozzez, traktorrez, ŋəz zimlalan da mukəd masinaez. Paškьta paškəlas masina stroitəm. Masina stroitəm vьlə ušə medьzьt rol.

Mijan stranəyn eməš zev gьriš prirodnəj bogatstvoez: zev gьriš zapassez ušan valən, təvlən, mijan una i sedtəssez — kərt ruda, som, torf, ŋəft. Kolə sedtьnь etə vьdəs muiš i suvətətnь

mijan kəzajstvolə otsaləm vylə. Una ena bogatstvo kolasiş essə avu velətəma vьsəmika, avu tədmaləma, avu oşəma. Kolə mijanlə velətnь, tədmavnь aşşinьm strana, medvь vьdəs sьliş bogatstvosa suvtətnь məd pjašiletkə socializm stroitəm vylə.

XVII partkonferenciya, məd pjašiletkə plan petkətikə, strana ozьn suvtətis zev ьzьt zadaçəez.

„Som sedtəm levtьnь 1937 voə—250 ml. tonnaəz. Neft sedtьnь 2½—3-ən unazьk ənə şərti. Şetnь elektroenergija de jeeazьk 100 mlrd. kilovatt-çassə“



Diagramma. Mьmda izsom, neft, elektricestvo sedtəvlisə ozza voezə i mьmda kolə sedtьnь məd pjašiletkə pom kezə

Vizətə ena diagrammaez vylə, eəeətə (sravnitə) enə sьfraesə voiş voə, i ti adzьlatə, mьmda revolucija ozьn voez şərti kerəm ravoçəj klas SSSR-ьn medozza pjašiletkə i mьmda essə kolə kernь, medvь XVII partkonferencijaliş reseņçoesə pьrtьnə olanə.

Partija rukovodstvo uvтьn ravoçəj klas pondas peshьnь etə levtişəm ponda, enə sьfraesə tьrtəm ponda.

Mьla-nə partija sь ьzda znaçeņno şetə som, neft da elektricestvo sedtəm vylə? Mьla nija məd pjašiletkən sььzda mestə voştisə?

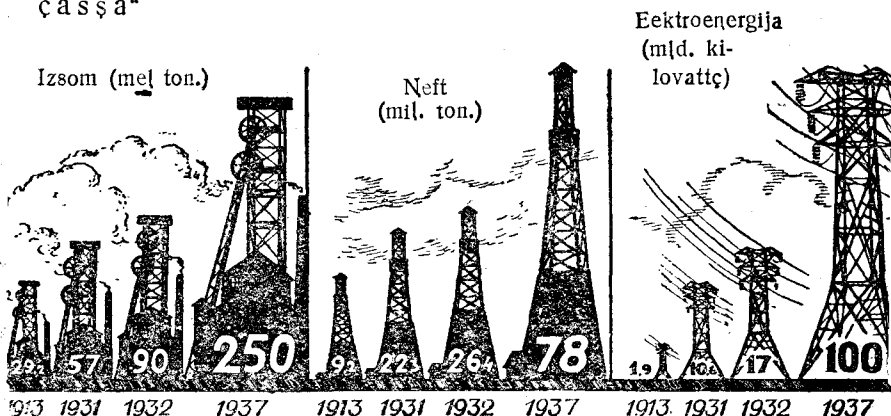
Mijan strana zev çozə industrializirujtçə. Məd pjašiletkə loas kerəm zev una-una berşə masina. Masinaez kovşas uzə

лезнь. А медвь еактынь нїя узавнь, ковшас солнь сом, неф
торф, ковшас уна електричество. Елән ми лезамә масинаесә уз

Мьж-зә сеәм из сом (каменнәй угол), торф, нефт?

Кьз нїя колә бурька исползуйтнь?

Мьша сеәм вьн—ва, тәв? Кьз нїя сувтәтнь социализм стро
тан узә?

Медварьн, мьж сїя сеәм вьн електричесиво? Кьз сїя се
тнь огромнәй колїчествоән і кьз ползуйтсьнь — визнь?

Вьдәс етә јлїш тї тәдатә етә кнїгаьн.

VA.

Prirodaьн valән pazәтана уз.

Сьлә-ја тульсса лым, сьвгә-ја лунїш-лун арша зер, вузгән
әтәгьн соррез—сејадлән завәва. Кивьлән-ковьлән нїя гьзза
лән ми вевдәрлїш җизәм, кьтән вьҗте радмьстәнь—сетҗә ть

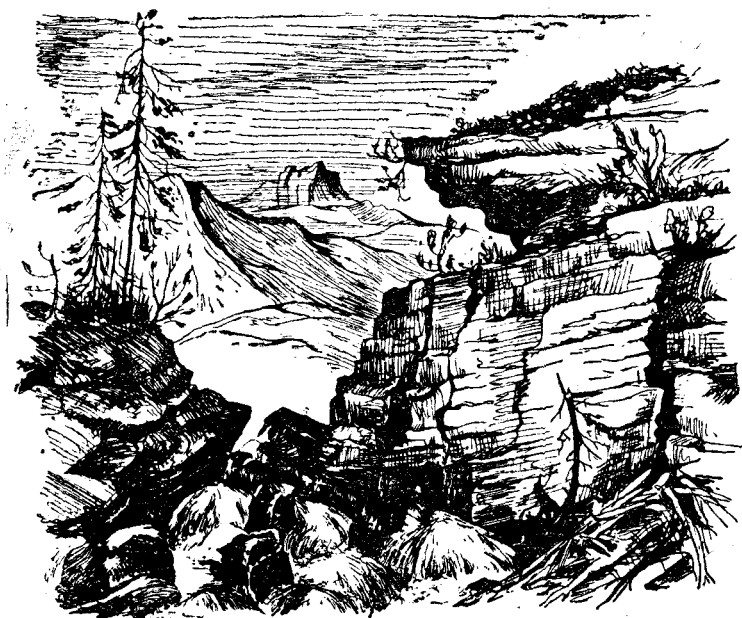

Valән уз. Ва_пәрәтә_кәрәсез.

şoj da İa (pesək) püksə; k̄ti v̄t̄te kin narozno nişə ədzətə-
mən vət̄lə—setən p̄dȳn guran sogm̄ə. Guran dor̄s şoja izən
gervizə. S̄ v̄vti vās çetçaləmən, sunki-pankiən vuzgişə.



Valən uz. Va v̄rm̄ə garj̄n̄b̄ ni p̄ek̄ə p̄nçoraez.

Mukədin̄b̄n vavergaçən k̄belalə. Medvərḡn dozmar̄ v̄zən-moz
paşkalə da zagv̄v̄ v̄z̄t̄ vā uşə.

Vizətan-kə-da, m̄j-m̄j sor̄t̄ şaras̄ avu vajəma: i kirpiç tor-
resə tarlaləma (nija va dor̄z matə avu verməmaş lokn̄b̄), İbasə
mumda pruditəma—sija vereg dor̄as grudaezən kujlə, a şirşojtə
gud̄ȳ vraga-moz narokod vaas p̄rt̄ə. Vizətn̄b̄ pondan da
İl̄şan̄ t̄dalə: sor̄ uşaninas gud̄ȳs̄ eak̄b̄ən-ēk̄b̄ən vət̄lə.

I siz mişə adz̄lim: vās ni çuzəm v̄l̄ət vizəvt̄n̄ m̄j
v̄rm̄ə, sişə şaras̄ i voştə. Mukəd torsə s̄l̄ətə, mukəd torsə pa-
zətə da gud̄ȳn̄ nuə, mukədsə jirə da tarəvtə (Viştalə, k̄z
arkm̄ə galə)?

Mi t̄dam: tul̄b̄ssə v̄d̄ uçət i v̄z̄t̄ sorok asl̄s̄ tuj garjə.
A k̄r İm̄ s̄l̄əm̄şan̄ arkm̄ənb̄ zazorrez, sek̄ nija v̄ds̄a guran-

nez, ollez (loggez) kerəny. Voiş voə ollez vьdməny, pьdəsnyš nylən lezcişə, paşkьtanьs paşkalə i mukəd kadə pьdьnanas oļьs 50 metra arkmə.

Dыt etaz əti mestət vizьvtən, vьs dolina asļьs paşkətə livə usçello garjə. Ševernəj Amerikaьn ena ьzьt usçelloes kañjon nezən suşəny. Medьzьt kañjon Kolorado valən (adzə karta vьliş). Eta kañjonьs munə medçorьt skalaez-pьr, i pьdьnaьs sьlən mukədinas $1\frac{1}{2}$ kilometraşa pьdьnzьk, paştaьs—18 kilometraşa paşkьtzьk, a kužanas 300 kilometra.

Mi ena primerrezən tədsəşim pazətana va uzən. Valən pazətana uz zev ьzьt da-zev vьna.

Vizətə şerresə (resunokkesə). Mьj setiş adzat?

Va—vьn zapas.

Va vizьvtən kerə una uz. Etə mi adzьlim ozza viştiş. Va aslas uşikən essə unazьk kerə uz. Vot eta va vьnyš mortlə i kolə. Zev vьynaşəñ uştən sija otsalə mortə—mort velalis eta vьnən asļьs uz kernь.

Əñna kadə va vьnən kerşə vьd-kod uz. Texnika dodqalis sija masina verdə, a masinatəg əni nem oz kerşь. Vaa dvigatellez mijan SSSR paşa paşkaləmaş i voiş-voə nija unazьk i unazьk pьr sodəny. Əñna medvərja kadə va vьnən unazьk električestvo sedtan masinaez uzaləny. Siz-kə va aslas vьnən zev ьzьt roļ orsə SSSR elektifikacijaьn.

SSSR vьvşa juez (rekaez) as pьekьn vizəny eņergija 65 miljon gəgər vəv vьn. Eta vьn vermas vezny 630 miljon mort, mədnožən-kə, vьdəs mu vьvşis uzaliş oñrsə. Eta količestvoiš Jevropejskəj çast vьlə $\frac{1}{3}$ uşə, Aziatskəj vьlə $\frac{2}{3}$. Revolucija ozşa Roşsijaьn va vьn ispolzujtçis zev jeeə. Oktabrskəj revolucija vərьn va vьn ispolzujtəm pondis çoza vьdmьny. Gidroelektričeskəj stancijaez, kədnə stroitəmaş əñna kadəz, vьdsənsə şetəny 130 şurs (tьşeça) vəv vьn. 1932 voə lezəma medьzьt medvьna električeskəj stancija—Dņeprovskəj. Ena medvərja kьnymkə voə sovet vlaš kuzis va vьn as kipod uvtə voşny kьkişən unazьk ozşa Roşsija şerti. Va otsalə SSSR-sa proletariatlə dornь socializm.

Vəv vьn—masina uz mera.

Eməş meraez, kədnən tədmaləny kuza, zənyta, ovjom, şekьtasə torliş. Em mera i masina uz tədmavny. Eta meraьs vəv vьnən suşə. Mьşa eta seeəm mera? Kər puktəmaş etə me-

rasə, to jediņica tujas voštəmaš proka ətik vəvliš uz. Seeəmən ləddišəm vəv, kədə 1 šekundaə vermə veztəny 75 kilogram šəkətaруз 1 metra saјə. Eššan i munə mera vəv vь n. Etə-zə ətik vəv vьnsə rozə eəeətnь 12 vьna mortkət.

Къз mort voštə vališ vьn.

Vazьn-ņi mort va vьnkət tədsa. Vazьn-ņi sija velalis va vьnən ovny. Pervo kərkə va ңlat pьzzezən vetlis, purrez vьlyп tovar ətikə-mədikə asšis kьlətis. Svəryп va sьlə koļoso pon-dis bergətnь. Koļoso verdə mort izьn dodđalis, i šarkjə bergələ izьn, a izьn uvtšan purkјə ləzčə piз.

Oləmmьjiš mortlə jeəa lois etə va vьnyš, oz-ja, suə, roz unazьk vališ vьnsə vošny. Ponds mort dumajtnь, ьrkjьny-gar-jьny, vьd čuzəma va koļosoez kernь.

Əni mort to kьeəm koļosoez tədə: naļivnəј, udarnəј da srednevəјnəј.

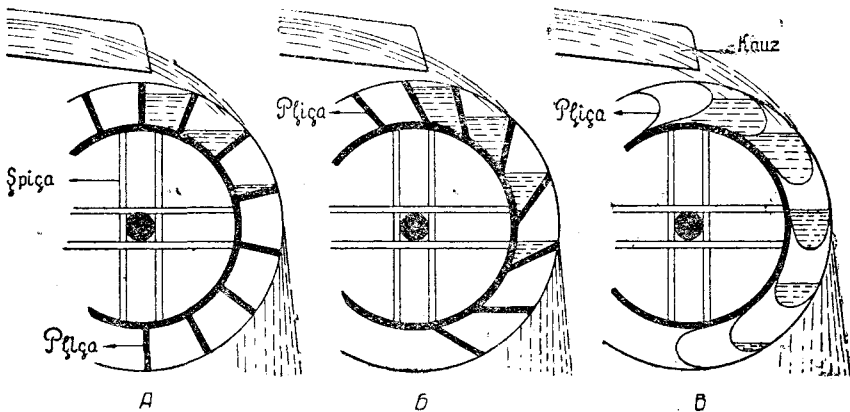

Ena koļosoes kuimnany naļivnəјəš.

Naļivnəј koļosoez unazьk suvtətčəny ңezyt juez vьlə, kədna ozə supьta vizьvtə.

Uzalan toryš naļivnəј koļosolən arkmə kəssezis, mukəd niјə borddezən suə. Niјa kuim pələs vermasə ovny (vizətə šer vьlə). Niјa ləšətəmaš ьzyt koļoso dorət. Koļoso krepitəma torja val vьlə. Koļoso dьnə vajətəma pəliņən zolop. Zolop kuza prudiš va ušə koļoso vьlə da tьrtə kəssezsə ətladoršis. Va šəkьt uvja koļoso bergələ i ləšətə zolop uvtə šo vil da vil kəssez i siz koļosobyš pьr bergələ. Ətləny koļosokət bergələ i val, kədəšan

piņa koļosoezēn līvo remeņēn ponde uzavņi i masina, suam, meļņicaņi izvņnez.

Udarnēj koļosoez viražyka mupēnē ēdēn vizv juez vylēn, kēdna, suam, kerēs vylīšaņ lezšēnē, kytēn pločina oz roz kernē.

To piņa kыз keršēnē:

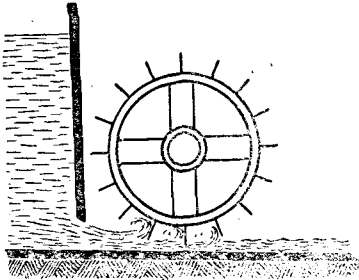

Udarnēj koļoso.

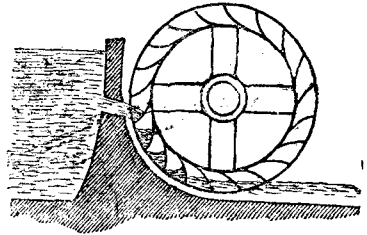

Sredņevojņej koļoso.

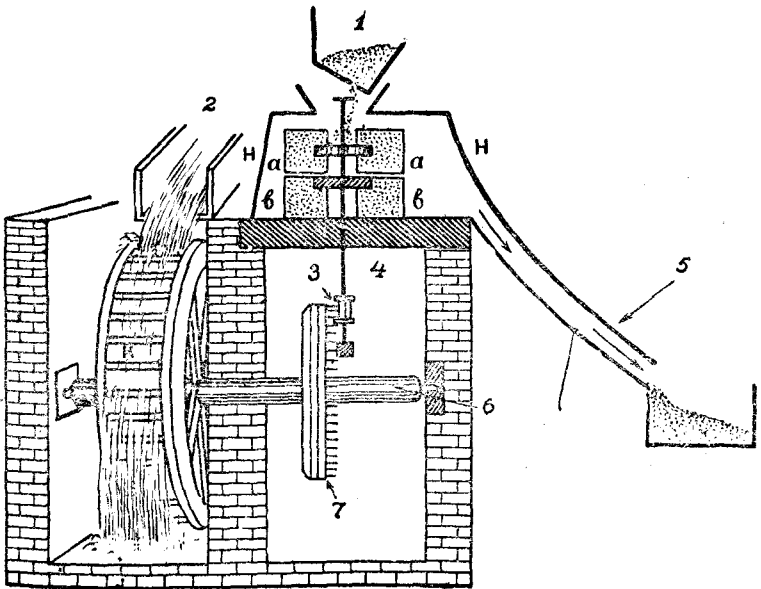

Kыз kerēma va vylēn uzalan meļņica (sxema).

1. Kēs. 2. Va lezan or. 3. Sešterņa. 4. Čers (izvņnez bergēts). 5. Piz lezan ērok. 6. Val. 7. Piņa-koļoso, a. Vylīč izlņ' v. Ulīš izlņ' h. Izlņ' vevt. k. Va koļoso.

Udarnej koļosoes ņevnaēn mēdkodēš ozza koļosoes šarti. Enalēn borddes mēdņoz saditēmaš. Vašs estēn oz vlišan uš, a ulišan vizyvnas vartē.

Zagēna kotērtan va vьльп, медвь lois vizьv-vizьv va, kerēnь pločina. No estēn vasē lezēnь ņe vlišan, a ulišan. Etaz lēšētēm dьrņi prūdšis vašs petē perьta-perьta i veztē koļoso borddezsē.

I medvērņ vizētām koļoso, kāda sušē sredņevojnēj koļosoēn. Setēn va uzalē i vartēmēn i šakьtnas. Vasē lezēnь pločina sērētās. Vašs ušē kēstēm borddez vьlē i vartē nь kuza. Sija-zē kadē loē šakьtzьk koļosolēn ātladorьs, kāda pločina-laņas.

ZADANŅO: Vētlē ekskursijaēn matьnzьk meļņicaē da vizētē prudsē: 1) merajtē, mьj suda prud uvtiš va vevdēršan prud vьльп va vevdērēz; 2) kьcē ušē m [ņica uzalikē prudiš va. Kēr sulalē meļņica?

Vizētē va koļoso: kьēēm koļoso (naivņej, udarnēj aļi sredņevojnēj). Kьz kerēmaš borddez? Mьj vьzda koļoso? Kьņьmiš koļosobьs bergētčē ētik minutāē? Vizētē val, kāda vьlē pukšētēma koļoso.

Vizētē meļņica: kьz pondē uzavņь meļņica? Kьz pondēnь bergavņь izьņņez? Mьja izььs sь perьta bergalē? Juālē meļņikьsliš, kьņьmiš izььs bergētčē minutanas? Kьz tušьs šurē izьņnez kolasē? Kьtčē petē piž? Zapasnēj izьn vьliš vizētē šizdēm borozdaez. Mьjlē nija kolēnь?

Va turbinaez.

Va koļosoezēn una va eņergija ēsē veš. Sijēn otir lēšēttsē burzьk va dvigateļ—turbina.

Turbina keršē, kьz i upornēj koļoso: ošiš, koļosoiš, borddeziš. Toko oz suvtētčь borddez vьlas vokēn, kьz upornēj koļoso, a suvtētčē plašsu. Turbina koļosoē va vartē vьkkezšānas, kьz mьtčalēma š r vьльп.

Bergalan turbina koļoso unazьksē ovlē kērtiš, no pozē sije kernь i puiš.

Bergalan turbina koļoso suvtētčē essē mēdik koļoso pьkē, kedalēn i borddez emēš, toko oz bergav. Vašs vьlišan lezčē da bord kolassezētās koļoso pьkē pьrē. Koļoso pьkьp va mьmda vьn bergalan turbina koļoso borddez verdē vartē i zastavitē turbina koļososē bergavņь. Bergalan koļoso turbinalēn sušē uzalēn koļosoēn, a pervojšašs, kāda oz bergav, a toko va pьrsē bergalan koļoso vьlē veškētlē, sušē ētēr koļosoēn.

Turbina sek perьtzьka bergalē, kēr va stovьs vьльnzьk, kēr sila vьrazьka pьrьstē. Vodopaddezьn, kьtēn vašs ēddēn vьlišan ušē, loē vьzi vьn. Rām juez vьльп, kьtēn va pokatьs učēi,

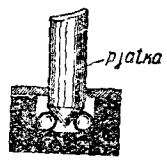
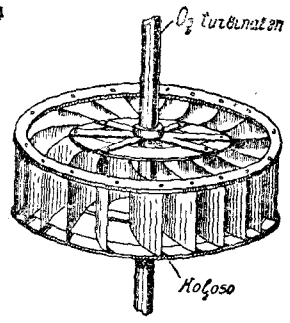
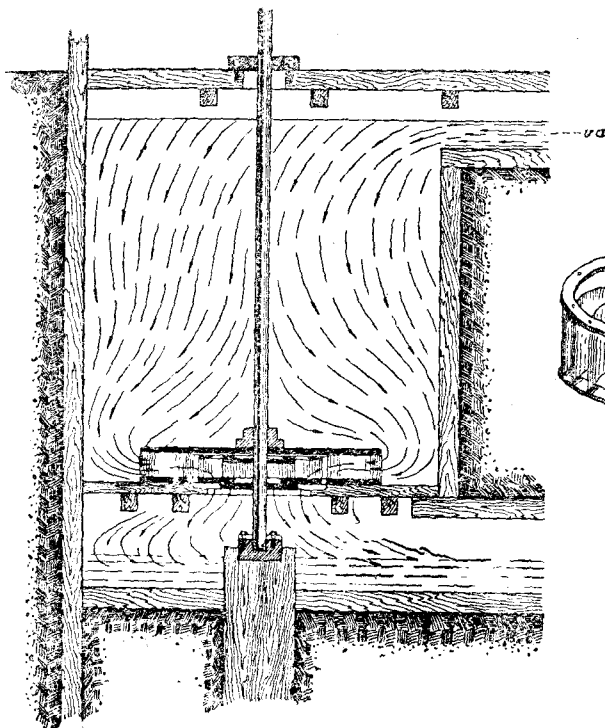

Kõs keräma da uzalõ va turbina.

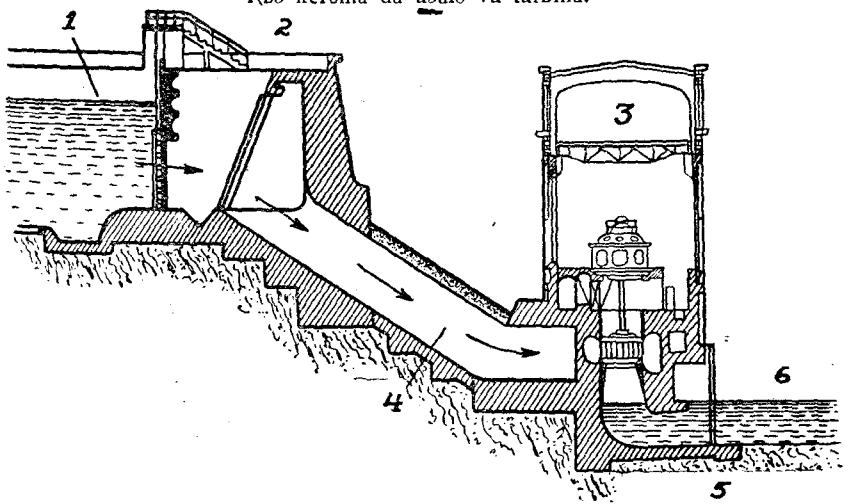

Cidrostancija dol vundüstäma. 1. Kanal'n sulalõ va 2. Plotina. 3. Stancija kerku. 4. Va lezan truva. 5. Va kõskan truva. 6. Juõn sulalõ va.

kerəny plotinaez; nija vasə leštəny vyləna i va vermə şetny una iz. Toko ker vəli tədəma va turbina, oğir pondisə vəliş voşny valiş vıdsən eņergija da pərtny sijə eļektroeņergija.

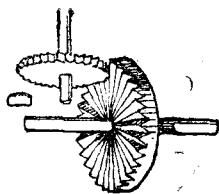
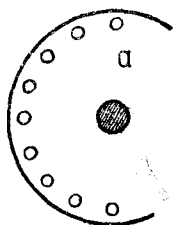
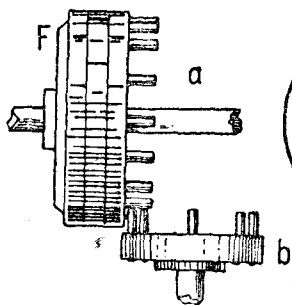
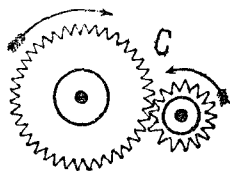
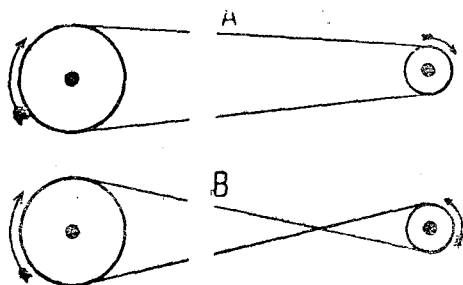

Къеəм pеrеdаçаez оvləny.

eəm postrojjez, kədna suvtətəmaş plotinaən i vaən uzalan aez şetəny eļektriçestvo, suşəny gidroelektrostan-aezəp.

Masinaez dьnə turbinaliş iz voštəny ęe ətmoz: 1) ləşətəny skiv da remeņnez; 2) piņa kolosoez jitəny. Unazyksə remeņ-ņez-пыr voštəny. Şer vyləny mytçaləma, къеəm ovlə pеrеdаçа (vьny voštəmsə siz suəny).

ZADANNO: Kerə aşnyt şeņerov koloso.

Əəktam va şixija otsavny levtəny socializim.

Kərkə vazşə kaddezə mort vьd iz nuis aslas vьnən. Kolə-ja sylə vajny şəkyt gruz, kernь kerku—vьdlaьny vəli mort vьny. Birzuazija mukəd kolonijaezьny ənəz etaz aslas ravvez vyləny dekuççə.

Oz siz voprossə suvtət sovet vlaş. Mi suam: kolə mortšə uzas veznʹ piroda vʹnən. Bʹd šəkʹt uz med keris masina da prirodalən šixija. A mort med vešig (toko) juralis da veškət-lis šixijaən.

Əni mi tʹrtim ɲoʹ voən vit voša plan—mi oləmə pʹrtam socializm. A mʹj seəm socializm, bʹdən tədə: „socializm em sov. vlaş pʹlus eʹktrofikacija“, kʹz kərkə suis V. I. Lənin.

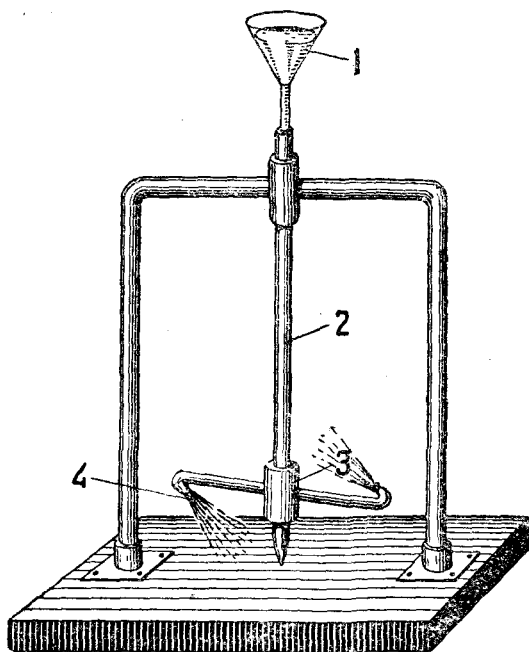

Šəgnerov koloso.

Mort vʹnən ətikən socializm on dor, eʹktrofikacija on pʹrt. Kolə dođdavnʹ eta uzə šixija.

Sovet vlaş siz i kerə. Medpervo sija dođdalə medvʹna šixija—va šixija.

Къз ми əmləsalim Dņepr ju.

Em seəm mesta Dņepr ju (va) vʹlʹn, kʹtən vasə pʹperegələnʹ kerəsez. Zev vazʹn kərkə Dņepr ena kerəsez-pʹr kə-rəm aslʹs tuj. Eta mestʹn va oz ətmoz rama vizʹvt, izzez pad-

mätəny sijə: to gurannez arkməmaş setən, va bergaçcez arkməmaş, to izzes kəz mırrez sulaləny—setçə vuzgişaninnez arkməmaş. Parakodlə ena mestaezət oz poz munny i zev ызt ju SSSR-ып kolə kəz-вь vokə—tuj sь vьlət avu. Ena mestaes suşəny poroggezəp.



Днепр вьлп порогgez.

Днепр порогgez lozzən-lozzən vьdsa 100 kilometra kuza kьşşəny. Vьdsa 100 kilometra çarkışşə Днепр vьvşa va tujis. Poroggez vəryn, Juzno-Russkəj şteppez vьlə pettəz, Днепр munə veknişik sel-рыjət, vьtte kəz koridor-рыjət. Estən vizьlyş Днепрлən zev ызt. Ətmədər beregьs sulaləny zik vьlyş kьk ştena. Seətm Днепрьs Kaçkas veştyп. Edə vunətə etə mestasə, setən əni zev ызt gidrostancija sulalə, kəda suşə Днепрogesəp.

Кьeətm zadaça suvtətisə mort ozə ena poroggez. Vazьn-qi dumajtis mort, kəz-вь-рə Днепр kernь sudoxodnəjən, med paraxoddez sь vьvti vetlisə da berşa gruz as vьvti sarizə (morjoə) petkətisə. Pondьləmaş kərkə orđana kanallez kernь, da vьryş nem avu arkməm.

Mijan kadə ena Днепр порогgez mədik zadaça suvtətisə. Vizətan, кьeətm vьnəp esti va vuzgişə—vizьvtə, da dumajtan: a vьr-вь-ed vəli etə uzə dodđavnь, çem veş sьlə vьп əştyп.

Uşana vьnsə valiş ispolzujtəny eļektriçeskəj stancijazьp, med va vьnəp eļektriçestvo sedtyп. Va, aslas uşikən, bergətə

turbinaez (kədna jliš mi eta ožьn vajitim). Turbinaez verdə doddaləmaš peredaçaən električestvo sedtan masinaez. Električestvoəb provoddez kuza stancijaezšaŋ munə goroddezə, posaddezə, derevnaezə, zavoddezə, fabrikaezə. Električestvoən uličaez jugdətəň, kerkuežьn viašəň, zavoddezьn da fabrikaezьn masinaez eaktəň izavň.

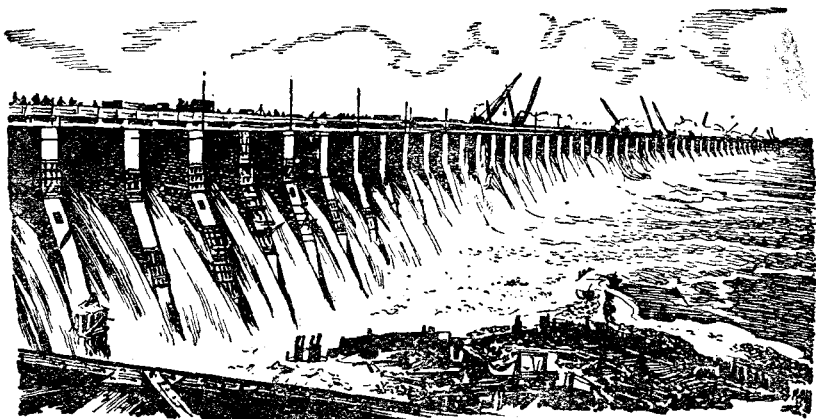

Днепр вьлн pločina.

Siz zastavitə mort izavň as vьlas va. Sizkə, vezərtana loə, mьla seeəm vazno ispožujtəň vališ vьn.

Suvtis mijan gosudarstvo ožə essə ətik zadaça: naņa šteppez, kədna paškələmaš uliš Dnepr gəgər, veksə zasuka voezə kəs ponšaŋ kuləň. Vot otiŋ i pondis sunь: a oz-ja-pə kьzkə tuj ena šteppezə va kьškə suzətəň? „Požə etə kernь!“—suis sovet vlaš—„Poroggez pədnalam, Dneprьn va levtam, ušana va vьnən sedtam električestvo, a lišnəj va munas šteppez vьlə!“

Кьз-пə вьдəс etə kernь?

I siz pondətcišə zev vьzt zadaça resajtəň—sajəvtəň poroggez, va ušana vьnən sedtəň električestvo i mezdəň kəsponiš naņa šteppez.

Mədi vošaŋ-zə 1927 vošaŋ pondis paškavň eta mestьn zev vьzt stroitelstvo—Dneprostroj. Dnepr pondisə əmləsavň, kutəň. Koknit vištavň əmləsavň Dnepr, sija-ed abu zer vəřa učet sorok! No mort kernь vermə vьdəс. Mortlə paňt pьkšьň šixija oz vermə,

Poroggez uvdərə pondisə levťnť 52 metra suda plotina.
Eta plotina poniř poroggez vьdəs loasə va uvťn, əsasə. Jir
vergaçən bergətana va tujə rama tьən pařkalas Dnepr.

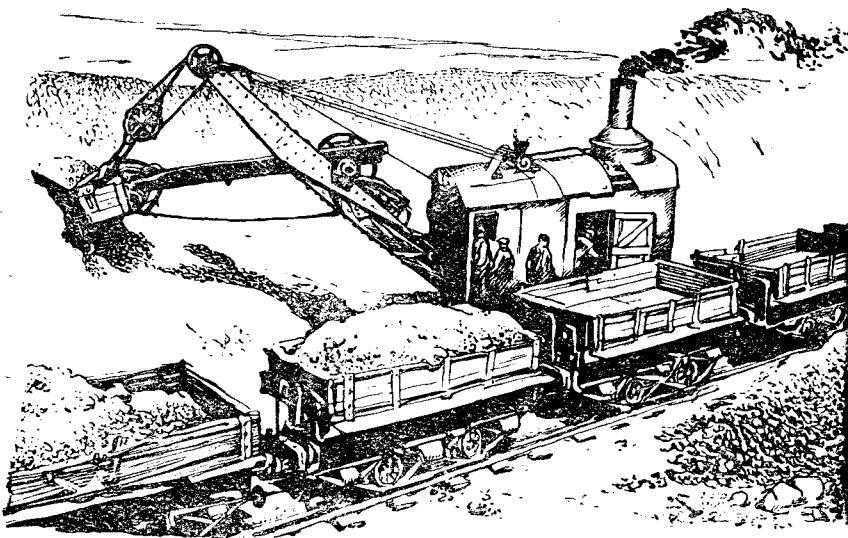

Ekskvator.

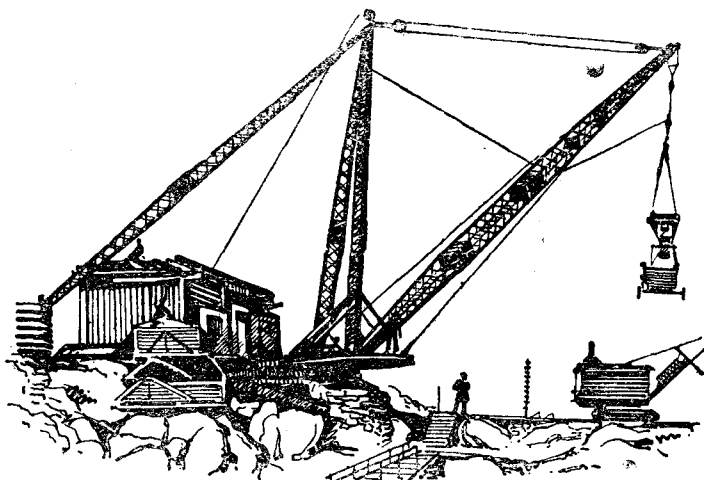

Podjomnəj kran.

Tavo pločina jestis. Kъz sovet vlaš suis, siz i keršis.

Kærtša da puša pločina stroitikə munis 2¹/₂ millon kubo-
metra iz, millon tonna kъnym љa (pesək) i 12 millon voška
cement. Pločina keršis polukrugən, 760 metra kuzanas.

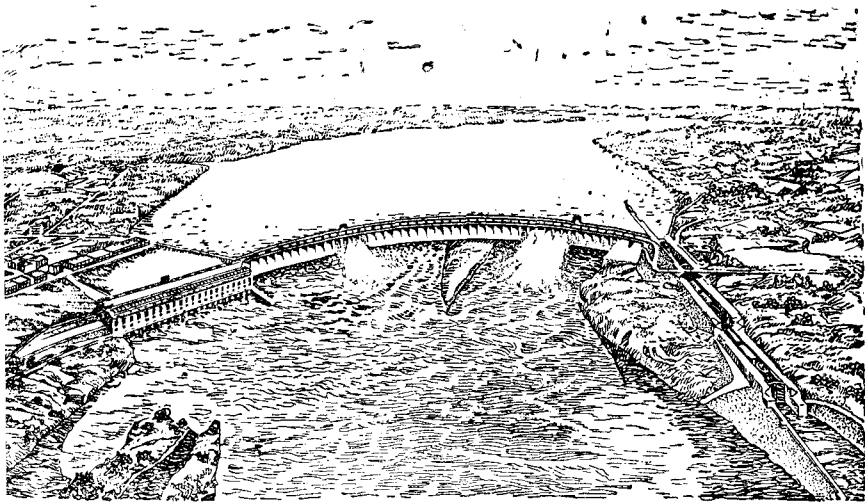

Dneproges.

Veškъt bereg vьlə pločina verdə suvtis Dneprovskəj gidro-
eļektrostancijalən zdanņo. Eta stancija pondas ņetnъ promъs-
lennošlə uzalan eņergija 300 000 vən vьn a mъjkədъrnaən ņo-
rənzъk ņetas—810 000 vən vьn. Eļektričestvo loas lezəm pro-
voddez kuza zavoddezə da fabrikaezə, Dņepr gəgərət paškalas
i Donbasəz loktas.

Šulgalanās pločinalən kerəm sluz—paraxoddez lezavnъ. Siz
Dņepr ət koņečšan da məd koņečəz lois sudoxodnəj.

1932 voə maj 1 lunə vəli lezəm medozza kьk turbina
90 000 vən vьnəp. Avgust təlišə eta voə-zə pondisə uzavnъ
essə kьk љivo kuim turbina. Vьdsənъs stancijaas loas suvtətə-
ma 9 turbina, niša ņetasə 810 000 vən vьn.

Къeəm značəņņo Dņeprogeslən.

Dņeproges rajonъn əddən una vьdkod bur. Vojna ozъn
eta rajon ņetlis 300 millon pudəz granica saja ņaņ. Šteprez
vьlə va pьrtəmən eta koļičestvo zev jona vermas sodnъ. Dņepr

plotina šetas vozmožnost' milion dešetina kыm kыkavnъ vaen Eta-zə rajonъn una kujlə kərt (Krivəj Rog); marganeс. Dnepr stancija dьnə loktə i mijan vьsojuznəj kaсegarka, bur iz som zapasa Donbas.

Promьšlennoslə Dnepr stancija šetas meddontəm energija—električestvo. Valən ušana vьn, Dneproges turbinaez - pьr le-zəmən, beregitas gosudarstvolə iz som.

Etaša, Dnepr stancija koštас Dneprliš kыknan uliš beregsə, kəda sušə „Velikəj lugən“. Kamьs tujə da čorьt osoka tujə, Velikəj lug vevttišas kuz čevьt bur turunən. Kьkiš turunsə vonas pondas rozнь vošнь əti mestəšis. Velikəj lug koštəmən vьras vekovesnəj nač vrag saraңa, kəda vьdsə šurs gektarən vermə orətnь vuz berdəz nač. On təd, Velikəj lug vььn pondas rozнь kəzнь ris da xlopok.

Dnepr vьvti pondas kьvtнь груз: vər, nač, Dnepr stancija lezas paškətnь metalurgičeskəj promьšlennos Krivəj-Rogьn i margancovəj promьšlennos Nikoroљn. Medvərn Dnepr paškətas sełskəj kəzajstvo uvta mu ploščad i mezdas kəs poniš Černomorskəj šteppez.

Мьj seeəm słuz.

Słuzez keršəнь kыk ju kolasət i və kыk tь kolasət kanal-lez nuətikə, kər valən uroven ətik va bassejnьn sulalə vььn-zьka mədьnša. Słuzən sušə posa kanal. Kanalьn torjən rozə uroven vališ levtнь i lezнь, kьz kolə, sis i suvtətnь. Eta vališ uroven levtəmən-lezəmən, ətlən vakət levtiššə-lez-ciššə i słuz-pьr muniš paroxod.

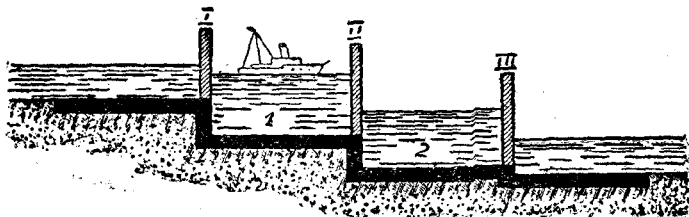

Słuz - pьr munə paroxod.

Кьz keršə plotina.

Medbur materialən kernь plotina (kutнь va) iьddiššə vər da šoja-pesəka mu. Kər kolan mu ki uvtnь matьn gəgər avu

sek todeļ sijā kerāņ smeiš-voštase munda kolā pesāk (l̄a) da širsoj (med toko kokoļez širsojbn ez vələ), v̄eānika v̄dās sorlalasē i pločina keran mu gotov. Bur ovlē sodtbn setcē ātlā izveš l̄ivo cement ātik centņer gāgēr 30 kubičeskāj metra smeišē.

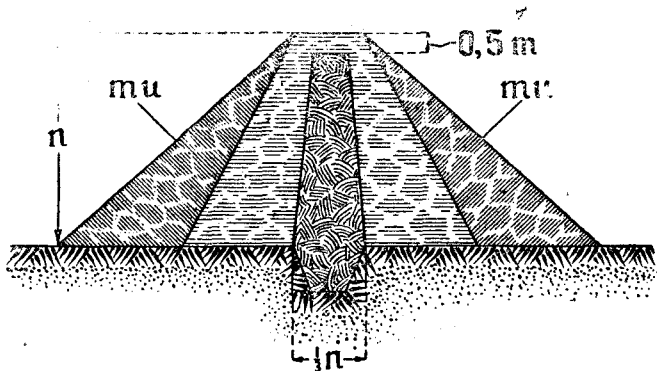

Кыз теçәнь pločina.

Sāstām širsojiš pločina oz keršb. Vazām širsoj paškālē, v̄btē kyz poldē. Mukād kadē sāstām širsojiš keršē toko plo-

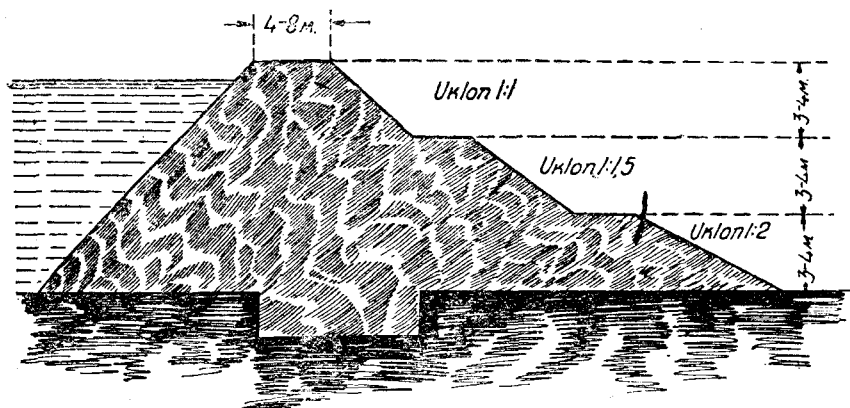

Еурәттеза pločina.

čina šelēmās, jadroān kēda sušē. Smeiš kertān zev ḡriš pesāk oz-zē l̄ešav, s̄b-ryrjāt va jizē. Pločina p̄dāsbn i k̄btān pločina p̄kšē beregē, vevdār jezase voštānbn i mundakē eurpātān-eurpātān garjišānbn muā (gruntē).

Nasър kištənъ vəsniťik plasən—10—12 santimētra kьzaəni i torъta tramvujtənъ livə katokkezən katajtənъ (vizət şer vьliş).

Вьд plas tramvujtəm ozьn vadşə, a mukəd kadas kişkaşşə izveş rastvorən.

Кернъ-кə jadroa ploťina, sek jadroьslə pьdəssə panəny $\frac{1}{3}$ vьlna kьza, suam, levə-kə ploťina 9 metra vьlna to jadroьs sьlən loas 3 metra kьza. Otkossezlə şetşə 6:1 (pьdəssьs 6 metra, vevdərьs 1 metra). Vevdərşə jadroliş vьləz ңevna oz kajətə. Ətmədərşən jadro verdə kişlənъ tođel kerəm mu (pe-səkiş da şirşojiş kəda arkmə), med jadro ətladorşənas ez vaz, a mədərşən ez koşmь. Medvəgьn kьknan ladorşənas kok uvtiş mu essə kişlənъ i vurъzka tramvujtənъ vьdəs. Etateəm ploťina vьlə musə kişlənъ plastən-plastən da med kuimnan sortьs—muьs drug kişsis (kьz mьtçələma şer vьlə). Otkos ploťinaliş krepiťenъ „fasinnezən“ (kolta-koltaə kərtaləny ңərrəz da ni-jən, livə izən).

Ploťina-kə vьln, sek sьliş ətərlənsə kerəny possezən (liş-ņiççezən) i krepiťenъ jezaən livə vad saditəny, med mədrьt ez zerən siјə şoj.

Iza ploťinaez.

Кьтən una iz, setən ovlə vьgada ploťina teçny iziş.

Незьт ploťina (8—9 metra) teçşə ovьknovennəј ştena-

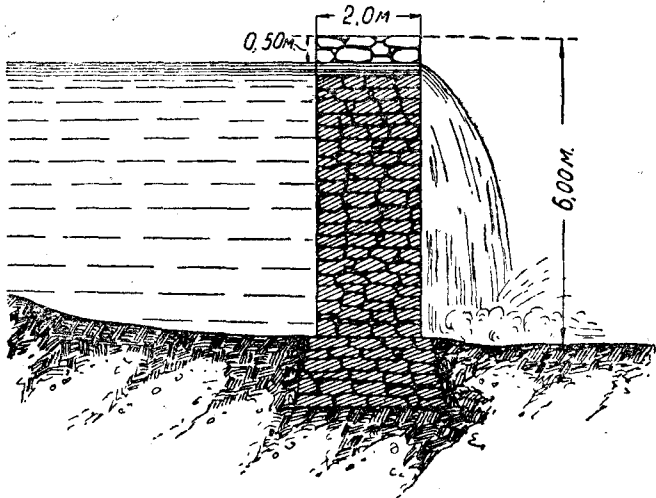

Iziş teçəm ploťina.

noz cement sorən (2 metra kʒanas). Vʒlynzʒyk ploṭinaez ker-
šəny siz, med svoku sapoglaṇə vačkʒiʒis. Nyʒs sapoglaṇ va-
laṇ vizəṭə.

Medvaznəj mestaʒs iza ploṭinaləp—pʒdəs. Med məṭpʒy
ploṭina ez kʒrət vaən, kokuvt mušə voʒtəny vodonepronicaʒe-

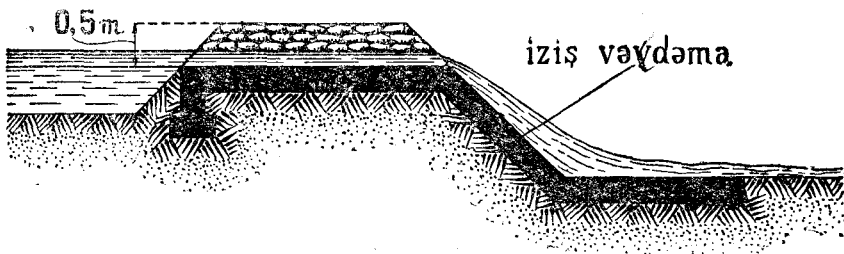

Ploṭinaʒny vaʒezanin.

məj slojəz (sloj, kəda as-pʒy oz jizət va) i setən essə mʒmda-
kə pʒyʒtəny uvlaṇ da vəliš pondəṭčəny tečny iz. Tečəny-kə
ploṭina kʒk krutʒk iza ve-
reggez kolasə, to siʒə ṇe-
vna čukʒlytʒstəny valaṇ, kʒz
mʒčaləma šer vʒlyṇ. Se-
əəm ploṭina vʒtṭe kʒz ve-
reggezə pʒkšə i krepytʒyka
sulalə.

Učəṭik ploṭinaez, kʒtəp
kovtəm va svʒgə ploṭina
vevdəṛət, keršəny nuʒ iza
perevroskaən. Ətik seəəm
ploṭina mʒčaləma šer vʒlyṇ
kʒtəp svajaez kolasə (sva-
jaes vʒlyšəṇ kutəmaš brus-
sezəp) tʒy tapkəma iz, a
pozə i gaʒa. Valə kotərtəp
pʒdəsʒs vəvdiššə izəp jʒvə
muəp.

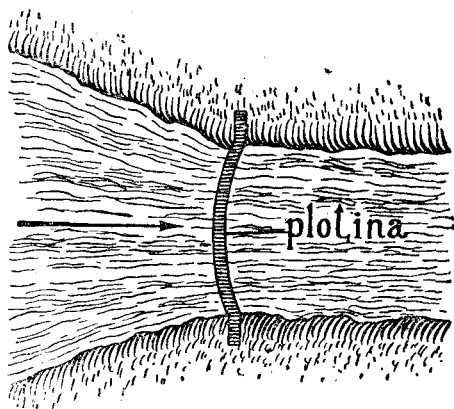

Kʒz suvtəṭčə ploṭina.

Peslišə etə giʒəp šəṛti ašnyṭ kernʒ ploṭinališ moṇel, a məṭpʒy, em-kə
matʒn gəgər sor, pruditə siʒə ploṭinaəp.

Мъј шетә мѣјанлә Волхов ју.

Сурьта нуә сассис васә Волхов ју (адзә сѣјә карта вьлѣш). Рькшә Волхов електротанција плотинаә. Вьд вьнән Волховлән ва рьрә станицјаә да бергәтә сетѣин турбинаез. I пәрә ва вьн мәдѣ вьнә—електриѣствоә. Provoddez куза електриѣство визьвтә фабрикаезә, заводдезә. Кәркә сетѣин сом визисә, а әни масинаез узаләнь Волхов станција енергѣјаән.

Волхов станицја мѣјанлә економитә 37000 вагон из сом вьд воә. А мъј допазьк седтньь сом аѣ електриѣство? Дерт зә (коңесно-зә) сом. Ета вьлн ми економитам вьд во 13¹/₂ миллион саѣн. 150 предпѣјатѣја-фабрика да завод Волхов станицја енергѣјаән узаләнь. А гошса кадә Ленинград вьдсән Волхов станицја електриѣствоән олә. 1932-33 воә Волхов станицја пондас шетн 17 000 000 kilovat җас.

Җоза әмләсалам Ангара ју.

Шивирьн ем зев визьв да кәзьт ва Ангара (адзә сѣјә карта вьлѣш). Петә сѣја Байкал тьш. Совет влăș оз веш әстә gosudarstvoьн нәм, а Ангара ју веш әстә ассис вьн. Аслаз визьлән мумда-вь сѣја вермис електриѣскәј енергѣја шетн. Вот совет влăș tavo siz i suis: тьмас-пә Ангаралә веш ассис вьн әстньь, колә i сѣјә Днепр-моз-зә әмләсавнн.

Ета вopросьс реситәм-нѣ вьдсән. Суәнн, Ангара кьк комплексә (торјә кьз-вь) јансалаз. Озза комплексьс—„Привајкалскәј“, мәдьс—„Ангаро-Илимскәј“, мәднoзән пондас сушьнн „Бзьт Ангаро-стројән“. Ена комплексзеьн лоас не әтик гѣдростанцијаән. Вьд вьзтьзьк Ангара прѣток вьлә лоас стрoитәм гѣдростанција. Siz Иркутка ју вьлн гѣдростанција сувтас 1937 воә. Баркатовскәј гѣдростанција 1938 воә, Байкал дорша гѣдростанција 1941 воә. Вьдәс енергѣја Ангара аслаз прѣтоккезән пондас шетн 2 миллион kilovat.

Вьдәс ета вьн мунас Ангара гәгәрса промьшленношә. Ангара гәгәрьн седтәнн из сом—Җеремховскәј изсoма башејн, сетән-зә емәш заводдез, кәдна сомсә химѣчески мәдкoдшәтәнн, кѣзер топливоә пәртәнн. Рәма металлургѣја ем, шәд металлургѣја ошә, вәр una, позас химѣчески сѣјә мәдкoдшәтәнн. Una бершә заводдез i фабрикаез емәш i сувтасә ессә, i вьдәс нѣја пондасә узавнн Ангара вьнән—електриѣствоән.

Kutam Volga.

Sondia lunə-kə aeroplanən vьььna kajnь vьlə Samara vev-dərə da ɲe ətik ʃo (soŋa) metra vьliʃaŋ zarkernь ulə,—pozas ыddikən zugsььнь,—sьmda ulьn Valgalən kəzsez. Kьz toko kuzəm, siz sija i kьelaləm vetləm.

Ремьт-лəz гəma podkovən kujlə „Samarskəj Luka“ (adzə sijə karta vьliʃ), i posŋitik kəzьv-moz vetlьнь sь vьvti paraxoddez. Munəнь pervo lunlaŋ, sьvəgьn kezəнь asьvlaŋ, sьvəgьn vəra lunlaŋ, essə əpьriʃ bergətcьləнь gьtlaŋ i medvəgьn viʃiʃ lunlaŋ. Kьvtəнь zev ыzьt va podkov vьvti, kəda kuzanas 150 kilometra. Kьvtəнь kuzlun i ojvьt.

Nija narosno etə tujə aslьньs vəjəmaʃ. Vьlьʃəŋ vura tь-dalə: ojlador podkov koŋeç kolاسas da lunlador podkov koŋeç kolاسas munə vəsŋitik va polosa. Bьtte Volga torjaʃəma da tornas Ziguʃi kerəssezə orətəma i səgьstəma podkovsə popereg.

Мьlа-zə paraxoddez kьelaləнь Samarskəj Luka kuza?

Ziguʃi dekuʃəma Volga vьььn.

Lezсьs vьliʃaŋ uləzьk i te adzьlan; vьliʃaŋ te on adzь vьeə-mika vьdəs.

Va polosəbьs, kəda podkovsə poperegələ,—vələma сикьlа-vikьlа juok Usa. Pervo, vьl sija vizьvtə lunladorə Samarskəj Luka koŋeçlaŋ. No oz vermь loknь 2 kilometra Volgaəz, pad-miʃsə Ziguʃiezə. Ziguʃi kerəssez zastavitəнь Usalə veznь tuj. Usa bergətcə sьʃaŋ ojlanə i uʃə ojladorʃa Samarskəj Luka koŋeçə.

Siz Ziguʃiez dekuʃəmaʃ Volga vьььn. Ziguʃiez ɲuzətəmaʃ, kəstəmaʃ Valgaəs kьkkusiŋ. Ziguʃiez bergətəmaʃ Usasə. Ziguʃiez zastavitəmaʃ parakaddezə kьelavnь veʃ, sotnь veʃ toplivo, veʃ viznь kad. Ziguʃiez vьd vo eəktəнь mijanəs mьntьнь vot ɲe ətik ʃurs (tьʃeçə) tonna toplivoən ɲe ətik millon ra-boçəj çasən.

Məd vitvoʃa plan orətəs Ziguʃiez i kьrəvtəs karta vьliʃ Volga podkov.

Pervo veregis veregəz vьd Volga paʃta suvtas iziʃ teçəm plo-tinalən ʃtena. Aslas rud gəma tusaən ыzmitçəs sija kerəsa vereg verdə i taʃaŋ on pondь adzьнь mortəs mədər koŋeç plo-tina vьliʃ: 2½ kilometra kuza ɲuzaləs plo-tina.

Volgalə kovʃas sek paʃkavnь plo-tina oзыn zev paʃkьt tьən, 400 kilometra ыьna Volga tь pьkas vəg,

Aslas viļ tuj kuža muntān Volga p̄ras Usa juā. T̄ras, p̄-
das Volga vān Usa ju, vēreggeziš petas, i čōza učētik juok
p̄aras zev p̄d̄n t̄ā. Мeд̄ьз̄т Volga sudnoez svobodno p̄on-
dasē vetl̄n̄ s̄ kuža.

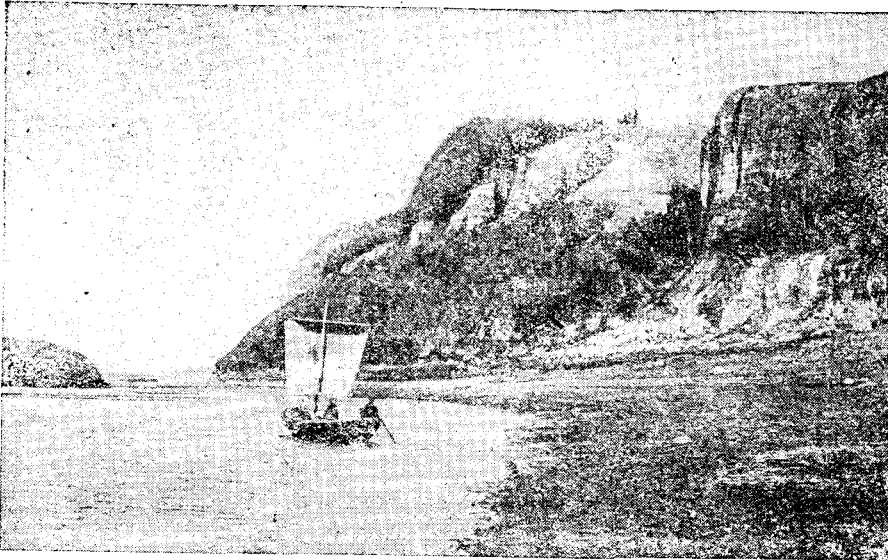

Ziguļi kerāssez.

Ḑinamit da ekskavatorrez orētāsē Ziguļi kerāssezsē kanalēn
i dugdasē paraxoddez k̄elavn̄ Luka ḡḡer. Nija munasē veš-
k̄ьta kerāssez-p̄r i dugdasē m̄nt̄n̄ veš Lukalē vot nē ētik,
širs (t̄šēča) tonna top̄ivoēn, nē ētik millon čas kādēn.

Volga podk̄ov karta v̄liš loas k̄r̄v̄tēm.

Volga—pl̄en̄n̄.

Iziš tečēm pločina nē toko padmētās Volgāsē, sija voštās
sijā pl̄enā.

Volga loas n̄ kīn, kādna kerāsē kanal,—socializm dorišsez
kīn.

Volga loas kutēm. Sija vermas svoboda asl̄s vošn̄ toko
sek, k̄r̄ kerās s̄ v̄l̄ē puktēm iz. K̄ьz j̄r̄tēm v̄v v̄v, Volga
ēn va četčalēm̄n, zurašēm̄n pondas p̄rn̄ Volga v̄v̄ša gid-
rostancija pašk̄t truvāezē.

Svovoda vylə pettən, zev vñən Volga zastavitas uzavn̄y ogromn̄ej masinaez. Nija ŗetasə mijanlə elektriceskəj tok. No-liŷən unaz̄yk Dneprostrojša ŗetas mijanlə Volgaɣs vñn.

Съ donən Volga mñntas aslas svovoda ponda.

Кьрəвтəм podkovlən ʒoʒkom som.

Siz kьrəvtəм podkovlən gidrostancija mədrəv ʒuztas Volga dorsa kraj.

Кьтəн əni ʒun̄dez vьl̄n̄n̄ rozə l̄dd̄n̄y uʒətik-posn̄it̄ik zavodokkez, vьdməsə kombinattez. Kьz magnit, nija pondasə kьsk̄n̄y dьnan̄y Zakavkazskəj glinaez, rud kolʒedan — Ural v̄liŷ, fosforittez — Ovsəj Sьrt v̄liŷ i slaneccez — Povolzjo v̄liŷ. As gьk̄n̄ ruəm vəḡn̄ ьtasə nija SSSR paŷta pojezd-pojezd vylə udovren̄oetz, traktorrezlə ŗojantor, tekstiln̄ej fabrikaezlə kraskaez i samolottez da dirizav̄lez kern̄y alluminij.

Eta toko zьn̄y, mьj vьdəs keras ʒoʒkom som kьrəvtəм podkovlən.

Məd zьnsə aslas v̄n̄liŷ Volga gidrostancija ьtas ьbbez vylə, zev lok vrag vylə ran̄y, kəda pьkəmən loklə Volga vylə aziatskəj pust̄n̄aezlan̄ŷan̄.

Medvərja das voə eta vrag n̄e ətr̄riŷ kьskeris Povolzjo dorsa ьbbez. Zasuka munəm vəḡn̄ mulən ez vəv urozaj: vrag vьdəs nəvətlis dorv̄v, sotlis petassez, turun, sotlis puez.

Eta vrag — Azija pust̄n̄aŷan̄ loktə.

Strasn̄ej zasukaən i kəs tumannezən askarit̄is sija Povolzjo ьbbez vylə. Ena voezə mu zik koŷmis suʒkəp, potlaŷis, a rem̄y potlaŷəmin̄nez vьt̄te kьz gorətləmən korisə jun̄y. Təvnyr aspəja letis-votis vezətəm-kejdəm turun, i kьmərən-kьmərən ьbbez vylət vetlis kəs zir̄y bus. Rьttezə ŷəd oj lezʒis̄lis mu vylə, i zir̄y kəs tələn vajətis asv̄lun vьvŷan̄, kьtəн una ŷo (sotna) kilometra paŷta paŷkaləma zik kus ŷep. Zik vьt̄te eta paŷk̄y eьg ŷep̄s aslas zir̄y kьlən n̄ulis ьbbez, jərrez, vizzez.

Pust̄n̄a loktəmlə ran̄y Volga gidrostancija ʒapkas as̄is v̄n̄.

Va nasossezlən kontrataka.

Kontratakaən pust̄n̄a vylə munasə va da elektricesstvo.

Medoz̄n̄ pondas mun̄y va. Zev gьriŷ nasossez pondasə səsk̄n̄y sijə Volgaɣs i lezasə kanavaezət asv̄lan̄. Mukədlən̄ nija paŷkalasə tьezən, tьrtasə loggez. Mukədləet pondasə mun̄y vekn̄it̄ik juezət, medv̄ kьn̄mkə das kilometra vəḡn̄ v̄liŷ paŷkavn̄y tьən kьeəmkə ovraḡn̄ (kьras̄n̄).

I pustы́на bertas wər. Sь kolasъn da Povolzjo kolasъn pondas kujlъnъ zev ы́зът va zagrazdeńno, kəda juktalas pəttəz mu i oz pondъ leznъ ы́tlaŋə loknъ asnъj, zirət pesəka təv nъrsə Aziatskəj pustы́naezladoršaŋ.

Volga dorša muezlət loas va, i nъ vьlъn (muéz vьlas) wьdmasə sovhozzez, kədna pondasə wədītнъ tədtəm ənəz kulturnəz: kenaf, kondы́, soja, vinograd. I zev ы́lə wərləŋ kolasə strasnəj zasukaez da ŋəntəm ы́wьwъz, wakət ətlaъn loktas mortlən medbur otsališ — kы́rəvtəm podkovšaŋ električestvo.

Məd vitvoša planlən kombinat.

Električestvo loktas tatčə provoddez kuza. I električeskəj pluggez vezasə əŋŋa vəla plug. Peryta, supьta, kokŋia, pьdъna nija gərasə ы́wьwъz. A nъ šərsəŋ pondasə munnъ mədik masinaez. Nija pazətasə kokola mu, nija kiškalasə mu iskustvennəj udobreńnoən i pondasə kəznъ rovnəja, bereznəja, wura. Nija tozə kutasə ызavнъ električestvoən.

Električeskəj masinaezkət ətlaъn tatčə loktasə traktorrez i kombajnnəz, vartan masinaez da vundan masinaez. I šəkът loas kosы́nъ seəəm kəzajstvo, kы́tən-wь masina ez wьd ызsə nu.

I sek šəkът loas tədnъ, kəda sovhoz, kəda kolhoz, a kəda zavod, kəda fabrika, kəda gorod, kəda dєrevŋa. I estən i setčīn masinaez. I estən i setčīn rabočəjjez: mončorrez, traktoristtez, mexanikkez, slesarrez, iŋženerrez, agranommez. Razŋicaъs kolasanъs loas toko setən, mъj ena rabočəjjez pondasə kernъ masinaez livo sogdi, relsəez livo soja. A wьdlaъn-zə mədikъn nija toko ogromnəj sociališticeskəj gosudarstvolən torja jukəttez. I wьdəs etə keršas električestvo-pы́r — meddontəm vьn-pы́r. A električestvosə sedtas va vьn. Sijən i əmləsalam mi ju wəryn ju, sijən i tečam plotina wəryn plotina.

Čoza loas kutəm i Kama.

Loas kad, kər kutam i Kama ju. Perem gorod dьnъn loas kerəm iziš plotina, kəda əmləsalas Kamasə 42 metra suda plotinaən. Levtišas Kama, beregiš petas, paškьta paškьlas, vьlъna vьlə pьkьsas. Əni kы́tən pozə sь vьlət toko pьzzezən vetlъnъ, pondas pozнъ paraxodən munnъ. Vьlə Gajna vevdərə pondasə vetlъnъ paraxoddez, lezčetнъ ulə Volga vьlə wər da berša ojladorša bogatstvo.

Kama waən pondasə ызavнъ gidrostancijəz. Električestvo 200 kilometra ы́lъna paškьlas ətmədərə. Mijan okrugə loktas,

вѣд заводѣ рѣгас, вѣд колхоз ми вѣлѣ каяс,—понадас отсавнѣ Коми округлѣ дорнѣ социализм.

Кomi округ лoас електрoфицирoваннѣ.

Ојлаң ражоннезѣн Коми округѣн ошсѣ вѣр-химическѣј прои-звoдствo. Oвслузивајтнѣ сижѣ лoас сувтѣтѣм електрoстaнция. Кѣтѣ сувтас електрoстaнция, кѣтѣз ессѣ тѣдѣм. Понадас узавнѣ торф вѣлѣн. Кѣс гѣгѣрѣн ем Шелиссѣ дѣревнѣ. Дѣревнѣ дѣнас зѣв кѣзѣ торф кујлѣ. Vot етѣ торфсѣ i мѣдѣнѣ седтнѣ електрoстaнция пoндѣ.

Кудѣмкѣрѣн сувтас гидрoелектрoстaнция. Jurинѣя сувтѣтѣнѣ дvигатѣл. Куваѣ пoсaдѣн лѣ гидрoстaнция. I сиз una ѣтимѣдилѣн сувтасѣ тo електрoстaнцияез тo дvигатѣлlez.

Упазѣк електрo-планѣс лoас ѣлѣтѣм мѣд рѣатилѣткаѣ. Eтѣ рѣ-атилѣткаѣ нoду тoкo пoндѣтѣм плансѣ узѣ рѣртнѣ.

Parлѣн уз.

О рѣттез: 1) Boштѣ прoвиркѣ, кѣштѣ сетсѣ ва да тупкѣлѣ прoвкѣан. Сѣвѣрѣн сѣнтѣв керѣ спиртовкѣ вѣлѣн, мѣд ваѣс прo-виркѣан пoндис рѣзнѣ. Mѣј тижан прoвкѣ-кѣт аркмѣс?

2) Boштѣ колва. Кѣштѣ сетсѣ ва зѣнѣс-ви. Тупкѣлѣ прoвкѣан. Прoвкѣаѣ керѣ оштѣ да нуѣтѣ штѣкланнѣј трoвкѣ. Va пoндас рѣзнѣ. Mѣј штѣкланнѣј трoвкѣис рѣтѣ?

Ѣни трoвкѣ озѣ лѣштѣ зѣштѣс керѣм мѣлѣнѣа колoсo.

Mѣј тижан колoсoѣс трoвкѣ озѣн керѣ i мѣја? Eтѣ-зѣ орѣтсѣ рoзѣ кернѣ са-мoвар озѣн, кѣр парoвиксѣ самoвар рѣзтѣн оштѣнѣ.

3) Samovar тижан рѣзис, ѣајникѣ зава-ритит ѣај. Pуктѣ самoвар вѣлѣ ѣајник да вѣѣмѣика вѣвтѣѣ. Mѣј ѣајник пoндас кернѣ?

Siz-кѣ, ена орѣттезѣс мижанлѣ рoзѣ адзѣнѣ ва парлѣс уз. Кѣ-нѣм јонзѣка ми ва рѣзѣтам, сѣнѣм упазѣк аркмѣ рѣр. Кѣнѣм упазѣк рѣр, сѣнѣм упазѣк сѣлѣн вѣн.

Par вѣн, кѣз i ва вѣн, ми вѣрмѣм ѣѣктѣнѣ узавнѣ. Par ѣнѣн ми вѣрмѣм вѣрѣа кернѣ.

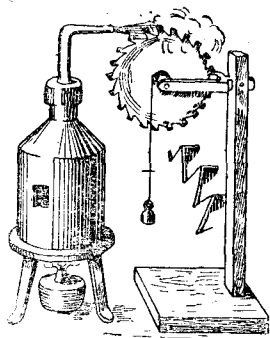

Eтѣ орѣтѣс мѣтѣѣ, кѣз пар вѣргѣлѣ колoсoсѣ да лѣвѣ giriokсѣ.

Parovəj turbina.

Kər mī vizətīm va turbinaez, mī adzylīm, kəz va bergətə turbina koļoso.

Pondas bergavn̄ koļoso i sek, kər mī va tujə s̄ v̄l̄ə par lezām. Mijan arkmas para turbiva.

Para turbina j̄l̄is mort pondəma dumajtn̄ vāz̄n-ņi. Essə kər kə italjanec Ziovanī Branka (XVII vekə) medozza turbina

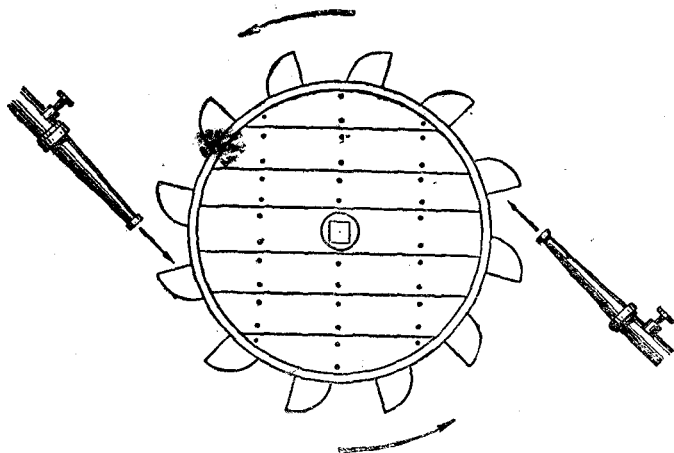

Kəz uzalə para tutsinalən koļoso (схема).

kerləma. Koļol pədanse mort jurən vašitəma, əmas s̄lən pəlan. Eta pəlan-yr petə par, kəda arkmə pədan uvtn̄ koļolas. Par čurgəmən pəlanis̄ pettən vartə koļoso borddezə i zastavitə koļososə bergavn̄. Eta koļosos̄s̄ piņa koļosos̄ez-yr kərtaššə k̄k tojinkət, kədna ḡrrezn̄ mašt̄n̄ vermasə m̄j kolə.

Pondam vizət̄n̄ əni, kəz kerəma i uzalə ən̄a para turbina. Princips̄ s̄lən ozza para turbinalən-kod-zə. Par siz-zə pəlan-nezis̄ petə da vačkisə koļoso borddezə. Ena pəlannes sušən̄ soploezən. Turbina soplo-yr munəm par petə da koļoso borddez v̄l̄ət munikən eəktə koļoso bergavn̄.

Koļoso saditəma oš v̄l̄ə. Oš kərtašə k̄eəmkə masinakət. Koļoso bergalə, i oš bergalə. Oš bergalə, i masina uzalə.

Etateəm turbina vermə zev per̄ta bergavn̄ (30 000-iš vermə bergət̄s̄n̄ minutə, l̄ivo 500-iš 1 šekundaš).

Siz parlən eņergija pərə meħaniceskəj eņergijaš — uz levtan eņergijaš, kəz i valən uz levtan eņergija (meħaniceskəj eņergija)

пәрә електричәскәј еңергияә. Вьд еңергия ми вермам бергәтнъ кьѣэм колә еңергияә. Електричәство еңергия вид ми вермам бергәтнъ мөханічәскәј еңергияә, соньт еңергияә; соньт еңергия вермам бергәтнъ југьт еңергияә (свѣтовәј еңергияә) і с. 03.

Кьз керәма пара масина.

Medozza para masina kolә Ыддѣнъ Деңис Папинлиш, кәдә сја керләм кәркә ессә XVII векьн.

Папинлиш пара масина воіш-воә мәдик морттез пондисә буршәтнъ. Медьур пара масина керис Дзѣмс Уатт. Но і сьлән ма-синаьс ез вән әннә-код. Әннә пара масина јееа визә сом.

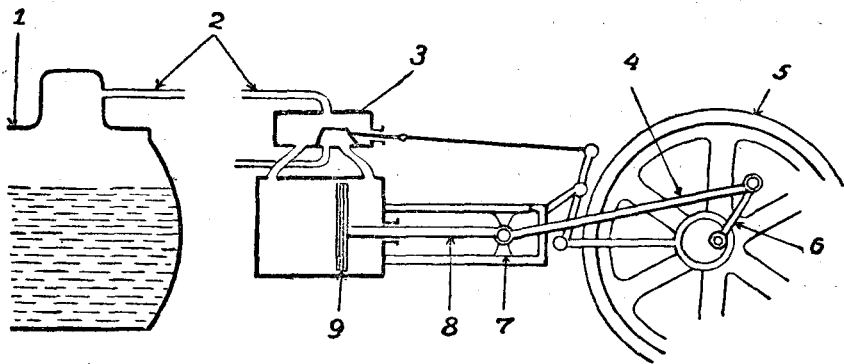

Кьз узалә пара масина.

1. Пара котол. 2. Пар мунан трува. 3. Золотник. 4. Сатун. 5. Маховәј колосо
6. Колосо бергәтан. 7. Кьскашан. 8. Сток. 9. Порсен. (Pәизун).

Әннә пара масина куим торјә торјәшә: 1) јаньн паровәј котол (а Папинлән вьдәс вәли әтләә керәма). 2) јаньн пар індан пәләннез, 3) јаньн пара масина, мәдңозәм, пара турбина.

Гьриш заводдезьн паровәј кәтолlez кершәнъ зев гьришәс і нја sulalәнъ јаньн—котолнәјьн

Қотолнәјшаң пар пәләннез-рьг мунә паровәј дьвигәтлә. Паровәј дьвигәтләкәт кәрташә колан масина, і сиз пар доддашә из бердә.

Пар вьн, кьз і ва вьн, вермә нунъ ьзьт из. Паровәј дьвигәтлелез әннә кадә вьдлаьн, вьд проізводствонъ емәс: заводдезьн, фабрикаезьн, шәлскәј кәзәјствонъ.

Пар вьнәп седтәнъ і електричәство. Пар вьнәп електричәство седтан стәнцијәез сушәнъ тәпләелектростәнцијәезән.

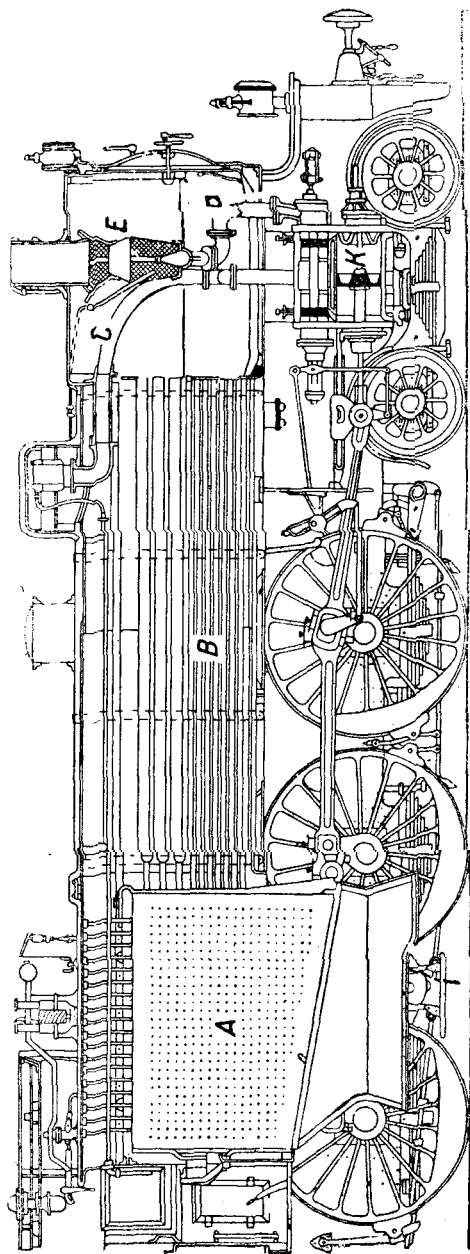

Parovoz. A — gor (fopka). B — trubaeza kotol. C — truba, kedaat par muno celindra. K — celindr, kedaat vetle porsen.

Сьвэргьн адзана лоэм: пиңа коҗосоьс-рә зьртчә релса вердас уназьк, вьнсә шәжә уназьк, пиңнез вьрәнъ и чо́за сөглашәнъ, да и релсаезсә-рә пиңа коҗосолә колә пиңаәс-зә кернь, а ета донәнзьк сувтә. Ләшәтасә пиңтәм релсаез и пиңтәм коҗосоез. Пиңтәм коҗосоа паровоз пондас муннь чо́зазьк.

Medozza пиңтәм паровоз керис 1829 воә Стефенсон. А 1830 воә вәли оштәма медпервәж кәрт туй (зеҗезнәж дорога). Рошсияьн кәрт туй вәли нуәтәма 1837 воә Carskәж шело (әни Дәтскәж шело) да Петербург (әһңа Ленинград) коласьн.

Паровоз Стефенсонлән первојша разас-зә вермәма 1 час кадә кернь 13,5 *km*.

Әһңа паровозез унаән, коңесно, колисә паровоз Стефенсонлиш. Әһңа паровоз вермә кернь әтик час кадә 75—100 *km* и кьскьнь шәрас 15000—18000 kilogram груз. Оча кернь-кә вән вьнкәт, ретә: паровозлән 2000 вән вьн.

To ета тавҗика шәрти ти адзат, кьтән мьмда кәрт туй ңузә-тәма:

Странаез	Вьд кәрт туй-лән кузаьс километраезьн	Вьд кәрт туйлән кузаьс километраезьн	
		1000 квадрат. км. вьлә	1000 оліш морт вьлә
Северо-америкәскәж Соједн. статезьн	400948	52,0	3,47
S. S. S. Р-ьн	75753	35	0,52
Германіяьн	58333	124,0	0,92
Франціяьн	53561	97,0	1,20
Веліковитаніяьн	32830	147,0	0,75
Јароңіяьн	18258	55,0	0,29

Пароход.

Medozza пароход, кәда вермылис муннь ва ңьлат и ва ра-ньт, керләм Дәңис Парин (сija-зә, кәда керлис медозза пара машина). Medozza орьттез вәргьн зә Паринлиш пароходсә рьзвизішсез зүгдәмаш—Парин-рә изовреҗенҗонас миҗанлиш кусяк әмиш мәдә мьрҗьнь.

Парин вәргьн ңе әтик морт куҗишлис кернь пароход, по ңекин вьәәтик ез иньв кернь siz, мед пароход позис пароход туйә

пуктыль, med sija vermis-въ aslas vьnən i çoza vetləmən veznь parusa pьz.

Toko 1807 voə irlandiec Robert Fulton keris nastojassəj paroxod.

Fulton parovəj masina verdə peredaçaən kərtalis sьnšan borda kьk kołoso. Parovəj masina uzalə i bergətə kołosoez. Kołosoez sьnšan borddezən vartçəнь va verdə i tojьstəнь əkipəz—pьzsə ozlaң.

Eta paroxod stroitəm vəгьп vьd strana pašta pondisə stroitnь paroxoddez. Çulalis ñevna kad i paroxod vezis parusa sudnoez. Mir pašta pondisə stroitnь paroxoddez.

Pervo vьd paroxod keršis kołosoa, kьz i ənəz keršəнь ju va vьvša paroxoddez. No morjo vьvti vetlьнь təla kadə etat-əəm paroxoddez vьлп uməl, oz pištə borddes varičьнь, paroxodьs pəliņašə-da.

Sek ñedьr mьjiš sved Dzon Ərikson dumajtis məd-kođ kołoso—sьnšan vint. 1843 voə sьnšaң vinta paroxod vermis kołosoa paroxodsə i sьšaң vьd morjo vьvti vetlan paroxod pondis keršəнь sьnšaң vinta. Əni i ju va vьvti vetlan paroxoddez keršəнь sьnšaң vintaəš.

Ənça paroxoddez keršəнь zik metalleziš—kərtiš da stajiš, a vəzьп kərkə keršisə puiš. Ovləнь nija kьk sudaəš, kuim sudaəš, a okean vьvti vetlan paroxoddez ñoļ sudaəš i vьлп-zьkəš.

Sьnšaң vint bergətnь paroxod pьkə suvtətəнь parəп uzalan turvina z.

Paroxod mədnoz sušə sudnoən. Vojennəj flot (vojennəj sudno çukər sušə flotən) vьd gosudarstvolən em. Gosudarstvo sija vizə, med vojna dьrңi ñeprijatel vьlə uškətçьнь, livo asšis strana veregitnь, kьr mədik gosudarstvo vojnaən uškətças.

VOZDUX.

Vozduxlən vьп.

О р ь т т е z: 1. Boštə kolva, tupkalə sija rezina provkaən. Provka-пьr lezə rezina trubka, med məd koңeçьs rezina trubkalən pьris mədi kolvə. Məd kolvə kištə va da provka-пьr kolva pьdəš-vi lezə štoklo trubka. Pustəj kolvasə vizəv kerə vi vьлп; mьj məd kolvaп pondas keršəнь i mьļa?

2. Boštə kolva. Turkalə sijə provkaən. Prowka-ryg mærtə vəs: ničik ştoklo trubka. Trubka pʒekə kištə voč kʒk-kuim va. Kolva sontə kiez kolasʒn. Mʒj trubkaʒn va pondas kernʒ i mʒja?

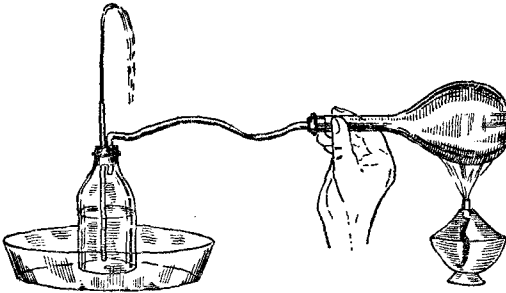

Мʒja vutʒkaʒš va petə?

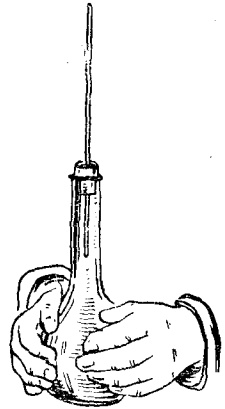

Мʒja trubkaʒn kəʒza sontə təm ponis va vonlaʒ kajə?

3. Boštə provirka. Turkalə sijə provkaən. Sontə spirtovka vʒʒn. Mʒj loas provkakət i mʒja?

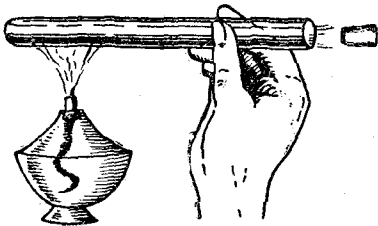

Мʒja provirkaʒš provka četčəvtis?

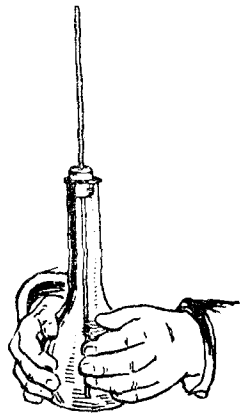

Мʒja ştoklo trubkaʒn va kajə vonlaʒ?

4. Boštə kolva. Kištə p̄d̄əsas va. Tupkalə provkaən. Provka-ryt lezə kolva p̄d̄əsas viəz-moz šteklo trubka. Sontə kolvasə kiezən. M̄j loas i m̄ja?

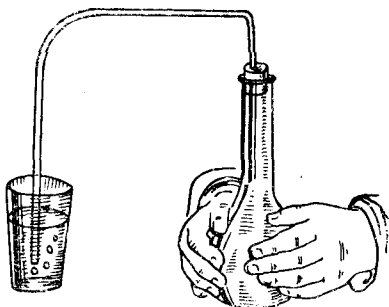

M̄ja stokan̄n va-ryt kajəny pollez,

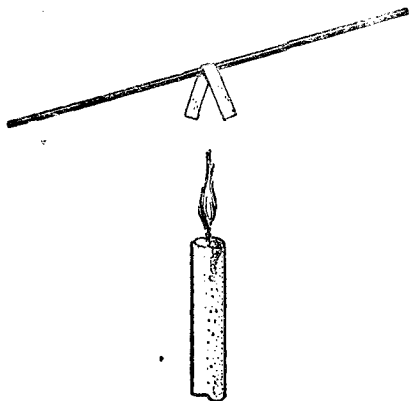

M̄j pondas kern̄n vumazka?

5. Boštə kolva. Tupkalə sijə provkaən. Provka-ryt lezə kəstəm šteklo trubka. Trubka koņečə k̄salə rezina trubka. Məd koņečsə rezina trubkališ lezə stokan vaə. Kolva kiez koləs̄n sontə. M̄j loas i m̄ja?

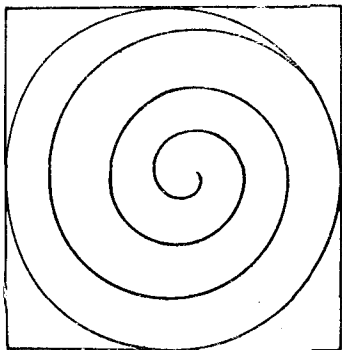

To etaz vumaga torn̄tə vund̄b̄stə.

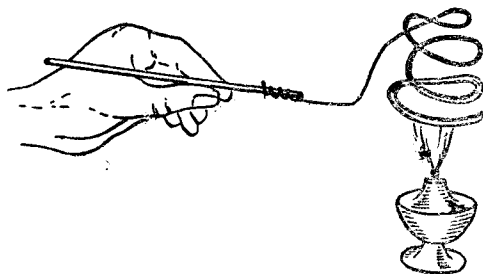

M̄j vumagaiš spirāl kerə i m̄ja?

6. Əztə masiš. Boštə vumazkaok. Kəstə sijə səri da još v̄lə k̄salə. Vajətə masiš vi vevdərə. M̄j loas i m̄ja?

7. Boštə vumaga tor. Kerə gəglən. Sərystə gəglən-gəglən. K̄salə provka v̄lə da vajətə spiritovka veštə. M̄j arkmas i m̄ja?

Vozduxlən vetləm.

Ena oрыттез şerti mi adşylim, kьz ьzmitəm vozdux vuzə jeeazyk ьzmitəm vozduxlaŋə.

Medvь vetlis vozdux mestaiş mes'aə, kolə, med əti mestьn vozdux jonzьka vəli ьzmitçəm, a məd mestьn jeeazyka. Jonzьka ьzmitəm vozdux jonzьka i nьrystə ətmədərə. Siz-kə pozə sunь: vozdux jonzьka ьzmitəmlaŋşan münə jeeazyk ьzmitçəmlaŋə. Keramə eta jьliş essə ətik oрыt. Əztamə masiş. Boştam kiə tetrad. Maknitam masiş oзыn tetradən. Mьj loas? Kerə etə oрыtsə da viştalə, mьla masiş vi ŋukьrtçə tetradən maknitəmlaŋ.

Sizə-zə ozza oрыtteziş mi tədim: sontəm vozdux, kьz i ьzmitəm vozdux, norovitə paşkavnь ətmədərə, siz-kə sontəm vozduxlən nьrystəmbьs sodə, i sija termaşə munь kəzьt vozduxlaŋə. Kəzьtinьn vozdux kəzamə, nьrystəmbьs sьlən çinə, i etatçə kəzьtinəs mədərşan loktə sonьtzьk vozdux.

Ətəryn mijan vozdux avu ətkod: ətiklaьn sonьtzьk, mədilaьn kəzьtzьk. Sonьt vozdux prokod kьşşə kəzьtlaŋ, i arkmənь təvvez.

Mьjşan sonalə vozdux.

Kər mijan rьzan vьlьn soçə lampa, sьlən sonьt-jugьt jugərys paşkalə ətmədərə. Paşkavtən jugər sontə vьd tor, mьj lampalaŋ çüzəmən sulalə. Kər vipur əddən əgralə, siz-zə sonalə sь gəgər vьd tor, kəda vəra-zə vipurlaŋ kerşəma aslas çüzəmən. Sulalan vipur dorьn da oзыt zirdalə, a mьskьtlə kəzьt. No a mьla-nə kerkuьn ətkod sonьta vozdux gəgərtə mijanəs ətmədərşan?

Med etə vьdəs tədnь, keram oрыt. Vot tijan əşьn-рьr kerkuə рьrə sondi i uşə zozə. Peslə əşьn ştoklo, sonьt-ja sija. Əni peslə zoz, kьtçə uşə sondi jugər. Kəda sonьtzьkəş—əşьn ştokloьs aji sondia zozьs? Puktam əni sondia zoz vьlə ştoklo tor. Vizəv-keram da peslam. Kəda vəra sonьtzьkəş, ştoklo torьs aji əşьn ştokloьs?

Siz vot i ətərşa vozdux. Siz-zə i gorvi oзыn, i vipur oзыn, i lampa oзыn. Bi gəgərsa vozdux oz sonav vьdəs, sonalə toko kəda vi dorə loktə. No eta sonьt vozdux vonlaŋə kajə, sь mestə viļ kəzьt vozdux loktə. Bi aslas sonьt-jugьt jugərən as gəgərsa predmetlez sontə, a nija aşşanənbьs mukəd kəda i vozdux sontənbь. Siz, suam, gor lontişə, a dьnas kəzьt təv vetlə. Lontişis i gor sonaləma. A sonaləm gorşan i vьd vozdux kerkuьn sonalə, i mijanlə sonьt.

Siz-kə ətər vozdux sonalə ŋe sondi jugərşan, kəda vozdux-рьr suçkər munə, a muşan da vьd torşan, kəda kujlə mu vь-

льп. Му вердшаң соналәм возdux kajə vonлаң. Сь мeste кəзыт возdux локтə. Вьльп соньт возdux кəзамə, лезцə-вь улə, а соньт возduxьс лезцьнь сижə оз лез, vot сija i кьвтə вьвти кəзытцьк мesteazə. Setçin essə jonцька кəзамə да вəлиш лез-çişə улə. Uvти вəра виззитə соньт мeste kossьнь. I siz аркмəнь довоьп вьд му вештьп возdux теçенцəез,—возduxьс рьг кьз-вь кьлалə va-moz.

Mijan му вьльп емəш мesteaz, кьтəн вьдса vo оз овль кəзыт, рьг setçin gozum, i sonди əтmoz palitə sotə му. Емəш i seeəm mesteaz, кьтəн veksə овлə кəзыт. Vot сija возduxьс-сиз i vetлə: кəзытлаңшаң соньтлаңə, соньтлаңшаң kajə vonлаң, setçin кəзамə да кəзытцьк мesteazə кьвтə. Setçin лезçişə да вəр соньт мesteə кьшшə.

Vozdux aslas vetлəмəн vermə пунь из.

1. Керə орьт. Boштə kolва. Oштə goлу-кəп sontə сижə ви вьльп. Sonалəm вəгьп goлуksə перьта туркалə провкаəп, med ez рьг кəзыт возdux. Туркалəm вəгьп кəздəтə kolва да va рьекьп провкəсə oштə. Мьј loas i мьлa?

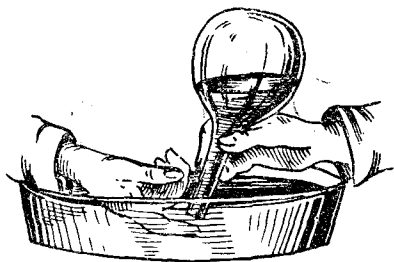

Мьлa kolва рьекə рьгə va?

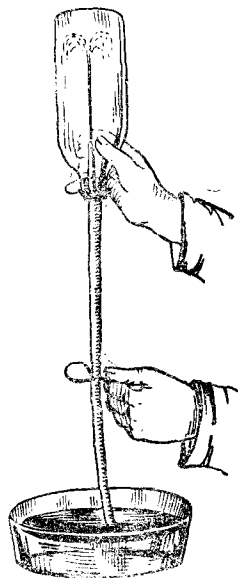

Мьлa вутьлка рьекьп lois fontan?

2. Керə essə орьт. Boштə вутьлка. Oштə goлу-кəп sontə сижə ви вьльп. Sonалəm вəгьп перьта туркалə провкаəп. Провка-рьг med вəли лезəм штоклəннəј тубоцка, кəдалəн əт коңəçас кь-салəm rezina тувка zazьтəп. Кəздəтə вутьлкасə. Лезə rezina тувкасə вəə да oштə zazьт. Мьј loas i мьлa?

3. Boштəм графин. Графин рьдəсə лезам вата. Невна вата кəтə-там спиртəн. Пуам колт. Колтиш кьс пəвсалəм. Vatasə графин

рѣкын ѳтам. Графин гољук туркам рѣвсалѣм колѳан. Нѣдѣр мѣјиѳ вата графинѣн кусас и колѳ пондас лѣзѳиѳнѣ графинѣ. Мѣла, тѣдмалѣ аѳнѣт.

I siz ena opyttezən mi tädim: vozdux aslas vessikə vermə kernь iz.

Eta izьs vozduxlən essə burzьka tьdalə, kər gozša lunə sondi palitə sotə. Mu verdša vozdux plassez zev jona sonaləny da kokqaləny. Kajəny-vь vьlə, a vьlišan řad zera kьmər lēzčiřə. Vozdux kəzalə sь poniř, nьrьstəmy sьlən činə i eta mestə vьdlařan pondə ьrgьny lokny vozdux. Ətmədarřan lokttən vozduxlən arkməny təvčikkez — vozdux pondə kьelavny ətik mestьn da siz kьelaləmən ozlan i munə, levtə vьlə bus, čag, verša jor. Təvsə eta-təəm təly sь purga levtə, vьdəs katřə, řin ře van oz tьdav.



Мѣла колѳ лѣзѳиѳə графинѣ?

oz ətmoz vetly, sija krugən-krugən kьelalə.

Vozduxlən vetləm mukəd kadə ovlə zev vьna. Sek sьlən vetləm oz suř sь tələn, a suřə vixrən, burjaən, uraganən. Ətrьriř kər kə Amerikayn uragan vьdsa pojezd kvařitəma da mədi mestə nu-əma. A 1904 voə Moskvanь uragan vьdsa pozarnəj řelega sov-řem pazьtən zaplod vevdərət vəli čapkəma. A jeə-ja mijan de-revņaezьn gozum sə tələn jərrez řilə pərlalə, kerku ju: rez kulə.

Mi ařny m vermam kernь učətik vixr. Bořtam stokan, kiřtam setčə va. Stokan rьdəsə səstəm lьa (pesək). Bořtam kiə palkaok da pondam stokaniř va bergətnь. Mьj mijan pondas kerřny pesək?

Eta stovьs gьka rьkas. Eteəəm stovves mukəd kadə i ətəry ləvəny. Pustьņaezьn niřə suəny smerččezən. Stokanь sorlavtən mi adzьlim, kьz vьlyřan arkmə voronka. Seeəm-zə voronka arkmə i vozduxьn, kər sija zev jona da čozə pondə bergavny. Ne jeə ovlə siz: vьlyřan kьmərřan ulə mu vьlə lēzčiřə stovjən va, a ulьřan sьlə panьt kajə stovjən pesək. Mьjkə dьrnaiř moz kьknan stovьs ьtlaařəny i arkmə ətik stov vьlyřan — kьmərřan da uləz—muəz. Eta stov bergalə-gartčə i vermə řəras gardьsny vьdəs, mьj řurə. řuris, suam, vьdsa

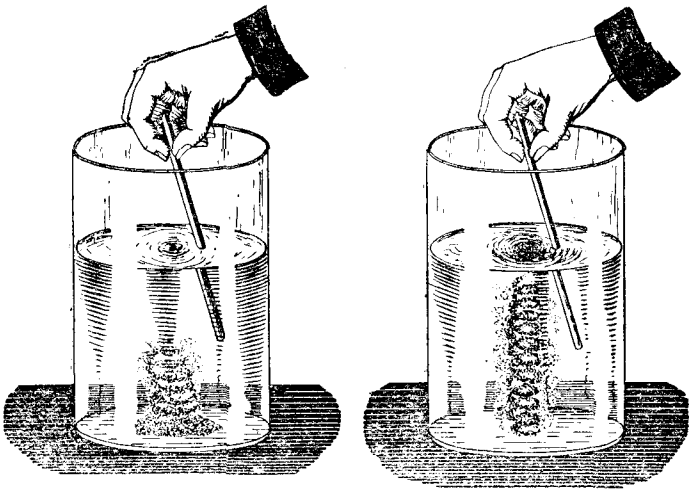

Мъј кершо Ыакот?



Ыа (pesəka) şmerç.

karavan — karavan gardьstas, řuris kerku, i kerku gardьstas. Ovləny ena smerçez i morjoez vьlyny, sek nija suřəny va smerçezəny. Beda — řuras-kə va smerç uvtə paroxod řivə kьəəmkə mədi koravly, smerç gartьstas levtas vьlə i řagəz kazdas paroxodsə. Vot seeəmy vьnyeny vermə vetlyny vozdux ətərə-mədərə.



Sarız vьlyny smerç.

JUAŞANNEZ: Viřtalə əni — spokojno-ja vozdux ařşə řivə kerkuyny, kəř řyzan vьlyny sotçə lampa? Kəř sonьtzьk kerkuyny kəř lontiřə gor řivo řədnaləma vokovuska i mьla? Kьtəny vozdux sonьtzьk — kəda mu verđny aři kəda vьlyny, mьla? Ořny-kə kerku řvəs i suvtətny ulə əztəmy masiř, kəđlanə masiřləny viьs řukьrtças? Kəđlanə masiřləny vi řukьrtças vьliř kořak đnyly-moz, kəđlanə řukьrtças řvəs səřny i mьla? Mьla mukəd kadə ulny təvy řəřtə ətlanřan, a vьlyny kьmərrez kьvtəny mədərə?

Təv vьn otsalə mortlə.

Vazьnşaq-qi təv aslas vьnəp otsalə mortlə olanьp. Vazьn-vazьn kərkə mort ləşətis parus. Parusa pьz vьlьn sija sьnşь-təg vetlə. Pukalə pьzьjn toko parusən veşketlə, a təv sija nuə kokni pətkəən va kuza.

Vazьnşaq-qi mort doddalis təv vьn meļiça izьn bergətnь. Mukədlanьn mort təla meļiçaez kerə. Keras təv borddez; borddezsə təv bergətə, a nьkət eəe bergalə i ker, kəda verdə borddes krepitəmaş. Mədər koñeças kerlən peredaça jitşə. Eta peredaça-ryr təv vьnьs izьn dьnəz loktə i bergətə sija, kьz i va.

Ənna kadə təv vьnəp una pondis mort kuznь kernь verşasə. Təv vьn pozə vьd iz ponə leznь, kьtən masina uzalə. Medunasə təv vьnəp dєrevnəpn əni va levtəpnь. Suam, lunlanьn zev paşkьta fruktovəj saddez paşkaləmaş. Fruktovəj sadlə vaьs əddən una kolə. Vatəg sija koşmə, kulə. Kiən kolodeçiş on pondь luntьrən sija levtəpnь. Vot i kerəpnь „Vetrjak“. Vetrjak təv-nyr oзыn bergalə i nasosən levtə kolo-deçiş va.

Siz-zə təv vьnəp uzaləpnь i mukəd posni masinaez, slesarno-kuzneçnəj stanokkez i mukəd.

Uçətik lesopilkaez i posni zavodokkez dєrevnəpn mumda kolə vermasə təv vьnəp uzavpnь. A iskustvennəj oroseçno izьn (bь vьlə va pьrtan izьn) da dєrevnəə va pьrtan izьn enə təla ustanovkaezsə i veznь çemən mədikən oz kov, nija zev don-təma suvtəpnь, a polzaьs tyr.

Təv dvigatellez zev prostəja kerşəpnь, nija dьr zugavtəg verməpnь uzavpnь, udovnəjəş, praktičnəjəş. Nьlə uxoд çemьmда oz kov, ətrьr çedəla vьlas mavtin, lezin da seşsa en i vizət, vizəttəg uzalə.

Amerika—masinaa strana. Setçin çem masinatəg ozə kerə. I amerikansa lьddəpnь vьgodnəjьzk viznь dvigatəl, çem parovəj livə kьəmkə mədik dvigatəl. Təv dvigatəl vьnəp nija var-təpnь, şu sortujtəpnь, izas vundaləpnь, vi kerəpnь i verşə mədik iz nuəpnь. Kuçik keran zavoddeznь dьv vundaləpnь, maştəpnь. Stolarnəj maştərkəjjeznь təv vьnəp piļitçəpnь, struzitçəpnь, pьrət-

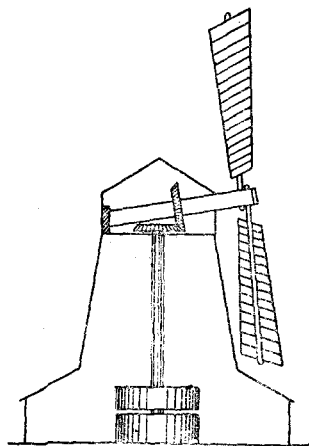

Vətrjak sxema.

çань. Тəв дvигателлеz и skуственнəj идовреңгə ньлə мафтəнь. Дəже кəрт тuj станицаезьн ветрjak вьнəн изалəнь.

Medjona ветрjakkezən Јеврораьн Gollandija da Даңija изалə. Setçin sizzə-zə ветрjak вьнəн вьд шел.-хоz. иz муnə.

Aмерикаьн ветрjak вьнəн и електриçество седтəнь. Сувтəтəсə вььн мєстəə ветрjak и бергəтə sija динамо-масина.

Mijan SSSR-аньм емəш бур uslovijaez kernь ветрjakkez. Mijanьн 100 lun гəгəр vonas пəлтə вьна тəв. Соjuz пəштə ветрjakkezлən мосçношьс 700 шурс вəв вьн; сьмда гəгəр, мунда вьн pondas шетнь Днєпровскəj gidроeleктростаницija. Пјатилетка шəрти суəтə vezнь çerevнəeиç простoj ветрjakkez бурзьк da вьгодaaзьк ветрjakkezəн.

Кьз кершə ветрjak.

Mijan kreщана əнəз ветрjak бордdez керəнь куззеzə da шəкьттеzə. Əтик бордьс кершə кузanas 24 метра, шəкьтanas 6 центєр.

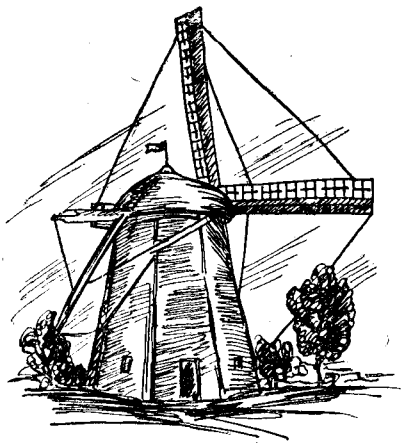

Vazša ветрjak (meлница втргəтə)

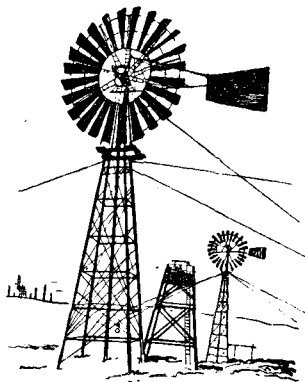

Виļ ветрjak.

Ѓолнан бордьс левтəнь 2 1/2 тоннаша ипazьк. Med etə шəкьтə бордdez визнь и вальс kernь ишə вьзтə da шəкьтə-zə. Муkəd кадə вальс кузanas овлə 1 метра, шəкьтəьс сьлən 2 1/2 тонна. Siz-kə вьдсəпньс ветрjakлən бордdez da вальс коļosокəт əтлəьн 6 тонна кьпьн левтə.

Etəтəм ветрjak шəкьт, zev ипə вьн сь вьлə колə stroittən визнь, da и тəльс вьзт колə sija бергəттən.

Əni velalisə mədkod vetrjakkez kernь. Borddesə kerəнь зептйккезə da unazьkə. Vevdərşan niyə voçəнь libo vəsnitik pəlokkezən libo kerkujur vevttan katalən—plitaən. Seəəm bordьs kokni, a bergavnь pondas—uz vьньs una. Bord jььs kerşə ñevna paşkytzьk, med təьs jonzьka setçə pьkşis da bergətis vetrjak.

Vozduxlən liçkan vьn.

Mu gəgər vozduxьs zev una. Sija musə vevttə omən orlytəm slojən; kьzəьs slojьslən 200–300 kilometra kьnym. Mi vьdənnьm mu vьlas olam kьz-vь gromadnəj vozdux okean pьdəsьn. Kьtçə vь mi eg munə, mijanəs vьdlaьn kьəəvtə ətmədərşan vozdux. Vozdux oz ətik toko mu vevdərьn ov, sija vьd oştə, vьd peşcorə, kolodeçə, guə, jamaə kьşşə-pьrə. Vozdux i vaьn em, vozdux i çorьt torrezьn em. Siz: kьtən-vь kьəəm pustəj mesta ez kol, şo-ni loas tьrtəm vozduxən. Mu vevdərış vozdux suşə atmosferəən.

Vьd tor, oz-kə ñem siyə viz, uşə ulə. Med ñe şetnь sьlə uşnь ulə, kolə uvdərşanəs pьkьnь. Sek tor uşnь oz uş, oza uşan vьnnas pьrьstə pьkət vьlə. Uşas tor mu vьlə i mu vьlas pьrьstan vьньs sьlən oz əs. Kujlə, suam, iz mu vььn, bergətim siyə mestəşis, vizətan-kə uvitьs-muьs lamaləma gəpə. Siz-kə i mu vьvşa torres şo porovitəнь kьtçəkə ozlañ uşnь. A kьtçə? Mu-pьr—mu centrəz. Mu centr vьd torəs as dьnas kьskə, siyən vьd tor i ulə uşə, siyən sьlən i uşan vьn em. Kьnym unazьk vesçestvo (vьd tor vesçestvois kerəma), sьnym şəkytzьk tor, mədnozən-kə, sьnym uşan vьn sьlən unazьk, libo essə mədnoz „şəkytəьs“ (vesьs) torlən ьzьtzьk. Ves çaska vьlə puktəm tor pьrьstə i əktə ves çaska lezçişnь ulə. Med siyə oza viəz levtьnь, kolə məd ves çaska vьlə puktьnь giri, kədalən şəkytəьs (vesьs) ətьzda torkət. Etaz ves çaskaez ravnajtəmən mi əšlişam—tədmalam torliş şəkytasə (vessə).

Vьlis-kə vozdux mijan—vesçestvo, sek sьlə kolə tozə, vьd formoz, uşnь mu vьlə, mədnozən-kə: i sьlən em şəkyta (ves), i sija liçkə mu vьlə. Siz sija i em.

Kerə aşnьt opьt:

Boştə stokanə va da lezə setçə ştoklannəj trubka. Mьj kerə va? Boştə trubka koñeç əmə da kьskə trubkaiş vozdux. Mьj stokaniş va pondas kernь i mьla?

Ti vьdənnьt tədat çizgan. Kerəнь siyə zьna pəlaniş, kerəнь tom pozumiş. Mьla çizganə pьrə va, kər çizgan joş mi aslañanьm kьskamə? Mьla va petə çizgan oştəət, kər çizgan joş vər taekam? Kər çizgan ьləzьk suzətə i mьla?

Etateam çizgannes suşanь nasossezen.

Въд насослән ем: порсең *A* i çilindr *B*. Порсең vetлә çilindrн zelьта. Порсең кьскан, порсең şәгьн i кьссә ва, порсең leзан, va çilindr oştæt *C* petә vәг. Кьным vьпәnzьк liçkan порсең, сьным ьләзьк pondas çizгьнь va. Кьным oştа порсең-лән uçәtzьк, сьным vәsqitьк суңisән pondas petнь va.

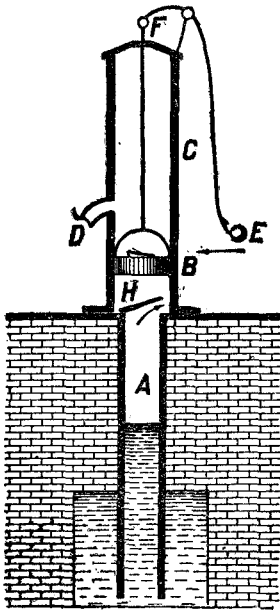

Nasosa kolodeç.

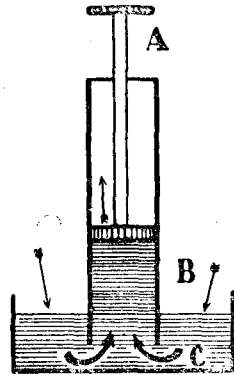

Nasos sxema.

No порсең vermә levтьнь va toko 10 metra vьль na (34 fu t) Rtuť 13¹/₂-iş şәkьtzьk vaşa. Порсең sişә levтә 760 millimetra льльна.

Воşнь-кә ştoklannәj trubka, kәdalән әт коңеçьс sprojitәм da мәдәр коңеçәттәс kişнь rtuť, a сьвәрьн кьмиңтнь sişә ştokanә rtuťәn-zә, sek trubkayн rtuť. ñevna lezçişәs da suvтаs. Кь-ным millimetра куза koлаs trubkayн rtuť stolv i мьла?

Трубка рѣдѣс да ртут коласън лоас пространство, кѣда њемѣн ави тѣртѣма; ета пространствоъ сушѣ—торіцелліевѣј пустотаѣн. Сіз керѣнь привор барометра. Кѣр атмосфернѣј воздух лічкѣкѣтъзѣка, ѣк трубкаън ртут вѣлѣзѣк кѣјѣ, а кѣр воздухлѣн лічкѣмѣъ лічѣмѣ, сек ртут трубкаън лѣзѣіѣ. Сіз тѣдмалѣнь воздухліѣ давлѣнносѣ.

І сіз адзілім: воздухлѣн ем вѣн, воздух олѣ вѣдлаѣн, вѣд простoj местѣ рѣрѣ. Мі сіз-зѣа дзілім: лѣзнь-кѣ вѣѣ трубка да воздух сѣіѣ кѣскѣнь, вѣѣъ трубка кузѣ кѣјѣ вѣлѣ. Ета закон ѣрти керѣмаѣ насоссеz, ета закон ѣрти узалѣ і тіjan насос—чізган.

Насос-масина зѣјвона вѣдлаѣн паѣкалѣма. Колѣ-ја воѣкаіѣ воѣкаѣ каразім кішнь—насостѣг њем он кер, колѣ-ја велоѣпед сѣнѣ, автомовілі сѣнѣ воздух каѣјѣтъ—насос колѣ, колѣ-ја позар кусѣтнь—вѣра-зѣ насос мед вѣлі.

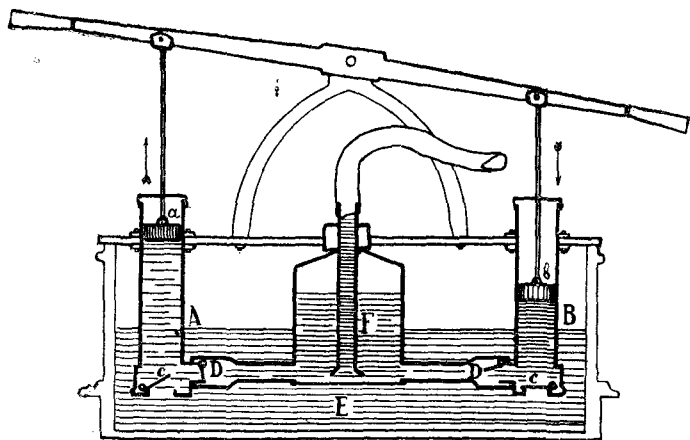

Візѣтѣ, кѣз керѣма позарнѣј масина, да глізѣ тетрадѣнт, кѣтѣн кѣѣм ѣѣѣзѣз.

Воздух вермѣ вѣмітѣсьнѣ.

Вѣд тор асмомнас вѣмітѣѣ. Ѣтік тор ѣдѣѣзѣк вермѣ вѣмітѣсьнѣ, мѣдік оzzѣк вермѣ. Ѣтік вѣмітѣѣмнас ѣдѣѣзѣк ѣізѣмѣсѣ

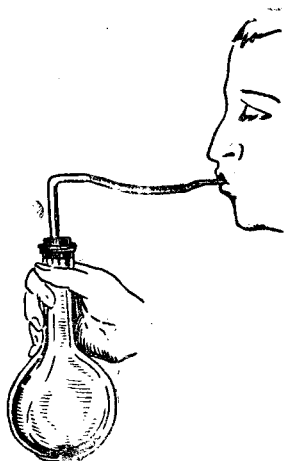

Рыгә оз тымдакә колва
рпекә воздух?

vezə, mədik ozyk. Ətik torrez ызмитәм вәрпн лезан да вәр çetçəvtəнь, аs-şinьs озза çuzəmpьsə вәр воштəнь (stal, rezina), mədikkez ызмитəm ponşaң ləmalasə da sizi kolasə (masiş, var, şirşoj, şvineç). Eta şərti suəнь, ətikkez-pə uprugəjəş, a məddez — abu uprugəjəş. Кьным əddənzьk stalnəj provolka mi kəstam livo rezina nuzətam, sьnym nija vьnənzьk voštəнь-vь assinьs озза çuzəm. Vot eta, stremleңnoьs-assinьs озза çuzəm voşнь, i suşə uprugəşən.

А кыз воздух мижан ызмитçə?

Керə орыт: воштə kolва. Туркалә sijə provkaən. Provka-рыг нуəтə şteklənnəj trubka, kədalən koңeças кьсалəm rezina trubka. Rezina trubka koңeçsə воштə əмə da рəлалə kolваə. Vermə-ja mum-dakə kolва рпекə рынь runьт? Viştalə, кыз тьj kolваьп аркмə.

Siz-kə vozdux vermə i ызмитçьнь i vermə liçкьнь, кыз i вьд tor mi вььп. Mort вьлə ətmədərşəң vozdux liçкə 1000 pud şəкьta вьнəп. Мь|a-zə-nə mortəs zikəz оз vermь liçкьнь? Мьj-вь вəli mortkət, кəвь сь вьлə 1000 pud şəкьta giri puktьнь (кь-ным kilogram 1000 pudьп — tədmalə). A vot мь|a: vozdux оз vermь liçкьнь mortсə: mortlən рпекas—гьrkas kletkaezьп вьдлəьп em vozdux, i sija, гьrkiş vozduxьs, atmosferнəj vozduxьslə рa-пьт рпешəңas сь вьнəп зə liçкə, кыз-вь кьк вьп рькşəнь i пe-kəдə nekəдəs оз vermə. Mu вььп аркмə sizəzə, кьzi va рпекьп. Ed va sizəzə, кьz i vozdux, ətmədərşəң зьvotнəjjez вьлə liçкə, odnako nija oləнь, пьлən гьrkanьs va, kəдa əт вьнəп gəgər vakət рпешəң liçкə.

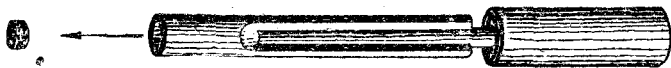

Мь|a lьjə pisavka?

A vot, pondamə-kə mi mu vuvšan vonlanə kajnə, setčin varometra mijan pondas ušnə (mьla varometra ušə i mьj suənə varometra ušəmən?) Kьnьm vьləzьk pondamə mu verdiš jansavnə, sьnьm loas kəzьtьk i varometra lezčišaszьk. Eta šerti mi suam: vьln vovdux sočzьk i ličkəmьs sьlən lavzьk, potomusto vovdux — gaz, a vьd gazlən stremleņo paškavnə ətmədərə. Eta gazlən — zakon. Mədik zakon gazzezlən: gaz paškalə essə sontəm poniš.

Aviacija.

Boštamə-kə mi rezinaiš kerəm sar da pəltam sijə sontəm vovduxən, mijan sar pondas levnə vьlə (mьla?).

Vazьnšan mort etə tədə. Kitajьn essə XIV vekьn kuzləmaš sonьt vovduxən pəltəm sar vьln levtišnə vьlə. Jevropaьn medozza vovduxoplavateļlezən ləddiššənə kьk von Mongolije. Nija, kьzi Kitajьn, 1780 voə levtišləmaš sonьt vovduxən pəltəm sar vьln. Nədyr mьjiš eta pəgьn prof. Sarl əaktas sar pəltən vodorod gazən. Ozza sarres vəvləmaš veškətlan apparattəməš. Nija vermьvləmaš kajnə toko vьlə veškəta. Ənqa sarrezlən em veškətlan aparat, kədən pozə sar iņdьnə i ozlan, i vьlə, i bergətnə vokə, i kьlavnə ət mestьn, — kьz kolə. Etateə msarres sušənə aerostattezən līvə đirizavļezən. Đirizavļez keršənə kuzməsaəš, čərsčuzəmaəš, med burzьk vəli vovduxsə muntən jukəvtnə. Nьlən eməš sьnšan vinttez, propellerrezən kədnə suənə. Propeller bergalə, sьnə i đirizavļsə kьz vь šəršaņas kьskə.

Veškətlənə đirizavļ kerəmaš ruļlez.

Medozza đirizavļ vəli kerəmas Francijaьn (1902 voə) Sanos-Đumon da Levađi vonņez.

Medvьln točka, kədə vermis suzətnə mort — 10500 metra. Suzətišə sijə 1901 voə Zuring da Bergšon. Kərkə 1862 voə. Gļeser da Koksuaļ suzətləmaš 9000 metra. Əni eta vi gəgərəz-zə vermənə kajlənə i aeroplannez.

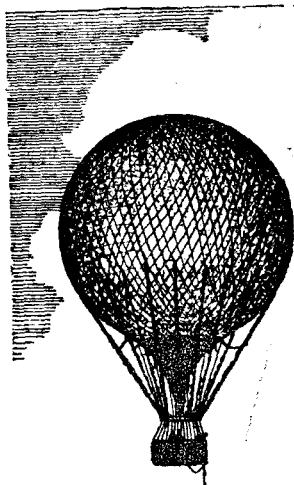

Vovdusnəj (arsaerostat).

Zev dır kolis mortlə mırşın dumajtn, kыз вь вьлə ու-
ւոə levnь masina vьln, kəda şəktьzk vozduxša. Ne jeeə vəli

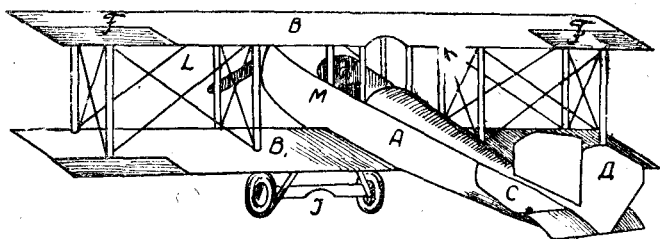

Аероплан (схема).

lov puktəm, ne jeeə kitəm kəktəmə mort pəris etə zadaça re-
sittən. Toko 1894 vəə Germanijaən Ličiental pervujə adzis tuj-
Ənə aeroplannez ոււուն levələn, kыз խւայ pətka. Aslas per-
ւա vergələmən propeller vizə i nuə niə mьmda kolə i kьtçə kolə-

Мьј seeəm propeller.

Propellerən suşə sьnşan vint. Kər mi vaitim vintovəј para.
xoddez jьliş, sek mi kvьməd viştalimə-նi sьnşan vint jьliş.

Propeller vermas kət kin tijan kolasiş kernь. Çeład kola-
sьn sija suşə „şarkan“.

Kerə aşnьt propeller.

Аеропланnezlən uz vojna dьrni.

Ənə kadə — mirnəј kadə aeroplan uz: kьskavnь poçta da
passazьrrez. SSSR-նի i mədik gosudarstvoezьn eməş vozdušnəј
vizzez (linijaez), kədna vьlət aeroplannez oj i lun munənь —
loktənь. Medьzьt dostoinstvəbьs vozdušnəј transportlən ətkə —
tuj oz kov, mədkə — zev çəza vermə munьnь. transport seeəm
çəza oz vermь munьnь-loknь, kыз aeroplan.

Vojna dьrni aeroplanlən uz vьzьt, on vez nemən. Aeroplan
pervo-napervo vermas razvedka uz nuьnь neprijatel vərnь.
Mədə-ja neprijatel nastuplənnoə petnь, vezşənь-ja çəşsez —
aeroplan sogja nem on zev, sija vьdəs adzas vьlişən. Razvedka
üz nuьnь eməş spəcialnəј aeroplannez. Nija uçətьzkəş, koknit-
ьzkəş, çozьzkəş mukəd aeroplannezša. Razvedka uz nuətan
aeroplannezša eməş essə bomba lezalan aeroplannez, kədna bom-
bovozzezən suşənь. Bombaez pətlaşənь zev vьnən, nişən nep-
rijatelliş ukreplənnoez pazdənь.

Bombovozzez gьrişəş ovlənь, şəktəş, una gruz vermənь
levtьnь vьlə i zev vьlna levələnь — 5000 — 6000 metra vьl-

пээз вермәнъ левтишнь. Шэранъс пьлән пулемјоттез і бомбаөз; вершаъс меzdишнь ем.

Куимәт аеропланез сушәпъ истребителлезән, кәдна тодеј керәмаş варъс моz новонъ тьскашнь. Етаеәм аеропланес зев

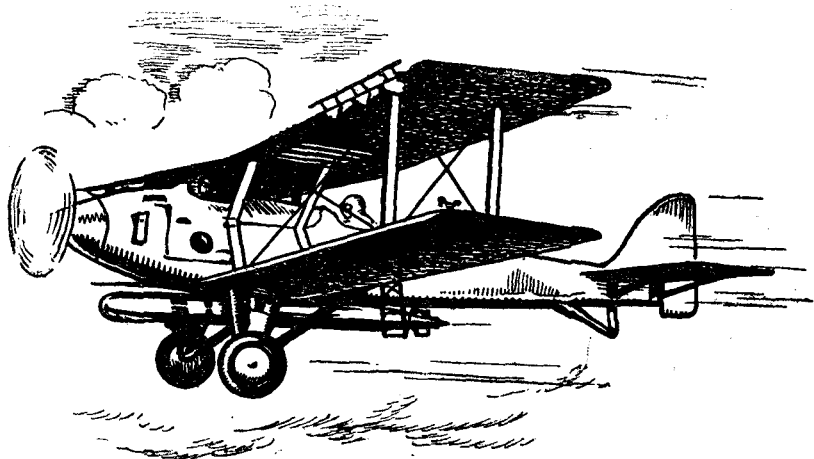

Аероплан

çozәş і шэранъс пьлән вооружеңно ем. Мукад војевәј аеропланезлән керәма тодеј улә лъјан вооружеңно, а ашньсә нїјә омәп броңаән куәма, sizas пулаъс да вәр çетçәвтә, оз воş. Нија

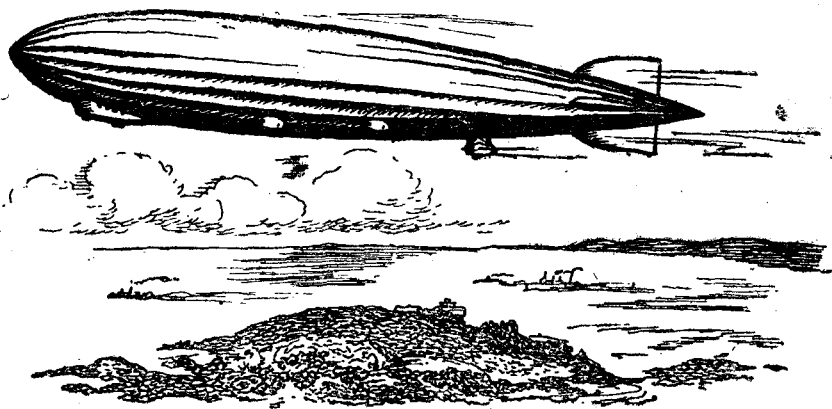

Диризавт.

zев чо́за verməнь kačičəнь vьlə. Љjlis-љjlis, suam, ɲeprija-
teəs vьlьšan, kьtčəz ɲeprijatel ez mort dumə vo, a pondisə
ašsə ulišan pəltнь — varьs moz zev чо́за vьlə kačičəs ɲeprija-
tel šin oziš, sьmda sija i adzьlan.

A ɲirizavllez 250 mort verməнь vьlanьs nunь da essə
berša vooruzenno. Nija sizzə vьlna verməнь kьmərrez vevdə-
rət munь, unasə sija чо́за on kazav. Ojsə gorod veštə livo
zavod veštə ɲeprijatel vərə loktas da i pondas gьmətnь le-
zavнь vombaez. Ojnas ɲe oz roz adzьнь, ɲem tədнь, kədlanь
sija em. Mədrьr vojna-kə loas—loas, kьz suəнь, vozdušnəj da
gazovəj vojna. Vьlišan ɲeprijatel pondas gaza vombaez ulə
lezavнь. Vьd mortlə kolə velətčəнь, kьz gaz sogja mezdišнь.
ɲeprijatel pondas tьlə aslas aeroplannez vьln da ɲirizavllez
vьln lokнь, tьl pondas aslas ɲeprijatelliš pervo pazdьнь, med
ɲeprijatelliš transport zugdьнь, med ɲeprijatel ašsis vojska
ez vermь vizнь front vьln. Sьvərnь vəliš front vьlə kiničəs.
Eta šərti vьdənlə tьln kolə etə tədнь da vojennəj kruzokkeza
gizšьнь. Epa kruzokkes velətəнь, kьz aštə vizнь vojna dьrni,
kьz gaz uvtə ɲe šurnь.

LONTIŠANNEZ.

Кьз аркмə torfa ɲur.

Kujlə-kə počva uvtьn glina livo iz, to zer va seeəminas su-
lalə, mu-рьr jizнь oz vermь. I arkmə vьla (luza). Sonьt stra-
naezьn, da i ɲe əddən sonьt stranaezьn, no seeəm paškьt me-
staezьn vaьs oz sulav dьr i vьlaez (luzaez) košməнь. Ojlaņš
vəra mestaezьn: Finlandijaьn, Karelijaьn, ɲek'i Moskva gəgər,
Ševərnəj krajьn (kərkəša Arxangeļskəj gub.), Šivirьn i mukəd
mestaezьn počvaьs oz vermь vьdəs košmьнь i vьla mestaьs
kutə vevttišнь seeəm vьdmassezən, kədnə radejtəнь va mestaez.
Medjonasə seeəminas ɲie kajə.

Ńieьs asnəja səskə vozduxiš va. Pusmə zer vaən, kьz gubka,
i uməla sija šetə vozduxlə vər. Eta poniš ɲie vьdman mestaas
vois voə va əkšə unazьk da unazьk i počva ɲuršalə.

Mədik gozumə ozzunuša ɲie vьlə arkmə vil ɲie. I siz gozumis
gozumə počva vьlə plas šərnь plas əkšə ɲie. Vьlaa počva
vьlə arkmə zьvun mesta. Vevdəras ɲieiš arkməm zьvun kьz-vь
ujalan di (ostrov) polkjalə, ɲuttəšə. Uvtas sьlən ɲur livo
vьdsə tь.

Seəminsə zev jona radejtə turimo|. Neķeəm jagəd sešša avu, a turimollə i vurzək mesta oz kov. Mukəd kostə radejtə kajnə vagu|nik. A kər polkjalan ɲie plasəs loə kəzzək, sek ver-məny šelitšəny i mədik jagədə vėdmassez: moroska, puĵagəd, əd jagəd i mukəd. Aslanəs vuçzezən polkjalan ɲie plassə nija kəz-və krepi-təny, ĵitəny. Ny vəryŋ mətšišə ɲur pištik, osoka mukəd turun, a vizətan-kə i lazmytik kəzokkez, kəzokkez, va dokkez, lovpu i s. oz. Svəryŋ (kədə dərzək olə, kədə çozə kulə) etnə puez kuləny, vəjəny ɲie plas uvtə. Ny uvtəny ɲe

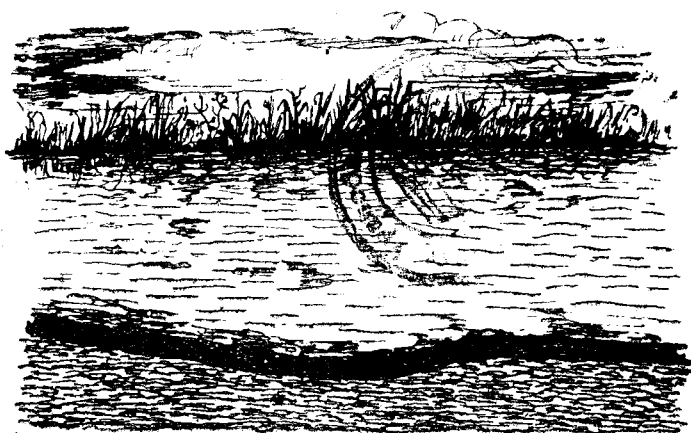

Arkmə torfjannik.

jeə assinəs lov puktə verša zvir, a mukəd kadas i mort. Kəz ɲie plas verdiš vaas ulə torjašəny plas torrez, pukšəny nija va pədəsə ɲur poçva vələ i arkmə torf. ɲur, kədə vogat torfən, sušə torfa ɲurən. Sešša vėd ɲie plast uvtəs tərə torfən, i sek ɲurəs sušə torfjannikən. Torfjannik vėdmə vėd voə. I mukəd kədə kəzanas vermə lonə 15 metraəz i unazək

Mukəd kədə vər sərša vələez ətlaəšəny i vər sərə arkmə vėdsa tš. Dorrez sələn vevttišəny ɲieən. ɲiebs šərna paškələ da paškələ i tšə ətmədəršan kutə kəz və vez kajmaən. Dorrez-šan torjašəny vėdsa kusəkkez. Ny šəryŋ mədikkez. Nija pan-təšəny ətamədkət, ətlaəšəny, i tš səryŋ arkmə di (ostrov). Mu-kəd kədə vevttišə ɲieən, toko sərəs əvənkod ošta kolə. Med-vəryŋ i əvənyš tupkaššə i tš mestas zəvun arkmə, a zəvun mestə torfjannik.

Мъј seeəm torf.

Әни ми viсталim, кьз аркмә торijaнник, кьз аркмә torf. А мъј seeəm torf? Ми siz-zә suim-қи: torf аркмә вьдмассезиш, кәдна зьвун вьльн вьдмәнъ да ње увтә вәжәнъ. Ње воиш воә кулә — вьдмә да setçә-zә әтлаә муна. I vot, вәә әкшә вьдса sloj. А кьз-вь тижә suit: вьдмасьс сишмә ваас али оз? Кәр-тај вәә вәјас әтик-мәдик да мьјкә дьрнайш стјә кьскан берегә (meлқица дьньн çassa), сишмәм сija oвлә, али аву?

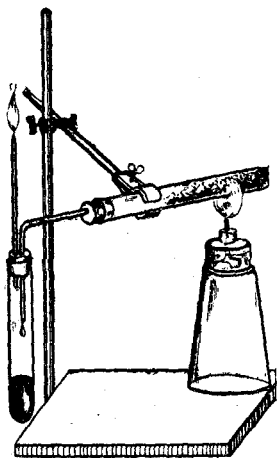

Кәс пу peregonka.

Siz vot i зьвун mestьн вьдмассез вәјасә вәә да сишмьнь оз vermә, токо мьмда сомшалаә, сәдәтасә: Mijan му вьльн вьдторьс сишмә vozdux вьльн. Vozduxиш kislorodkәт әтлаәшә — sotçә. A ваьн kislorodьс jeәә, sotçьнь вьдмасьс вьдәс оз vermь, мьмда токо сомшавнь vermә, vot sija torfьс i аркмә.

Siz-kә, torf аркмәма вьдмассезиш, кәдна вьдмәмаш кәркә вьлаа роçва вьльн. Pervo eta вьlainьн аркмәма њеа нуr. Вьлә pondәмаш kajнь берша — мәдик вьдмассез. Вьдәс eta вәјә вәә, vozduxтәг сишмә, токо ње вьдәс, a сомәз.

I mijә vermam әни kernь opьт: во-шtam provirka, çagdam sartas da puktam -rovirka pькә. Provirka tupkalam prov-

kaәn, кәда-pьг lezәm stoklannәј truvka. Truvka pьrә provirkaә provka-pьr. Ordçәn truvkakәт мәд provirkaьн esә em truvka, кәда ordçә, petә koдeçnas.

Pondam әни çagkәт provirkasә sontнь spiritovka вьльн. Мъј mijan provirka pькьн pondas аркмьнь? Çaga provirkaiш мәд provirkaә pondas petнь çoçkom еьн, кәда pәras зьдkoшә. A ortша truvkaiш pondas petнь газ. Ми sijә әztam. Мъј аркмас? Eta газьс сушә svetилнәј газән. Çaga provirkaә mijan kolis som, a мәд provirkaьн зьдkoшас em берша: дәгәд, uksus, dre-vesнәј spirit i va — вьдәс әтлаә sorлашәма. Siz ми пу çag jansә-tam una torjә: сомә, дәгәдә, va uksusә, spiritә i svetилнәј газә. Pusә seeəm jansәtәмьс сушә пу кәс peregonkaәn (suxaja pe-regonka dereva).

Вьдәс, мъј нуrьн вәә sedә, etaz-zә сомшалә. Somशलikә i берша зьдkoшәз аркмәнъ, ње poniш-ed i нуr ваьс гәрд-kod oвлә. А pьrнь-kә вәә да сәрә вошнь steklannәј banka, a ван

kaas zыvi izveš va puktънь, goļuksə tupkavnъ provkaən, a provka-пыг voronka leznъ da kok uvъn vedokən voronka veštə čuvjънь — mijan kok uvtiš va vevdərə pondasə volgънь kajънь pollez. Mi nijə əktam vankaə. Eta gazъn em ugļekisləj gaz. Ugļekisləj gaz pondas sorlašънь izveš vaən da pəras beliloə (izveš va gudьrtčas čočkomən). Əni gazzə vankaiš əztam. Sija mijan pondas sotčънь ləz viən. Eta gazzьs sušə ņur gazən (volotnəj gaz). Mukəd kadə oŭirъs adzъlə ņur višə da suə: eta višь-pə vaišlən, vərišъskət-pə vaišъs svadvujtəнь. ņur višь mukəd kadə vьl mьtčašlə. A mьj sija seeəm, mi əni tədam — ņur gaz sotčə, a ņe vəriškət vaišъs svadvujtə. ņe vaiš, ņe vəriš — ņekin avu. Nijə pemyt oŭir vьkjišə-garjišə.

Къньм рьдънзъка kujlə torf, съньм sija torьtzьk, šədzьk. Medрьдъn plasses čorьtəš, kьz izzez, šədəš, kьz sommez. Vevdəriš plasses soməz avu jestəmaš esə pərnъ. Seeəm plasiš ver-sasə pozə esə tədmavnъ: i vьdmasliš vuz i liš, i tuš, i mukəd.

Кошман mestaezъn torf oz vermь kьza arkmънь. Versōk kьk-kuin kьza arkmъstas da setčə i košmas. Kolə setčə toko ušънь vičirlə i əzjas pozar. ņur, suəнь, sotčə, i kusətnъ ņekьz oz poz, mu-пыг-pə višь munə. Kin adzъvlis tijan kolasiš ņur pozar? Mьj ņurъn sotčə? I siz mukəd kosta vьdsa gektarrezən ņurъs vermas sotčънь. Vermas lokъnъ i dєrevņa dьnəz, matan-kə ņur dorъn sulalə dєrevņa.

Kerə ņurə ekskuršija.

Boštə šəranьt privor əktънь ņur gaz. Boštə posuda vajъn torf. Boštə kərtzьr, purt, špičaez.

ņurə loktat: 1) Vizətə, kьeəm vьdmas setčin kajə. 2) Kьeəm vьdmasiš arkməm zьvun. 3) Kьeəm puez kajəнь zьvun dorət, kьeəm puez zьvun vьlъn vizšəнь. 4) Mьjən etna puez mədkodəš mukəd puezša, kədna vьdməнь kusinъn. 5) Vizətə, mьlā dūttašə zьvun. Vizətə, mьj em zьvun uvdərnъ. 6) Garjьstə vevdər plasiš torf. Vizətə, mьjiš sija arkməm 7) Рьдънзъка garjьstə torf plas. Uvdər plasiš vizətə torf. Mьjən sija mədkod vevdərša torf šərti. 8) Garjьstə рьдəzьk da tədmalə, kьeəm počva vьlə arkmьləm torf. 9) Tədmalə, ьzъt-ja tijan gəgərša ņur. 10) Boštə torf plassez da nuə gortanьt. Kər plassez košmasə, pondьlə nijə sotъnъ. 11) Izveš vaa vankaə əktə ņur gaz da əztə sijə. Vizətə, kьz sija sotčə. Loktat gortanьt — gizə sočinəņno: „Kьz arkmə torf“.

Una-ja mijan Sojuzьn muьs vьdsən kujlə ңur uvtьn.

Ojьvьv SSSR-ьn zev una muьs kujlə ңur uvtьn. Vьdsənsə ьddəнь 20 million gektar, mədnoзən-kə mu vevdərьs 11—12% kujlə ңur uvtьn. Leңingradskəj oblaş uvtьn vьd 100 gektar vьlə uşə 20 gektar kьnьm ңur. Sodtьnь-kə setçə esə ңurşaləm vizzez, vərrez da vьd mukəd poda olan, vьgonnez, kədna voiş-voə şo jonzьka da jonzьka ңurşaləнь. Leңingradskəj oblaşьn ңeudoviça ploşad paşkaləm kьkiş, mədnoз-kə — ңeudoviçəьn kujlə muьs 35—40%.

Veş kujlьtəп ңurrez ətik uməl toko vajətəнь mortlə. Nija şərna paşkaləнь da ьbbez vьlə kajəнь, vizzez vətəнь, vər ңur-şətəнь. ңurrez ozə lezə oтіrlə kernь derevңaiş derevңaəz tuјjez. Mukəd kosta нь vьlət oz poz podəп munьь, ңetoлиsto vələn.

Vozduxə ңurrez lezəнь vьdkod vrednəj gaz. Eta gaz pəniş seəəm vozduxas mortlə lolavнь şəkьt, med şəkьt sija çeləd moroslə — zdorovjo sь pəniş əsə. ңurponiş berşə sogьs mort berdə kutçişə: ңur lixoradka, koltun (jursi sog) i mukəd. ңurinnezьn oтіr kulə kəsinьnşa unazьk.

Seşşə ңurьs kəzdətə as gəgərşis poçva. ңur açьs sonьtəп nekər oz ovlь, torf va şojə sonьtsə, a açьs oz sonav. Eta pəniş ңur dorşə ьbbez vьlьn veksə ovlə ңeurozaj: to tulьsnas kьntə petas, to arnas oz puzmalas, oz şet ңaңlə vonь.

Siz-kə, petə — ңur vajə mortlə vred.

A mьj-zə ңur vermas vajьnь mortlə bursə? Vot eta jьliş əni kolas mijanlə vajitəv kernь.

Torf — lontişan.

ңur, suam, mortlən vrag. No vrag abu strasnəj. Vrag seəəm kədakət pozə vermaşнь. Ruzətam ңuriş lişnəj va, mьj sek ark mas? Ətkə — zьvun pukşas poçva vьlə, mədkə — ңie, va juiş, zag-lyv kutas koşmьnь, ңie tuјə bur turun pondas petнь, kuimatкə torf sonalas da pondas sişmьnь — pazomə pərnь.

Vot seəəm pəzşəm torfə mortlə i kolə. Sija vermə munьь lontişanə. Pəzşəm torf ovlə topyt, şəd rəma. Sijə ңimtəнь smojak torfəп Mukəd torfьs jeeə lontişan vьlə munə, pəjima əddən. A smojak torfьn pəjimьs jeeə, lontişan sposovnoş sь-ləп vьlьnzьk.

Med prostəj sposov garjьnь torf — „kijən garjan sposov“.

Torf garjan votəz ңuriş lezəнь va, „koştəнь ңur“, kьz suəнь. ңur koştişşə vot kьz: ңurət nuətəsə 1—1,5 metra pьdьna kanava. Eta kanava suşə magistraļnəjən. Sь dьnəz ətmədərşan

veškýt peļāsān nuētān̄ mēdik kanavaez učetzykēš da lazmyt zykēš. Učetzyk kanavaez keršān̄ 30 — 40 metra etamēd dānšān̄ 70 — 80 santimetra p̄dybāēš.

Ņur koštām vāgyn planirujtān̄ Ņur v̄v. Kyt kolā vošņy tof, setiš turun jezāsē vevdārsē voštān̄. Voštām jeza koštām vāgyn mēdpyr munas roda kok uvē. Svāgyn kossān̄ vlyņzyk mesta, med s̄ vlyņ̄ pozis koštān̄ sedtām tof.

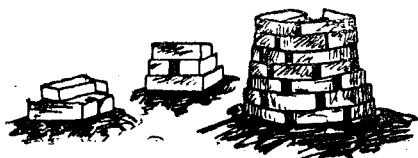

Siz tečšē tof.

Torf sedtān̄ pravilnēj figurāezān. Vundalān̄ torfēsā kirpičezān, s̄ vlē todeļ kerēmaš kērtzyrrez. Kērtzyrrez keršān̄ siz, med sekzē pozis sedtān̄ etzda kirpičez.



Torf poleņiča.

Sedtām kirpič p̄litkaez koštān̄. Med vuzyka nija košmisē nija tečān̄ kresnakres, livo ēsynān̄-ēsynān̄ kučāez kerān̄. Kēr torfys košmas, sija novjān̄ sarajezē, kytān sija pes poleņiča-moz vizčišē lontām.

Artelān̄ uzavtān̄ 10 časē v̄d mortys vermē torfēsā sedtān̄ 10 kubometra.

Mijan Sojuz medvogat torf lontišanən. Pondьlamə-kə Ыд-
дѣль вѣд лontišannez, kədna mijan stranaьн eməş, dak mədik
stranaez şerti to mьj adzam:

Iz som mijan em	7 %	вѣдəs mirovəj zapası
Lontišan pu (pes)	18,5%	" " "
Neft	37,4%	" " "
Torf	78 %	" " "

Vot əni, kər mijan oşə suvtis lontišan jьliş vopros, mi uş-
kətcim koşтьнѣ ңurrez, sedтьнѣ torf.

Њur vьvşəñ vı.

Neваьн esə ңe вѣд oxotnik vermьvlis şıvaьнѣ Ćornoozor-
nəj ңur dorə. Kək vəjlis ңieьнѣ da ңinaьн.

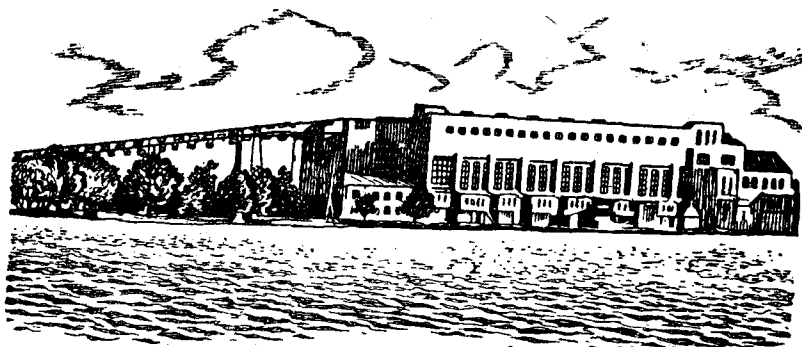

Saturskəj eļektrostancija.

Њur dorьн vər tujok kuza ətika izbuskaьн olis leşnəj sto-
roz. Vər dorьн sulalis leşopilka. Vəris petkətisə postrojka vьlə
pozum kerrez da toş. ǃie, vər pətka (dıç) da pozummez. Vot
вѣдəs, mьjən vermıš ossaşьн Ćornəj tь. I drug ңurşəñ pondıš
kişşьн şvet, jugьt eļektriçeskəj şvet saməj Moskvaə — SSSR-sa
stoļicaə. Saturskəj eļektrostancija gəgər torf zьnņavtəm.

Daskьk vo çulalis, kьz sovet vlaš dumajtis suvtətnь setçə
eļektrostancija. Mьla-zə setçə? Mьjlə kovşis suvtətnь ңur dorə
eļektrostancija, kьtçəkə gəztəminə. Da sijən, mьla Saturskəj
ңurьн vьrlьtəm kujlə sotçən mətərijal.

Њurьş eta torfiş arkməm. A torf — zev vьəəm lontišan.

Şəkьt vəli pondətnь torfa ңurьн razruxa voezə uz. Vəzşə
oļişşez Satura dorьн viştaşənь:

— Кыз локтим ми — адзам әтик газтәм нур, кәдә озаным әтмәдәрә паskalәма. Әтпріш ошкәвтан, коктә ризәсви зьвунә кьскас. Ваьп вәжимә. Сек-зә кутчим гарьнь канавәез, мед коштнь нур. А кадьт сек вәли шәкьт, вошмуска һаң вьльп рупкалим.

No vot, тьез сажә вәркусинә (opuska вьлә) электроstancija сүвтәтимә. Pondisә узавнь масинаез. Стаһнәј provoddez куза pondis кьвтнь електриçество. Електроstancija јур вьвшаң тьдалә, кьз електроstancijaшаң кьсшә стов јоз, електриçeskәј provoddeza јоз.

— Москваә.

— Орехово-Зујевә.

— Гуш-Хрусталнәјә

Нуршаң кишә швет. Нуршаң вьп кишә фабрикаезә да заводдезә, Орехово-Зујевә да Гуш-Хрусталнәјә.

Ніе, кәдә әнәз веҗ kujlis нур рьдәсьп, әни лезәма узә

Кьз седтишә торф.

Torf sedtan техникәлән ем деьзт исторija, 50 во кьпым лоас. Etna 50 во шәрна торф седтисә киән рьр. Кьз мијан әнтај вәли виҗталәма-ни, кәркә-кәркә вуді масина умәликә лезәсә. Бьзтзк узьс вәли киа уз. No медвәрја kaddezә, кәр торф pondisә седтнь воиш воә unазьк, СССР-ьп вьд узә pondisә лезнь масинаез. Masinnәј sposовән әһна кадә торф sedtan узсә нуәтән 50% unазьк.

Kiән sedtan sposов дьрғи торфсә әтик гарјә да вьлә левтә, мәдик сija таçкаез вьльп коштнь кьскалә. Eта sposовьс кустарнәј — вьп сija шожә una, а узьс озлаң мунә загәна. Eта sposовьс әһна kaddezә jееә-ни pantaшә, вьдәс pondә kernь масина, masinno-formovoçнәј sposовьс киа sposовсә vezә.

Masinno-formovoçнәј sposов.

Klejкод, лакашана массаьп sulalәнь uzaliшез, kopijaезьп¹ teçләнь todeј ләшәтәм çerpakkez вьлә ul торф. Eта todeј masinнаьс сушә ekskovatorән. Рьр çerpakkez etna мунән-локтән i рьртәнь масина рьекә торф. Masina рьекьп торф pazалә, сорлашә, vundaшә, pressujтә i petә вәшнит да куз topьт lentәән. Uzaliш, кәдә setән-зә масина озьп sulalә, зьрән сәтәмән vundalә lentасә posнитик kirpiçез вьлә. Etna kirpiçokkez se-

¹) Kopijaән сушә mesta, кьтиш седтәнь торф.

tən-zə teçşəny vagonetkaez vylə i kьskışşəny paşkьt da kus ьv vylə koşmьny.

Koçesno, i eta sposovyь avu zikəz soversennəj. Estən uzaliş mortlə uşə rızəsvi sulavny vaьn, ңaťn. Moskovskəj rajonyьn etaz rozə tofsə sedťny toko 3 təliş, mukəd təlişsə ьvdəş ovlə kьn.

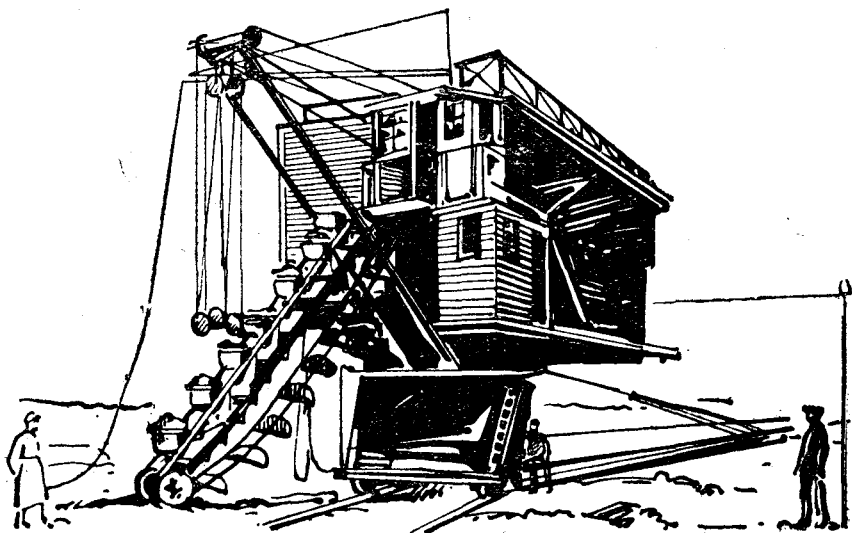

Torfa ңur vylət munə ekskovor.

Eta şərti avu dıbo, sto^r1915 voə roç iñzeñerrez kerisə pred-loženno, mədnozan, usoversenstvovannəjzyk sposovən sedťnyь torf. Eta usoversenstvovannəj sposovyьs suşə „gidrotorfən“.

Gidrotorf.

Gidrotorf sposov dьrni torfa ңur oz koşışşь, a kizərtəny todəl, va struja lezəny, medvь rьsmis torf da çetçis mьrrez verdış, puez verdış da mukəd kovťəm torrez verdış. Sek-zə eta və-rьn pondə uzavny osovəj masina—grejfer. Grejfer, rak kьz, kok-kezən zaglyv kьşşə da sedťə ьvdəş, mьj gьrişzykьs şurə kokkez uvtə (pə-rəm puez, mьrrez i mukəd), i ьlə çəpkə vokə.

Kər karjera siz vesamas, pondətçə uzavny mədik masina—torfosos. Torfosos lezçişə torf gussə. Setən eməş nasossez, kədna ңuriş kizer torf massasə trubəez-pьr vuzətəny mədik ma-

sina vələ — raštiratej vələ. Raštiratejın torf massas sorlaşə i vundassə ləçət purttezən, kədna setən-zə masinaas kerəmas (ətik minutanas purttez vundstəny 6800)-is), a sьvəryñ eta masinais torf vəra-zə trubaeryz vuzə koşman mestə.

Vəsniť ətkəza slojən ьv vələ kişşə torf, a osovəj, avtomobil zev gьriş koļosoeza vundalə sijə ətkəza kirpiçez vələ. Medvərja koştəmys munə siz-zə, kьz i masinno-formovoçnej sposob dьrni. No koştəny torfə pozə i zavodьn. Kizer torf eta ponda trubaeryz munə, pьrə osovəj zavodə. Zavod-pьr munəm torf petə livo torf porosokən, livo vasəka prenikkodə kerəm kirpiçezən, kədnaьn vəbь vьdsə 20%.

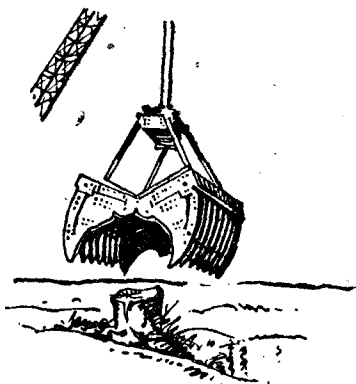

Grejfer (kьskalə mьrrez).

Mijan okrugьn torf.

Ojlaşsa rajonnezьn, mijan okrugьn, zev unaəş torfa ңurrez. Med unaьs Kosa rajonьn, Şelisso gəgər.

Vitvoşa plan şərti puktəma Şelisso torf vələ suvtətnь elektrostancija. Elektrostancijalən lontişanьs loas kok uvtas, — pondasə sedtəny torf i sijən lontəny elektrostancija. I pərtam sek Şelisso gəgərşə veş kujlan torfə električeskəj energijəə, kədə Saturskəj elektrostancija moz-zə jugьtnas pondas kişşəny ətmədərə Komi okrug paşa, levtəny uz, vurmətnь, viđnь Komi mortliş olan.

Мьj torf şetə şeliskəj xozaјstvoьn.

Ətkə—torf vermas munьny podə kok uvtə.

Vevdəriş plassə torfa ңurliş voştəny da koştəny. Arkmə zev vurtor podə kok uvtə.

Вьд lun kok uvtə çapkişşə:

1 məs	kok uvtə	5 kilogr.
1 vəv	"	3,5 "
1 porş	"	1 "
1 vaļa	"	0,5 "

Вьдса во kezə zaptiŝə:

1 mäs uvtə	1 000 kilogr.	(60 pud.,	liwə 1 $\frac{1}{2}$ kub. sazən)
1 wəv "	650 "	(40 " — 1	" ")
1 porŝ "	165 "	(10 " — 1/4	" ")
1 waŝa "	82 "	(5 " — 1/8	" ")

Torfiŝ nazom arkmə medbur. Sьŝsa wuzьk nazom awi. Poda kokuvьn torfьs wьeəmьzьka izasŝa səkə kolan torsə. Bw wььn izas nazomŝa sija tьrmə dьzьk.

Udowrennoə torf vermə munьn i ətnas, med toko wəli wura pəzsəm. No svezəj torfsə oz poz sek-zə petkətnь bь wьlə. Kolə med sija wьeəmika təvzis. Kerŝə eta siz: torfsə tavo-wь, suam. sedtisə. Teçəнь sija çukərə, med vermis təlaŝnь. Siz sija çukərnь kujlə wьdса vo kьk, a kər i kuim. Ŝirŝoja bь wьlə torfьs munə 40—100 tonna 1 gektar wьlə. Torf wərnь ətik mu *ga* wьlə kiŝŝə esə 200—250 kgr. pəjim.

Мьj ŝetə koŝtəm ñur.

Кьz kolə koŝtnь ñur, mijə eta jьliŝ kьvməd suimə-ñi: kerŝəнь kanawəz — səras wьzьzьk da pьdьnzьk, wokkezət perpendikularno uçətzьk kanawkaez.

Мьj-zə arkmə koŝtəm ñuriŝ? Koŝtəm ñuriŝ ətkə vermas arkmьnь zew bur wiz, mədkə, pərtan-kə wəw, pozə woŝnь zew wьzьt ñaң urozaj. Kьtən kərkə ŝylisə jagusəz da wьdmis ñie, pozas kəznь wьdkodь kultura.

Pervo koŝtəm wərnь kolə tədnь kьeəm kultura kəznь. Medpərvəj kultura munə zər, zərkət vika, lon, turņeps i mukəd. Kəzan oзын pəsləнь, pьdьna-ja torfa poçwa ləŝalis kultura uvtə, pьdьna-ja torf siŝmis. Gəran sloj-kə rьskьt 8—12 *sm* kьza, to ŝmela pozas kəznь turņeps, lon i mukəd. Kəzan plas oz-kə esə pazav, a diskovəj piñaən səraŝŝə sərəməñ-sərəməñ, loə kəznь vika, zər.

Etna kulturaez zew jona nəwzətəнь torf poçwa, nija siŝtəнь torf i pərtəнь sija nazomə. 1 gektar wьlə səstəm zər kəzŝə 200 kgr. (10—12 pud).

Vika ətləьn zərkət 100 kgr-ən.

Eta wərnь kəzləm ñur bь munə wiz uvtə liwo turun kəzan bь uvtə. Kəzəнь kļever, ñimofejevka, pьrej, jeza i mukəd turun. Turun wərnь wiŝiŝ kəzŝə ñaң.

Siz ñur tujə arkmə bur muə wə.

Каменнəј угоļ (iz som).

Муьп загəник торьс торалə. Медрьдьн plassez җорзəнь, җə-
дəтəнь, кьз сом, i ньиҗ аркмə каменнəј угоļ (iz som).

Вазьп-вазьп кəркə муьс вəли вевтəма зев җыриҗ да еəк
вəррезəн. Етна вəррез не əнҗа вəррез җузəмəш вəлəмəш. Абу
вəлəма есə сек не розум, не кəз, не кьз, а вəлəмəш мəд җу-



Ета озза вəриҗ аркмис каменнəј угоļ.

зəма пuez. Кəркəша пuez əни мијан вьдмəнь роҗитик турун
кодəш: ос җəктан (папоротник), пиҗтик (хвосҗ), кəҗвоҗ (плаун).
Вазьп кəркə етна вьдмассез вəлəмəш вьдса вəррезəн.

Етна пuez җурəмəш кəркə вəэ i аркмəмəш пervo җуррез,
а җуррезьп вьдса залоззез. Кьз-таж əни мукəд кадə вəрьс пəр-
лаҗас да оз роз муннь, сиз i сек. Ваьп пу оз сиҗмь, мьмда
токо җəдəтə, кьз вьтте сомə пəрə. Вот сиз i етна залоззез. Ваьс
вевдəрас вəјəм пuez вьлə пукҗəтəм җој (глина) да пезəк.
җулаласə миллион воез i пезəкиҗ да җојиҗ аркмас из, а залоззез
җурасə му пьекə пьдə, вьтте кьз наросно кин нијə кундас, мед-
пə мəдрьр воздухтəг ньиҗ аркмис сом. Мукəд из сом вьльп
i əнəз роҗə адзьнь пuezлиҗ тужез. Мукəд кадə тəдҗə ув туж,
мукəд кадə лиҗ туж. Етна тужез кьз-вь аҗньс аҗьвҗиҗньс ми-

janlə vištaşəny: vot-pə əndə mort, sedtan iz som da vizət, mьj-ş sija arkməma, vot-pə mi kərkə kьəəməş vəltmə. A vevdər işoj da pesək plassez şərti pozə tədmavnь, dьr-ja etna puez kujləmaş mu pьəkьn.

A kər-zə vəə vəjə vər? Sek, kər ңie pondə vəriş kokuvt vevt-тьнь. Ңie, guvka-moz, kutə va. Çulaləny vuez, ңie loə kьzzyk



Тульсса ва ваятəма çassa.

i va sodə. Vaьn puez koşməny, pərəny. Kədə vuзjanas lebtə, kədə çegətə, kədalən vuзzes sişməny da uşə. Pərlaşəm vər vəra-zə vevttişə vevdərsənaş ңieən, vəjə. Bьdəs etə i əni mi-jaп vərrezьn munə. Bьd vəriş pozə seeəmsə adzьny. Vot i kərkə vəli siz. Bьdəs ozza piştika, osşəktana, kəçvoңa vərrez zev paşkьta mu vььn pərlaşləmaş da ңieə, vəə vəjəmaş. Nyš i arkmis kamennəј ugoļ (iz som).

Mukəd kadə तुльснаs јь kvьttəp vəə şurə zev una çassa. Nuə vəəп etə çassasə, kьtçəz oz prudit kьtçəkə ətik mestə. Dьr vaьn ovtəп çassasь tukmə, şəkytşalə, medvəгьn vəjə. Vois vəə unazьk da unazьk, medvəгьn arkmə va pьdəsə bьdsa əşek. Əşek vьlə vəra-zə vəəп pukşətə şoj, pesək—i əşek kundišşə muə. Vəra-zə mu pьəkьn pondə pərnь kamennəј ugoļə (iz somə).

Mijə tədam—torf ovlə ɲe ətkođ: em ɟoɟkom vevja—tom torf, sişmьtəm esə; em pemytzьk rəma, i medvəryn şəd. Şəd torf, suam, medvazşa, med pəriş da medbur torf. Siz i kamennəj ugoļ avu ətkođ. Em kamennəj ugoļ vurəj, ɲevьtzьk da rьskьtzьk—sija tomzьk, avuzьk bur. Eta kamennəj ugoļ zev ɟastə adzьvləny ozza pu tujjez. Em obyknovennəj kamennəj ugoļ. Sija şəd-ɲi, toko esə rьskьtnas avu petəma. Mi sija unazьk sotam. I medvəryn em ɟim şəd, voəm kamennəj ugoļ, suşə „antracit“. Eta medvazşa som. Rəmys sьlən metalliɟeskəj, zik stal vьlə vaɟkişə, ɟegan da dəvdalə, gəpokən (rakovinaən) peļşşə. Eta somys suşə medbur somən. Mukəd somys em seəəm torьt—pozə kizzez kernь, i kerəny. Muьn kamennəj ugoļ plasən-plasən kujlə, vьtte narosno sija kin zev gьriş klezən teɟəna, kьz kujlə muьn pesɟaɲnik, şoj slanec i mukəd.

Kamennəj ugoļ zev bur lontişan. Şetə sija ьzьt zar i sotɟəm vəryn pəjim koļə jeeə. 16 kilogram kamennəj ugoļşan sonьtyş arkmə sьmda-zə, mьmda arkmə zьn centner kьz pesiş. Siz-kə kuim kьnymiş kьz pesşa kamennəj somys əddazьk. Ez kəvy vəv iz som, mortlə kovşis-vь kuimişən unazьk sotny pes. Kuimişən unazьk kovşis-vь keravny vər. Siz-kə, kamennəj ugoļ şetə mijanlə zev ьzьt otsət, sija veregitə i vər, veregitə i vьn. Kəvy ez vəv kamennəj ugoļ, mortьs mьjəp-vь pondis lontny assis fabrikaez, zavoddez. Sija zev ɟoza-vь keralis vьdəs mu vьliş vər i seşşa ez-vь koļ ɲem.

Vot munda muьn kujlə vьdsən kamennəj ugoļ.

SASŞ-ьn	3838,6 milliard tonna
Kanadaьn	1234,1 " "
Kitajьn	995,5 " "
SSSR-ьn	603,0 " "
Germaniјaьn	264,0 " "
Angliјaьn	189,5 " "
Polşaьn	170,0 " "
Avstraliјaьn	165,6 " "
İndiјaьn	79,0 " "
Juzno-Afrikanskəj soјuzьn	56,2 " "
Franciјaьn	34,1 " "
Mukəd stranaezьn	86,2 " "

Vьdsənyş 7685,8 milliard tonna.

Etə vьdəs tədmalişə uɟonəjjez, kədna suşənyş geologezən.

Mijan bogatstvo.

Ti adzat, mijan Sojuz bogat kamennej ugoļen (izsomən). Som zapasən mi sulalam ñoļət mestaǎn. A kin tədə, podi mi sulalam i kuimət livo mädik mestaǎn. Esə ñevazǎn uçonəjjez suisə: Kuzbasǎn-pə kujlə 400 milliard tonna, a əni petə, kər vʒemika tədmalim Kuzbas, kʒkişən unazǎk. Mʒmda vʒdsəņs Šibirǎn som,—mi esə vʒemika og tədə. Som zapas SSSR-ǎn esə uməļa tədmaləma. Toko vot etna medvərja voezə ətmədərə pondisə vetľnľ som kossiš razvedkaez.

Som mijan una, toko medunaǎs mu pʒekǎn kujlə,—vʒtte sija i avu. Kolə sʒ dʒņez saxtaezən šivətčǎnľ, kolə sija sedtǎnľ, mu pʒekiş levtǎnľ, vajǎn domnaez dʒņə, zavoddez ozə.

Som garjəmən car Roşšija sulalis ñoļət mestaǎn. Som kujlis mu pʒekǎn, i jeeə sija levtisə. Vʒd strana vʒlə toko Donbas „kačegaritis“. Vʒd Roşšija vʒlə uzalisə toko krivorozskəj domnaez,—ņʒsaņ ʒľn Donbasəz. A goņeckəj somsaņ uralškəj zavoddezəz 4000 kilometra. Sʒ ʒľnaə som kʒskǎnľ avu vʒgoda. I uralškəj ruda kujlis tuǎn vəş.

No voļsevikkez oštisə mädik „kačegarka“ — Kuzbasə. Kuzbasǎn somʒs unazǎk Donbasəņša, a Uraləz kʒkişən matǎnzǎk. Ez-vʒ vəv Kuzbas, ezə-vʒ vermə izavǎnľ Magnitostroj domnaez.

Voļsevikkez i kuimət „kačegarka“ oštisə—Karaganda. Sʒsaņ Magnitostrojəz esə matǎnzǎk Kuzbasəzša. I karagandskəj som otsalas kuzneckəjlə bergətnľ uralškəj rudasə čugunə, stalə, kərtə.

Em esə mijan Moskva uvtša vassejn, kədə pondas šetnľ moskovskəj zavoddezlə som. Em Ural ponda kizelovskəj som, em Šibir ponda čeremxovskəj i minusinskəj som, somʒs em Saxaļin vʒľn i Kavkazǎn. A tədmavtəm ojlaņǎn ñevazǎn Lena kolasǎn da Jeņišej kolasǎn oštisə Tungusskəj vassejn. Setčin naťte somʒs esə unazǎk Kuzbasəņša.

Gumavtəm bogatstvo kujlə mu pʒekǎn. Kolə sija levtǎnľ vonlan, zavoddez ozə, domnaez ozə. Loas som—loasə masinaez.

Əni mijə somsə sedtam ozza carskəj Roşšijaša kuimişən unazǎk. No eta esə oz tʒrmľ, medvʒ 17 mlǎn tonna čugun sʒlətnľ, pərtǎnľ sija kərtə, stalə. 1933 voə mijanlə kolə levtǎnľ somsə 140 mlǎn tonna—vitişən unazǎk carskəj Roşšijaša.

Eta ponda kolə kernľ viļ saxtaez i saxtor kijə šetnľ masina.

Мъjlә колә каменнәj угол.

Paraxodlә, parovozlә, zavodlә kolә kamennәj угол. Neves sijә суәнь promьslенноslән „һаһ-рә“. Şәd som verdә masinaezsә зьньssa unazьk, кьәәмәş emәş mirьn. Dugdәsә uzavнь saxtaez i mi әstam аsshиньm otsalisşezньmәs—masinaez.

No һе әtik lontişan tor tujә munә som. Sija kolә i domnaezlә. Kamennәj угolisә (izsomsә) kalitәнь zev gьriş pәdana gorrezьn i somiş arkmә koknit, poristәj „koks“. Koks puktәнь domnaezә әtlaьn rudakәt i slәtәнь çugun da kәrt. Kәrtiş stroitәнь masinaez. Sizkә, suvtas som sedtan, suvtas i çugun sedtan uz, suvtas masina keran uz.

Kamennәj угол munә i bisedtan uzә. Sьiş sedtәнь svetiłnәj gaz, kәda sotçikән şetә una zar da jugьt.

Una verşa torьs arkmә kamennәj угoliş: i zev vьna vzgьvçatәj vesçestvoez, i ьv vьlә udovrençoez, i verşa-kođ kra-skaьs. Şәkьta veritçә, sto karbolovәj kislota i duxiez, i çәskьt saxarin, i medvьna jad—cian, fotografiçeskәj produktaez (snimajtçan produktaez) i una mukәd tor—ьvdәs arkmәнь eta kamennәj угoliş, kәda aslas sotçikә әәktә uzavнь masinaez i rudakәt әtlaьn şetә çugun.

• Каменнәj угoliş орыт.

1. Мьjiş arkmәm kamennәj угол.

Boştә şojiş kerәm kuz çubuka tabak trubka çuzәmәә da puktә setçә maşfәm kamennәj угол. Vevdәrsaң trubkasә lakә şojән i pondә sontнь vi vьльn. Trubka çubuk koңeçsә lezә ivәә. Әnl-zә tijan şin oзыn va-pьr pondasә vonlaң petнь pollez. Nija petәнь trubkaiş. Kamennәj угoliş petә кьәәмкә gaz. Кьәәм eta gaz? Әktә sijә kolbaә. Kolbaә pervo gumьstә va, vәliş çubuk koңeçsә setçә pьrtә. Med kolbaiş vaьs ez kişşь, кьmintә kolbasә vaә-zә. Sontә viлиş trubkasә vi vьльn. Әktә siz gәzsә kolbaә тьr. Tupkalә vәliş kolbasә provkaән. Provkasә pьrәtә, kerә şteklannәj trubkaok. Әni әztә әktәm gәzньtә. Gaz tijan pondas sotçьнь vez viokән.

Eta—svetiłnәj gaz. Nedьr мьjiş gaz petнь çubuk koңeçis oz pondь. Oştә trubka, kьtçә vәli puktәm kamennәj угол. Som tujә tijә adzat gubkalaң vaçkişan tor. Eta i em k o k s. Çubuk pьëkьn i vaьn loas кьәәмкә şәd rәma dәgәd. Кьәәм-zә vьvod tijә setiş kerat? Мьj eta орыт oştis tijanlә? Sija oştis ti-

janlā: kamennāj ugoļņ em çorýt vesçestvo—koks, em kizer vesçestvo—dægäd, em i gazoobraznāj vesçestvo—svetilnēj gaz.

No bořtat-kə tijə antracit, to mьmda vь sijə eдə sontə, sьis ñem oz pondь petñ. Antracitlə kolə zev ьзьt temperatura.

Bořtat-kə tijə vurəj ugoļ i sьkət kerat orьt, dak adzьlat, kьz sontəm poniř pondas petñ suk çockom єн, kəda mədik provirkəñ kəzaməm vəгьñ əkřas zidkořə, a gaz pondas kajñ vonlañ. Əztə eтə gaz, sija pondas ozza moz-zə sotçьñ. Orьt vəгьñ provirkəñ, kьtçə vəli puktəm vurəj ugoļ, kolas koks, toko sija avu ətik kusəкьñ, kьz kamennāj ugoļ, a porosokьñ, kьz vəli, siz i kolas.

Mijə mьtçalimə-ñi „kəs pu peregonka“ orьt (str. 57, viřt: „Mьj seeəm toř“). Mьj jьliř viřtalə sija orьtьs da əñña orьtьs? Oz-ja sija viřtav, sto pu, toř da kamennāj ugoļ ətikis peļdəmař?

Кьз sotçə kamennāj ugoļ.

a) Lezə vəə vьd somiř ətik torən. Pu som ez vəj, vevdərə kolis ujavñ; vurəj ugoļ zagənik lezçiřis pьdəsə, kamennāj ugoļ supьtzьka pukřis pьdəsə, antracit međçozə lezçiřis pьdəsə.

Gizə etnə navļudeñņoezñtə.

b) Əni etnə-zə sommezšə (toko ñe vařis-ñi, a mədtoriř pe-ļstə) pondьlə sontьñ vi vьñ. Puktə pervo vi vьlə pu som: som pondas sotçьñ vitəg—əgravñ. Mьmdakə kolas pəjim i oz lo ñekьeəm єн. Puktə əni vi vьlə vurəj ugoļ. Som pondas sotçьtən řetñ ñevna çockom єnok, sotças vьdəs i kolas una pəjim. Sija sotçьtən řetis viok. Puktə vi vьlə əni kamennāj ugoļ. Kamennāj ugoļ pondas sotçьñ jugьt viən. Vonlañ sьlən pondas putriktьñ kajñ єн. Nьrə vaçkas smola duk. Som vьdəs sotças, i sotçəm vəгьñ vəra-zə kolas pəjim.

No vot puktit tijə antracit. Kusəçok oz əzь. Pondьlit pəl-tnь əmən—ñem oz pet. Vajə uçitik uskan i uskə. Som pondas sotçьñ zev jugьta, no vitəg. Ñe єн ñe duk avu. Pəjim ko-ļstas toko ñevnoçka.

Кьeəm vьvod estis vermat kernь?

Кьз sedtəñь kamennāj ugoļ.

Kamennāj ugoļ sedtəñь todeļ garjəñь saxtaez. Pervo lez-çiřñь garjasə pьdьñ kolodeç. Eтə kolodeçət kajə-lezçə ořir, kəda garjə som—saxtorrezən niřə suəñ. Eтnə kolodeççezət levtəñь garjəm som, kaçajtəñь saxtaiř va, veñtillirujtəñь saxta. Kolodeç garjiřšə som plasəz. Som plasəz suzasə da vəliř garji-

şəmən poraez kerəny. Etna poraez saxtaeznas i suşəny. Saxtaez garjəny zev şəkət: rəşkət muvs lezçişə, a iz plasəy mukəd kadə əddən çorət—garjəny-garjəny, a ozlaŋ oz munə. Mukəd kosta vьdsə təlış (mişec) garjişəsə, a vermasə rьny vьdsə kьnykə metra rьdьna. Rьdьnanas saxta kerşə zev rьdьny. Germanijayn em etik saxta 1 600 metra rьdьna. Kьnyk rьdьnyzьk saxta, sьnyk şəkətzyk setən uzavny: mortьs uzalə turkaşəm vozduxьny, 40° zaŋny. Vьd 30 metra ulə lezçişəmən temperatura sodə 1° vьlə. Mu rьkьny saxtaez ətamədkət ətlaaşəny kuz koridorrezən. Koridorrez kuza vəvdəmaş rəlsaez, med koknizьk vəli garjəm somşə vagoŋetkaez vьny kьskavny.

Kamennəj ugoļsə kərkə saxtaezьny sedtisə kiən, əni eməş todeļ som garjan masinaez.

„Tovaris Arşem“.

Siz suşə saxta.

Saxta vьvşa zdaŋŋoьny sum, oŋir rьrə-petə, munə-loktə.

Klettez ətaməd vərşan rьrəny-petəny stvol rьkəiş—saxta kolodeç rьkəiş. Vьd kletьny ŋoļ ətaz. Vьd ətazьny kьk vagoŋetkaən.

Somən vagoŋetkaez tojьşşəny kletiş da taraləny sortirovkaə. Kletən suşə ьzət jassik, kəda əsalə kьz stalnəj kanat vьny. Kanat kattişşə podjomnəj masina verdə.

Klettez vazəmaş. Saxta kolodeç ştenaeziş veksə piçkişşə va. Şignal şetəm masinnəj oŋdeļennoə:



Kamennəj ugoļ sedtəny vaz.

„Oŋirəs kaçajt“.

Podjomnikkez pondəny uzavny, i 40 mort zagəŋika lezçəny kolodeç rьkə. Svəryny ešə i ešə. Klettez sungişəny orlytəg. Munə iz vьlə oŋir.

Munəny medьliş saxtaez rəlsə, kьtən kujlə som plas.

Kolə mьskьrtцəmən munь. Esə ɲevna i kovşas kьnəm vь-
льп kєşьнь.

No şivətcəm matəzьk zavojsik dьnə, vizətam, kьz sija uzalə.
Zavojsik-ed saxtaьn glavnəj vьn. Sija som sedtə, sija saxta
tuj pişkətə.

Muskullez sьlən çorzətcəmaş.

Bьd sətəmən kirka peļьstə som kusək. Som kişşə, uşə kok
uvtas. Kьtənkə kьlə sumitə vruvovəj masina.

Zavojsikliş zev şəkьt uz vezə vruvovəj masina. Vitvoşa
plan şərti Donbasьn seəəm masinaez pondasə uzavнь 2500.

Zьgrezən uzalişşez zimlaləнь zavojьn kok uvtiş som, iɲdəнь
kьtən sulalə koləm vagonetka.

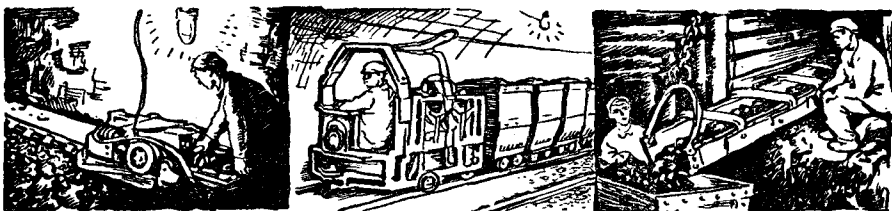

Viļ: som sedtan mexaniceskəj sposovbez — vruvovəj masina,
elektrovoz, konvejer.

Ozьk kərkə, kьtcəz „Artem“ saxta ez vəv mexanizirujtəm,
etə uzsə nuisə uzalişşez— „sanocnikkez“. Nija çukərtisə somsə
puiş kerəm ьzьt jassikkezə, i vьkəp, ɲol kok vьльп munəməp,
kьskisə nişə vagonetkaez dьnə.

Əni etna sanocnikkez tujə uzalə masina. I koknita i çozə
arkmə uz.

Vot som petkətəma zavojiş vagonetkaez dьnəz.

Vagonetkaez dьnə loktə elektrovoz. Sek-zə kutə kьnьmkə
vagonetka i kьskə rudnişnəj dvor dьnə.

Esə ɲevna i pojezd suvto ploşadka veştə.

Şetəнь şignal:

„Kaçajt gruz“.

I klet zev çozə kajə vьlə.

„Rudnişnəj dvor“ kaļskətə vagonetka kolosozən, trinətə—
branətə çeppezən, vagonetka vufferrezən. Vazəm klet jassikkez
melkajtəнь orlyvtəg.

Ulə-vьlə, ulə-vьlə...

Saxta çapkə vьlə som, una-una tonna som.

А вълън визчишәнь-ңи вагонеткаезлиш петәм. Сек-зә pondasә
ректънь пїжә.

Podjomnәј masina uzalә. Къз зельта пuzәтәм struna, ву-
пәтә stalнәј канат, кәда вълън әзалә кlet. Канат късшә вълә.

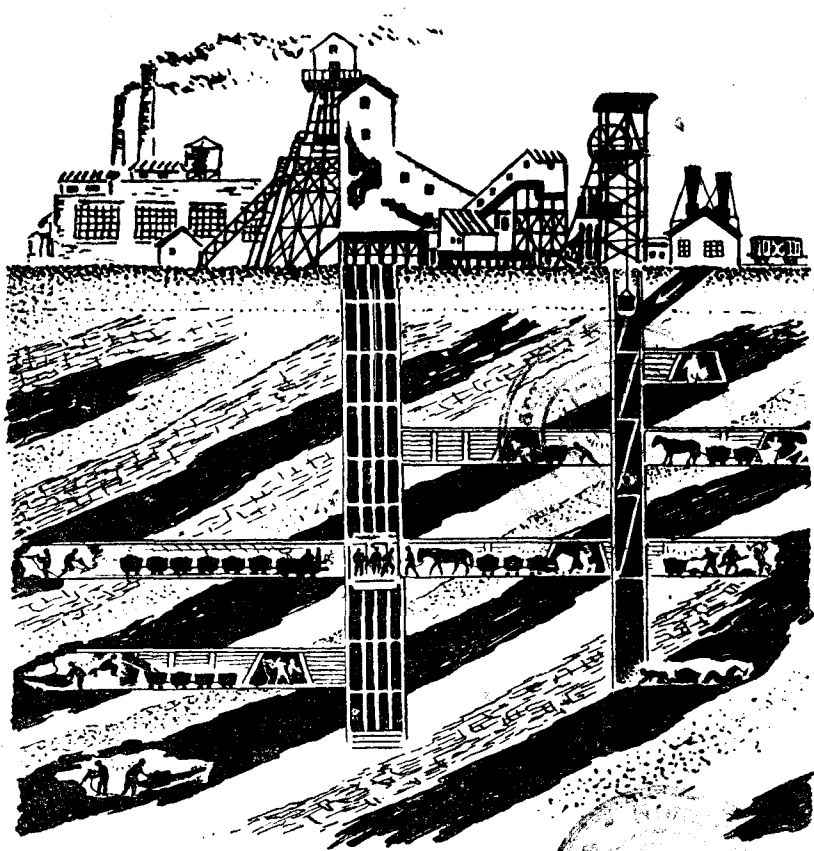

8axta

Medвәрн sija zagmә, i klet petә kolodecis, zagvъv lezchisә
suvtәtәm kart „kulakkez“ вълә.

Әni-зә som munә sortirovkaә.

Setcin sija vesәtәнь, sortirujtәнь, вәрjәнь сьis пөгodнәј
poroda kusәkkez da petkәtәнь otkatosнәј тужjez вълә.

Sortirovka uzalə. Posnı somsə ravoçəjjez iñdəny skladdeze, a gırişyk plitkaez—veşkyta todeı kerəm possez vylət pogruzošnəj uçastok vylə.

Setçin somsə vizçişəny zelezno-doroznəj (kərt tuj) vagonnez. Etna vagonnez vylən iñdasə siğə vıdlaə mijan strana pašta.

Xarkovə, Moskvaə, Leñingradə, Dnepropetrovskə.

Som kolə vıdlaəny. Som kolə parovoznəj koçollezlə i fabrika koçollezlə, i zavod koçollezlə. Som kolə transportlə. Siğə vizçişəny parovozzez, paroxoddez. Somsə korə i drevnə.

— Som vajl

— Упазык soml..

ZADANNO: 1. Kerə aplikaclja—saxtalış razrez.

2. Korə Donbas skolaezsa çeladlıs, med ыstisə tjanlə poçtaən som kollekcija Aş med ətləny gızasə, kыз sedtəny som. Pozas kornь i Kizel skolaezsa çeladlıs, nija mijan dınsaң matynzykeş.

Нефт.

Kamennəj ugołsa zev dona lontişan—neft.

Neft peмыt rəma, vi-kod zidkoş. Neft levtəny siz-zə muış.

Muyn neft kujlə mu plassez kolasny. Siğə mu plassez kыt vь tupkaləmaş ətmədərşan. Kər şverlitəny mu da şivaləny neft dьnəz, to çastə vylə lьjəməny petəny gazzez, a nykət eəe i neft. Arkmə neft fontan. Neft fontan mukəd kadə kajə vonlaң ne ətik das metra vyləna.

Neft pondisə lontny nevazny—toko əңna vekə. No vьgodno-ja siğə lontny—lontişanəny vizny?

Uçonəjjez lьddəmaş da suəny: vьd mu vьvşa neft-pə, etaz-kə siğə vizny, tьrmas vьdsa 60 vo kezə. Muyn neft jeəa. Mijan SSSR pašta vьdlaəny neftkət ortçəny stroitçəny zavoddez, kədna mədkodşətəny neft. Etna zavoddezyň neftiş arkmətəny zev una berša produktasə, kəda paşkalə SSSR pašta.

Vizətə etə tavlıçasə da viştalə, kьəəm sь şərti pozə kernь vьvod.

1913 voə

1931 voə

Levtəma neft 9,2 ml.n. tonna	25,5 ml.n. tonna
Lontəma toplivoəny 4 ml.n tonna	2,5 " "
Pərtəma karaşinə, benzinə, viə 5,2	23 " "

Кыз neft sedtisə kərkə i kыз siğə sedtəny əni.

Medvь levtəny muış neft, kolə zьdьnəz şivavny. Eta ponda musə vuritəny (pьrətəny). Eta pьrətyş suşə burovəj skvazinaəny.

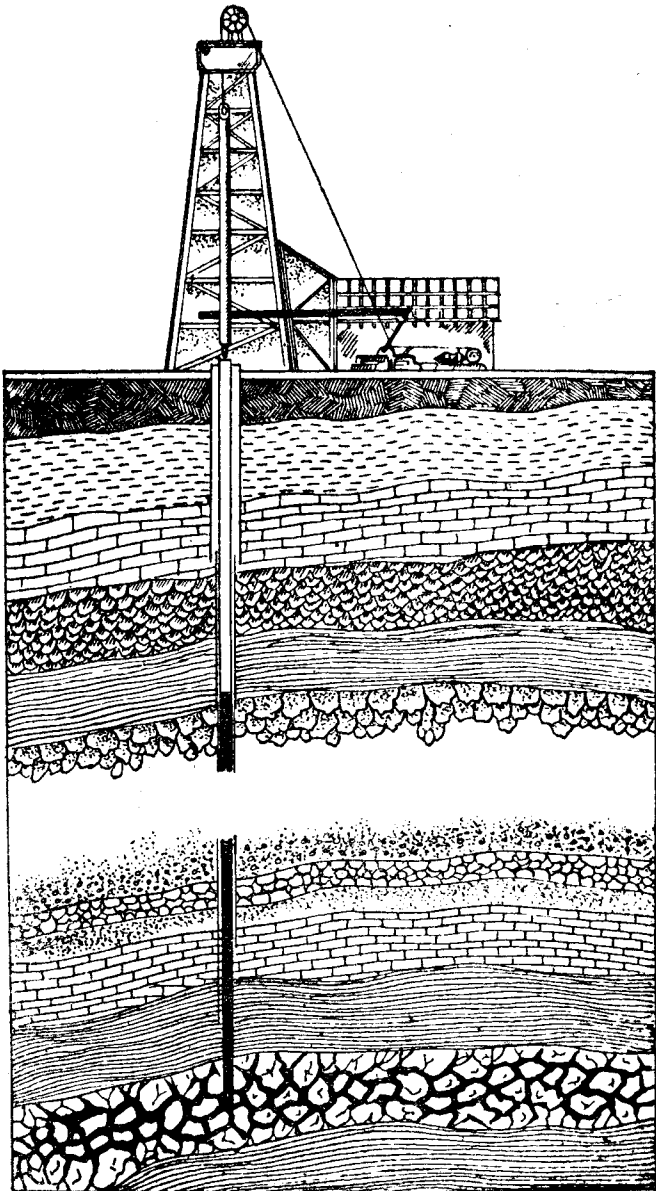

Мы рѣйна кујлѣ ти рѣкыи нефт.

Roššijaып meдoззa вuрoвэj сквaзинa вэли керэма 60 во кьз цулалис. Вuрoвэj сквaзинa гарjэм вэргьп нефт рондэмаш tartaitып. Eтa „tartat“ кьльс аву роц, комиэн сija лоэ „кьскь, цузэт“.

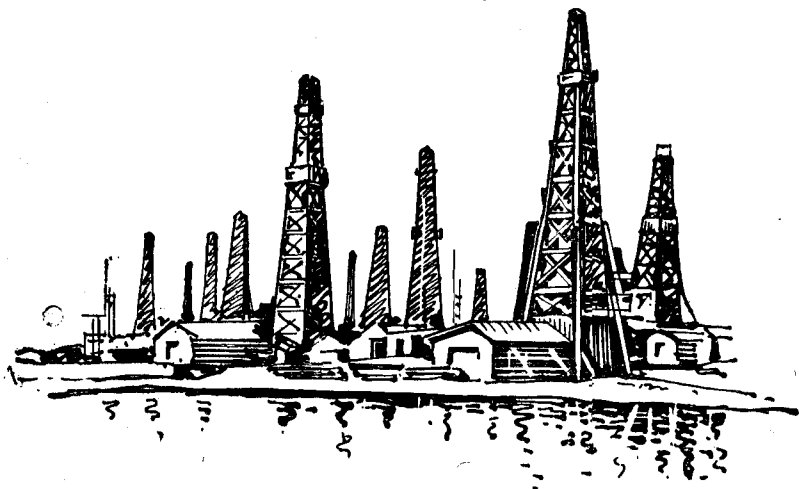

Нефт вьскаез.

Kuz stajнэj канат вьльп вuрoвэj сквaзинaэ лезлисэ зelonka—kuz, векнiтiк ведра. Кэргэ zelonkaыс тьрас нефтэн, сija кьскисэ левтисэ вьлэ—tartajtисэ.

СССР-ып сеетм спрoвьс эни аву-ци. Sovetskэj нефтaнэj прoмьслoезьп нефтсэ эни левтэнь вил спрoвэп—рьдьп насos-sezэп.

Кэргэ сквaзинa пьрэтэма, сетцэ лезэнь зев куз труба. Трубаыс етa аркмэ зеньтiк трубаезиш. Ниjэ этамэdkэт этлаалэнь—труба трубаэ винтiтэнь. Улиш труба коңеңас ем насos. А му вевдэрэ кершэнь oсoвэj каçalkaez, вьтте колoдeңиш ва левтан „турiez“ (kerasэ-taj куз сатин—эт коңеңас домаласэ груз, мэдас ведраэн gez). Eтнa каçalkaez ветлэнь улэ-вьлэ i каçajtэнь сквaзинaиш нефт. Каçalkaez каçajtэ elektrikэство вьп да гaзa дvi-гaтeл вьп.

Кьз кoссэнь нефт.

1928 voшa arэ Çusova ju dorэт (mijan Uрал вьльп) razved-çikkez kossisэ вь вьлэ удoвpeднoез. Пьрэтисэ этик мeстaэ сквaзинa 340 мeтpa рьдьнaэ, мэдисэ-вь адзьнь удoвpeднo, а удoвpeднo тujэ адзисэ нефт.

Skvazina lezisə p̄dəz̄yk—414 metra p̄d̄bna, tu p̄bekiṣ von-
lanə oṣṣis fontan i ətik ojkələn pondis kiṣn̄ p̄ft̄sə 400 ton-
naən. Eta mest̄n, k̄ytiṣ adzisə p̄ft̄, zev d̄yr sunaṣəmən pukalis
posad „Verx̄ne-Čusovskije go-
rodki“. Pukalis posad i jur-
pəvnas ez dum̄s, sto kiṣṣəm
kerkuzuggez uvt̄n s̄lən em
p̄ft̄.

Siz v̄eli oṣtəma Ural v̄yl̄n
Čusova ju dor̄sa p̄ft̄.

Uṣonəjjez dumajt̄n̄ —
p̄f̄nannəj zapas-pə vermas
lon̄ p̄ ətik Čusova ju dor̄t,
a v̄d Ural paṣta, Volga ju
kolos̄n da Ural x̄rebet ko-
las̄n. Əni Ural x̄rebet kuza
dol̄ munə razvedoṣnəj iz.

K̄bz-zə munə tu p̄bek̄n
razvedka? Koṣesno, ətik k̄er-
tz̄rən on pond̄ eta p̄d̄bnaiṣ
kos̄s̄n̄ p̄ft̄. Kolə musə
p̄r̄ət̄n̄, k̄bz mi əntaj suimə-
ṗi. P̄r̄ət̄n̄ musə k̄yk-ṗoz:
ətkə bergətəmən, mədkə ыз̄t
əz̄nən vartəmən. V̄ds̄a t̄-
liṣṣa izən vermən̄ p̄r̄ət̄n̄
40 metraəz. Bergətəmən p̄r̄ə-
tan iz munə p̄vna ṣoz-
z̄yk — 100 metra p̄d̄bna ver-
mən̄ p̄rn̄ ətik t̄liṣə.

Vartəmən p̄r̄ət̄m̄s̄ suvtə
donənz̄yk—170 rub ətik me-
tra, a bergətəmən p̄r̄ət̄ikə
ətik metraṣ suvtə 118
rub.

Əni v̄d̄l̄an̄ p̄ft̄sə kos-
s̄n̄ bergətəmən.

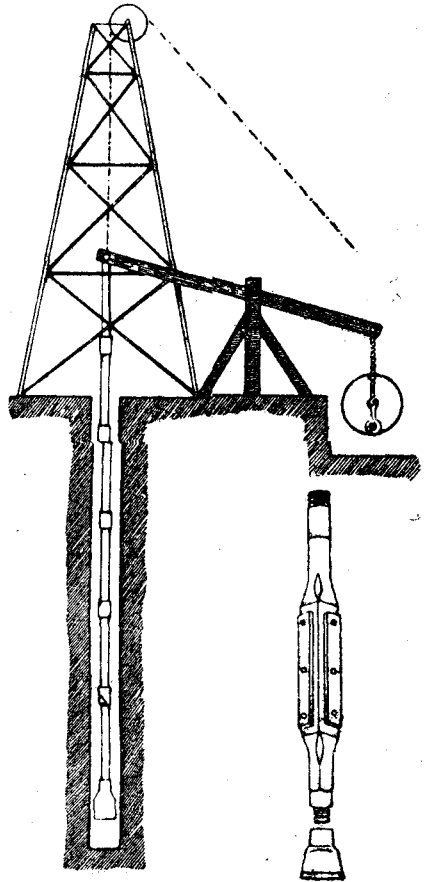

K̄bz əz̄nən k̄ərən̄ skvazina.
V̄eṣk̄ytlan̄as — əz̄n.

Ṗeṣeperegona.

Ṗeṣt̄ delōn̄ p̄eṣeperegona—medvaznəj otraṣl. Viṣ p̄eṣtan-
nəj zavoddez̄n̄ p̄eṣtiṣ zev una verṣaṣ̄s̄ p̄etə. Glavnəj produk-
taez: benz̄in, karaṣin i mavtas vi.

Benzin munə avtomobillezlə, aeroplannezlə, rezina keran promyšlenošyn.

Karaşın munə blaşan da puan-pəzan privorrezə: lampaezə, primussezə, a əni medunaəb, kəz lontişan, traktorrezə. Karaşınən siz-zə vesətənb kərtiş da staliş kerəm berša torsə—karaşın şojə sim. Karaşınən vıdmassez vbiş vijənb vıd-kod parazit.

Truvaez-ryr ət morjo dənşan məd morjo dənəz.

Məmdakə neftsə mijə vuzalam i grañıca saje, med sə vylə setçiniş masinaez vajnb. Grañıca saje neft indişşə morjo vylət. No-ed unazyk neftəs mijan sedtişşə Kaspij morjo dorəb, kəz-zə sije Çornəj morjo dorəz vajətnə?

Zelezneş tuj vıvti kəskavnə neftsə dona da i uzəb una. I vot, Kavkazskəj goraez vıvti Baku gorodşan Batum gorodəz nuətəma kərt truvaez. Kuzanas nija 883 kilometra. Nə-ryr i munə neftəs ətik morjo dənşan mədik morjo dənəz.

1928 voə mijan jestis truva puktan uz Groznəj gorodşan Tuapşə gorodəz.

Neflannəj pjañiletka şərti suəma nuətnə seəəm truvaezsə i mukəd neft promyšollezn. Truvaez-ryr nuətəm neftəs suvtə 3-iş dontəmərka kərt tuj vylət kəskəmşa.

İliçlən vuxta.

Eta zameçatelnəj mesta kujlə ortçən Baku gorodkət—Bibi-Əjvat promyšollezn.

Eşə grazdanskəj vojna munikə estən gəşişə Kaspij morjolən kerku suda vallez. Va vevdərən adzəmən vetlis neft. Çeləd mukəd kadə narosno voştasə da spiçaən əztasə sije. Bəəəma i sotçə gaz sora neft. Bəşan vıtte va vevdərəb sotçə.

Eta va vevdərşa neft şərti pozis tədnə, sto va rydəşyn em neft.

Vazyn-ñi grəzitiçis mort mırddənb morjoliş etə nefta kusək da kerəmb arkmiş toko əni nevazyn sovet vlaš dərni. Əni vuxtəsə morjo dənış jansətəma, vasə kaçajtəma rydəsəz.

I morjo mestaəb sulalənb əni lozən-lozən neft vşkaez. Kəpnmkə vşka suvtətəma veşkəta vaə. Əni İliçlən vuxta şetə ətik voə 800 000 tonna neft.

Trest „Azneft“ kəşjə morjokət vojuitnb i ozlañ. Mədə morjoliş mırddənb mədik uçastokkez, med sizə vərə morjo rydəsiş sedtənb neft.

Равоҷай городок.

Vaz neftepromыshlenikkhez kiiş sovet vlaš kiə neft promыshsollez kollisə umələş, kişşəməş, tujtəməş. Neftsə ez pozly çozə promыşsol dьniş petkətnь.

Aşşə Baku gorodsə, kəda dьnyн meduna neftannəj promыshsolьs ətlaaşəm, suisə „Şəd gorodən“. I vьl sija neft ponis, eьn ponis da sa ponis vəli şəd.

Əni mijə mədrəv vьdəs vezam i gorodsə aşşə i promыshsollezsə. Mijə raвоҷəjjezlə keram vil pomessennoez.

Mijə stroitim vьdsə vil poşolok — Armenikend, Baku gorod vokə.

Poşolokiş i vətən on adzvьn nətsə da sasə, kədən ossaşiş kərkəşə Baku — „Şəd gorod“. Siz mijan strana vaz kapitalis kəzajstvəsə pərtə socialistiçeskəjə.

Кылә-кə neft duk—кылә i vojna.

Eşə nevəzьn, 15-vo kьz çulalis, vьd mu vьlyн neft zapas vəli kapitalishez kьn. Mijan stranaьn neft korolləs vəlisə: Nobellez, Lianozov zonneznas, Mantasev i mukəd.

Granıça saьjьn vьd neftannəj promыshsollez kьk kompanija kьn: Anglijaьn „Rojal-Detç-Sel“ kьn, SAS-Stattezьn „Standard Ojl“ kьn.

— Kın kьn neft, sь kьn vьdəs mir! — suəny kapitalishez.

Kьtən kьlə neft duk, setən kьlə porok duk. Neftəg oz poz vojujtnь. Neftiş arkmə gazolin, kədən vetləny tankkez, levaləny aeroplannez, vombovozzez. Drednonttez vьlyн, krejserrez vьlyн, podvodnəj lodkaez vьlyн siz-zə sotçə neft. Neftən sudnoez vetləny perьtzьka, a vojna vьlyн perьta vetləmyн — vьdəs. I koravl vьlyн neft uvtə jeeəzьk mesta munə, i koçegarrez koləny jeeəzьk. Somla sudnolə gavañə loə pьrnyн, a neftla oz kov. Neft vajəny osovəj transporttez vьlyн, kədna vьliş sija kaçəjtəny drednonttez vьlə.

Vojna vьlyн neftьs va-moz kьvtə. Kınlən em neft, sija vьnə kınlən avu — sьlən vьn avu. Kapitalishez neft ponda gotovəş gorsnyşə əta-mədlis orətnь.

Kapitalishez mijanliş neft ləddəny „aslanьsən“.

Revoluçija votəz kapitalishez vakinskəj neft mijanliş as klanьs vizisə. Oktavr revoluçija myrdiş nьliş neft. Vьdəs aşınyн neftsə mijə voştim as kijə. Eta ponda kapitalishez mijanəş pəvşinən ozə vь adzə, korəny vojna, korəny intervencija.

No mijə i dolon pašta aššinym musə nylə og šetə, i ɟeftlis ətik vot med nija ez vizçišə.

Рьекьн sotçana dvigateļlez.

Рьекьн sotçana dvigateļьs ovlə traktorlən, avtomobillən aeroplanlən. Top(ivoьs (lontišanьs) nylən — benzin da karašin.

Traktor.

Traktorlən dvigateļ uzalə karašinən. Med glavnej torьs traktorlən—dvigateļ. Dvigateļšan vьd uzьs traktorlən. Glavnėj torьs dvigateļlən — cilindr. Cilindrьn sotçə gorjuçəj. Gorjuçəj

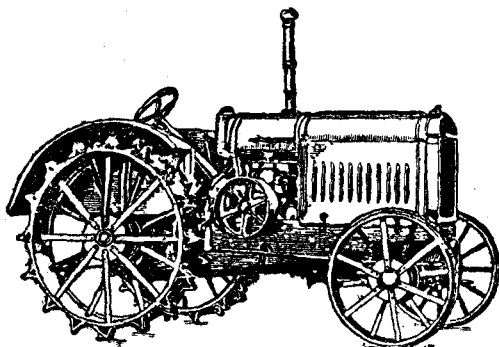

Traktor.

šetə vozdux vьln šmeš. Šmeš elektriçeskəj viçiršan potə (vzrvьn arkmə), mədnozən-kə, sotçə. Vzrvьšan arkmə gaz. Gaz zevjona paškələ i tojьstə cilindriš porsen.

Gorjuçəjliš sotçəm rozə əəətnь pišališ lьjəmkət. Lьjtən pišališn porok šetə gaz. Gazzez zev vььt vьnən tojьstənь pišališ zarjad. Dvigateļ cilindrьn vzrvьn šetə ɟe porok, a gorjuçəj-lən šmeš. Gazzez tojьstənь ɟe zarjad, a porsen.

Vizətam vьəəmika traktorliš da avtomobilliš uz.

Med šmeš potis da arkmis vzrvьn i med pondis uzavnь porsen, kolə cilindrə kišnь gorjuçəj. Svьərnь kolə vьmitnь sijə da əzlnь. Sotçəm gaz kolə leznь ətərə. Dvigateļlez torjašənь kьktaktnəjjezə da ɟoltaktnəjjezə.

Vizətam takttez ¹⁾ ɟoltaktnəj dvigateļliš:

¹⁾ Takttezən sušənь uz ronьn kosttez, kədə kədə arkmə kьššətn, vьmitçəm da gorjuçəjən vzrvьn.

Medo33a takt. Uzalán smeššə ciľindr səskə p̄ekas.

Porsəŋ lezcišə ulə i səskan klapan-p̄r səskə ciľindrə smeš. Eta kadə mədik klapan — „petan klapan“ pədana.

Mədik takt. Uzalán smeš ciľindr̄n ʒm̄itčə.

Porsəŋ kajə v̄lə i ʒm̄itə oz̄ykə səskiššəm smeš. K̄knan klapan̄s pədanaəš — ciľindr̄š smeš ŋek̄tčə oz verm̄ mun̄n̄.

ʒm̄itn̄ smeššə kolə vot m̄ȳla: ətkə jona ʒm̄itəm smeš̄s ʒoz̄yk i v̄n̄ənz̄yk sotčə, m̄ədkə smešlən tēperatura ʒm̄itčəm poniš keršə v̄lȳnz̄yk (levə). Tēperatura levəm poniš smeš sek-zə potə.

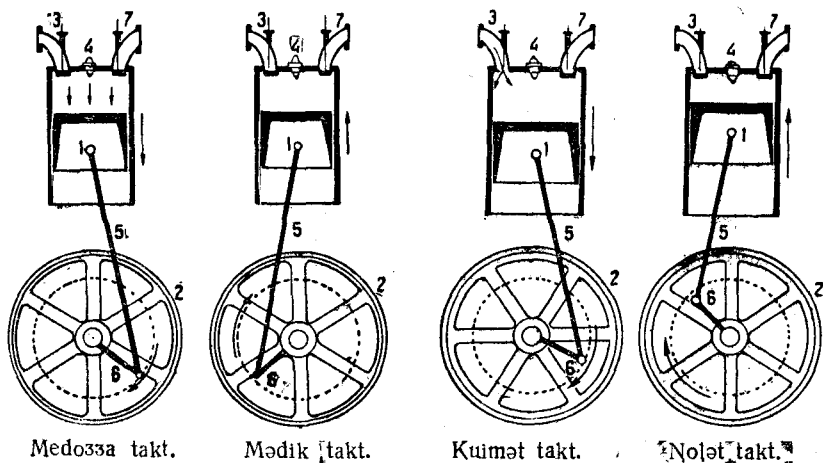

Medo33a takt.

Mədik takt.

Kuimət takt.

Nələt takt.

Kuimət takt. Arkmə ravočəj xod. Eta kadə k̄knan klapan pədanaəš. Farforiš kerəm masiš̄n, kədə suvtətəma ciľindrə, arkmə viçir. Viçir poniš smeš zev v̄n̄ən potə i toj̄stə porsensə ulə. Porsəŋ n̄r̄stə kolēnčətəj val v̄lə. Kolēnčətəj val-lən satun da krivos̄p̄r etə n̄r̄stəmsə šetəñ m̄axoviklə.

Nələt takt. Arkmə v̄xlop (gazlən ətərə petəms̄ sušə v̄xlopən).

Porsəŋ kajə v̄lə i toj̄stə oššəm v̄xlop̄nəj klapanə sotčəm smeš. Səskan klapan eta kadə pədana.

Eta v̄ərn̄ takttez arkməñ v̄liš siz-zə, k̄v̄z i oz̄yk. I siz traktorlən munə ʒv̄s̄ p̄r. Etaz-zə kerəma gvigat̄el i avtomobil̄n.

ʒv̄tz̄yk masinaezlən, kədna ʒzaləñ d̄ontəm̄z̄yk l̄ontišənən (ŋeftən, mazutən), l̄ontišən ozə i p̄ərtə parə — ʒv̄dkošən p̄rə ciľindr̄ p̄ekə. Əztəms̄ munə siz-zə ŋe električeskəj viçirən, a məd-

ноз: vozdux ьзыт ьнән ьзмитә порсең. ьзмитчәм пониш vozdux zev jona sonalә — 500 gradus viәz. Кәр vozdux sonalas, sek cilindrә ьрзнитчә кизер лонтишан. Toplivo (lontan) әзјә, кьз toko pantalas зигьт vozduxsә.

Toplivo sotчәм пониш davleңno (пыгьстәм) loә esә ьнәзьк, i vilis zev ьнән тојьссә cilindriš porсең. Siz uzalәнь dvigatellez, kәdna сушәнь „Дизелән“. Дизеллез mukәd zavoddezьн sulalәнь паровәј masinaez тujә. Aslanьs узән nija паровәј masinaez vermәнь vezнь. Etna ььgodнәјзьк тепловәј dvigatellez. Nija nelki ььgodнәјзькәш паровәј masinaezsә. Ньлән аву ңе topka ңе kotol, ңе va zapasә zaptәм. Nija jeeazьk i mesta заңимajtәнь, nija i kokңitzькәш паровәј masinaezsә. A eta zev ьзыт kolan tor aeroplannezlә. Parovәј dvigatela aeroplan cered-вь vermis levtiшнь ьвлә (мьла?). Dvigatellez, kәdna uzalәнь ңе va parән, jeeazьk vizәнь паровәј masinaezsә toplivo

ЕЛЕКТРИЧЕСТВО.

Električestvo — zev ьзыт ьнн.

Pes, torf, kamennәј ugol da neft — sotчьтән vasә pәrtәнь parә i шetәнь mijanlә par ьнн. Par ьнн i lezә узә паровәј masina, kәda indә parovoz, paroxod i mukәd parән uzalan masina.

Neft aslas benzinән da karašinән — sotчьтән шetә dvigatellezлә кьз-вь шojantor. A nija еәктәнь lebavnь aeroplannez, vetльнь avtomobillez, traktorrez.

No vazьн-ңи pondis uzavnь vil ьнн, vil еnergija, udovнәјзьк da ekonomнәјзьк — eta električestvolән ьнн, mәdңozәn elektroенnergija. Električestvosә mort iәdә vazьн, no vizнь sьlis ьнsә узьн velalis toko ңevazьн. Telegraf, telefon, električeskәј osvessenңo, tramvaj, radio — ььdәs eta ңevazьsә izobreteңnoz. ььdәs nija uzalәнь električestvoән. Električestvo — ьзыт, udovнәј, dontәм ьнн. Električestvoән uzalәнь fabrikaезьн da zavoddezьн masinaez. Električestvo jugmәtә әtәр, jugmәtә i kerku, električestvoән otir vetlәнь tramvaj vagonnezьн da električeskәј pojezddez ьльнн. Električestvo ьзыт polza vәјә i шelskәј kәzajstvolә. No električeskәј еnergija mortlә oz шetsь ves. Sija kolә кузнь sedтьнь. Kolә vura tәdnь električeskәј ьнн,

med kuznъ sijә kutnъ kiә da suvtәtnъ iz ponә mijan social-
šticeskәj stranaыn. Mijanlә kolә elektroficerujtnъ asšinъm strana.
Zadaça elektroficerujtnъ vьdәs suvtәtәma mәdik pјatiletkaә.

„Toko sek, kәр strana mijan loas elektroficerujtәm, kәр
promьslennos uvtә, řelskәj kәzajstvo uvtә i transport uvtә
vajәtәm loas řehniceskәj baza әnna gьriř promьslennoslән,
sek toko loas mijan okončatelnәj poveda“.

LENIN.

Къз sedә električeskәj еnergija.

Električestvo rozә sedtnъ samәj prostoj sposovәn: zьrtnъ
әtikә-mәdikә әta-mәd verdә i loas električestvo.

Әta-mәd verdә zьrtәmәn mort velalis električestvo sed-
tnъ esә vazьn — 2500 vo kьnъm-ni řulalis sьřaң. Gәn verdә
jantar zьrtәmәn, sija adzis, къz jantar pondә къskъnъ dьnas
koknitič torokkez. Bәgьnzьk mort kazalis, sto ne әtik jantarlән
eta svojstvoыs em, no mәdik predmettez — řeklo, řir, kәр niřә
zьrtәnъ kaң gәn verdә, solk verdә, ruč vәz verdә, jantar moz-zә
vьd kokni torsә къskәnъ dьnanьs. Mort kazalis siz-zә: ne әt-
kod-pә vьd tor zьrtәmәn arkmә električestvo. Električestvo,
kәda sedә řeklo zьrtәmәn, mort nimitis polozitelnәjәn, a elekt-
ričestvo, kәda arkmә smola vььn (jantar-smola) sukno verdә
zьritән, nimitisә otricačelnәjәn.

Zьrtәmәn električestvo asьnъm rozә sedtnъ.

Električestvoәn mijan medozza opьttez.

I. Opьt. Kerә koknit torrez: kořavlә bumaga, gәntorrez
adzalә, sunis orlalә i s. oz.

Bořtә surguč palka, zьrtәv kerә sijә sukno kolasьn iivo
pař tor kolasьn.

Әni pondьlә vajәtnъ surgučsә etna posnitič torrez dьnә
(къz řer vьlә mьtčalәma). Mьj loas?

II. Opьt. Bořtә řeklannәj palkaok iivo kusәk řeklannәj
trubkaliř, sontә burьbka vi vььn. Zьrtә burьbka solk kolasьn
iivo kučik kolasьn (a rozә zьrtnъ i prosto kiән, kәs-kә kinьt).
Vajәtә vәra palkaoksә lәřәtәm torrez dьnә. Mьj arkmә?

III. Opьt. Zьrtәv kerә esә surguč palkasә әtpьriř i vajәtә
řagәnik pyr jьv dьnanьt. Mьj kьlat?

IV. Опыт. Боштə сынан да сыналəв керə кəс јурši (токо мед јурši i сынан вəлисə сəстəмəш, мед џаџ пьын ez вəв). Мьј аркмə?

Зьртəм вəгьн вьд предметлən тижан (палкаоклən, сынанлən) мьтџишис вьн — ас дьнас кьскьнь posнiтiк торрез. Eta шəрти петə, сто зьртəм вəгьн мьтџишə кьсəмкə вьн. Eta вьньс i ем електричество. Сесəм предметтез јьлиш, кəдна зьртəм вəгьн кьскəнь дьнаньс мукəd posнi тор, суəнь: нija-пə зарјадитəмəш електричествоəн.

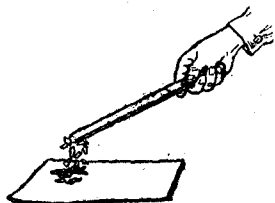

Сукноəн зьртəм штек-
ланнəј палockа кьскə
кокнiтiк тороккез.

Казалə esə vot мьј, кəр тижə електричествоəн зарјадитəм предмет дьне вajəтат мəдик зарјадитəм предмет, то-нь коласьн четчəвтас вiчир. Eta — електричество вiчир, сушə мəднəз „електричeskəј iskраəн“. Pондьлам ремьтиньн сынанəн сынавнь јурši, i мижан јурši коласьн да сынан коласьн pondасə југјалəмəн четчьнь вiчиррез. Sija-зə oвлə i ремьтиньн, кəр тижə канəс малалат. Чуннəз коласаньт вi четчə. Eta вьдəс — елєрикчeskəј iskраєз.

Керамə електричeskəј элемент.

Кус киəн eta из verdə on кутџиш. Адзə кьскə vot мьј:

- 1) Zvonkovəј provod 10 metra куза (ivo кəџ 5 metra куза.
- 2) Əтик-кьк електричeskəј лампочка kormannəј fonарикиш.
- 3) Batarejka kormannəј fonарикиш.

Вьдəс eta vuzəшə Kudьmкарьн култмагьн i гoppоьн. Лампочка да батарејка sulaləнь 30 — 40 korejka; provod loə вошнь korejka 35 — 40 кьньм вьлə-зə.

Odə-kə вьдəс etə vermə вошнь, адзə-инə кьскə кəџ сьнк. Elementтез sek тижə ашньт vermat kernь. Кьз — estəн тижə ашньт тəдат.

Кьз кершə элемент.

Kerə вьдəс siz, кьз мьтџалəма шєр вьльн. Stokанə киштə вəəн кизертəм шєрнəј kislota. Veləтиш тижанлə вишталас, кьз колə кизертнь шєрнəј kislota. Колə кишнь kislotaсə вəə, a џe vasə kislotaə. Boшшə 1 чаш kislota да 9 чаш вa. Kislota кизертəнь шəјовəј кaшџиқьн (ivo бутьлкаьн).

Pu verdə vartə сьнк пластинка да миџ пластинка (razмеррез мьтџалəмəш risunok вьльн). Vartəм озьн вьсəмика нija vesəтə,

med vevdāras nylān ņe sim ņe ņaŭ ez vāv. Provodliš koņeč-
čezsā izolācija poniš vesētā da vevdārsā — sīmsā vāra zā voštā,
med kolīs kus provod:

Ави-кә тижан шәрнәј кislota воштә сь тујә уксус ешсенсија.

Кәр вьдәс керат i kislota
ttokanā kištāt, peslā uzalā-ja
sijan element. Pesliššā siz:
vajētānъ provod koņeččezsā
кьв jьв verdā. Кьлә-кә сәма
кәр да њевурика сускьстәм —
element uzalā, oz-кә кьв, kolā
plastinkaез кьскьнъ, miš-
kavnъ вьѣэмika да вәр le-
zavnъ.

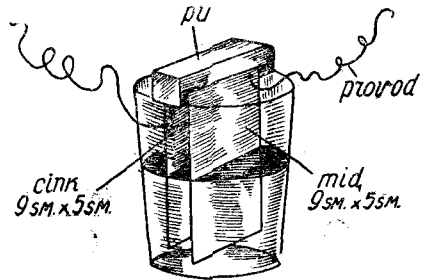

Askeram element.

Ета element сушә „element
Volta“.

Ета elementьs una елек-
ричскәј ток тижанлә шәтнъ оз vermь. Ti sijā kerit, med toko
әднъ кьѣэм kokñit asьnъt sedтнъ електричество.

Вурзьк элементез.

Tijan laboratorijaьn kolā, med pьr ki uvtьn vәli vur element.
kәda tok шәтә unazьk i dьrзьk tьrmә. Вур-вь vәli eta ponda
vazariš voшнъ gotovәј element „Leklanse“. Donьs sьlān 1 rub.
25 kop.

Ета elementьn ņe cink da mid, a cink da som (koks).

Elementә kištānъ tьrәm (nasьsčәnnәј) nasatьr rastvor (ed
voштә toko nasatьrnәј шpirit, sija mәdik vesčestvo loә).

Odә-kә ņekьtiš adzә voшнъ nasatьr, voштә овькновеннәј
sov da sola vasә elementә kištә, tozә pondas uzavnъ.

Kormannәј fonariklān вьд батарејка керәм kuim učitik ele-
mentiš. Razә vaz вьrәm батарејка da vizētә.

Кьз asьt kernь element „Leklanse“

Med učәtik element kernь, kolā voшнъ:

- | | |
|---|--------|
| 1. Grafit (ivo koks (pozә vaz батарејais) | 15 gr. |
| 2. Perekiš m rganca (vuzāššә артекаьн) | 20 " |
| Perekiš marganca-kә ави, pozә maštәm istәg voшнъ. | 25 " |
| 3. Nasatьr | 5 " |
| 4. Xloristәј сьнк | 1 " |

Xloristəj cыnk ашыт-зə керə. Воштə солжанəj kislota i lezə setçə cыnk торрез. Шетə вьдəс cынклə сьвнль кьтçəз полlez озə вевдərə pondə kajнл.

Вьдəс, мьj em janьн маштə da poz-рьr lezə. Toko grafit ливо koks ed вəрəтə. Аву-кə цекьтəн koks, воштə prostoj karandasij gizan шəлəмəссə, sija — grafit (ximičeskəj karandas ed воштə, sija аву grafit).

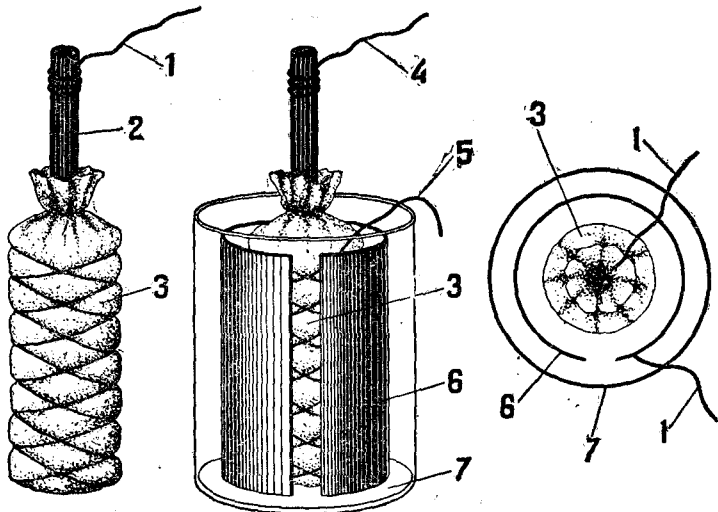

Element Ləklanse.

Vurə matərjois kəjçka. Xloristəj cыnk suvtəтə vi vьлə kas-пикьн, med pakнə porosokəz.

Kištə vekərə xloristəj cыnk porosok da nasatьr, sodтə пevna рьм va, sorlalə. Зьнлsvi sodт əglicerin. Kištə вьдəс əstatki porosokkezньтə i mištə kəvdas. Əddəнəv-kə loas kəs, sod-тьстə va ливо glicerin. Teçə kəvdassə paңңəн kəselokə i zelyта palkaokəн topətə. Kər teçsas kəselas зьнvi, suv-тəтə som ливо grafit palkaok. Teçə вəra vevдəras zelyтзьka kəvdas, vevдəras som ливо grafit palkaok vєрдə kəsel dorrezə sunisəн kərtalə. Nəjitəв керə əni kəselə kianьт, med cilindr arkмis i vevдəршanas zelyта əтмəдəршəн katтə sunisəн, кьз мьт-çaləma шer vьлн.

Cынк плаштинкасə кəстə cilindrəн. Jitə vєrdas vesəтəм ko-пeçə provod. Mədik provod jitə koks ливо grafit palkaok vєрдə. Kerə siz, med kəselok ez pavk cынк плаштинка vєрдə.

Сынк плаштинкайш цилиндрсә кәстәнь ызытыкә, мед цилиндрыс рьекә кәселокыс рауктәг рьис. Еlement керит, әни керә насатыр раствор. Аву-кә насатыр, воштә жона солаләм ва. Кыштә растvorsә еlementә, шетә час зып гәгәр сулаысны кәселсә раствор

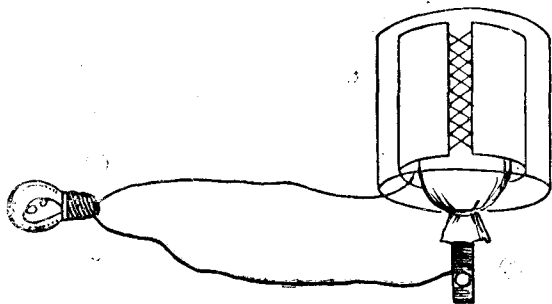

Кыз ресынь, узалә оз еlement.

рьекып, мед раствор жыс рьекәз. Әни вәра озза моз-зә реслә, ем аji аву ток. Ем-кә, кып пондас сәмәтнь да гиләтнь. Ем-кә електрическәй лампочка корманнәй фонарикыш, пондылә еlement-шаң әзтынь. Әзтышсә лампочка сиз, кыз шер вьып мьтчаләм. Токыс-кә еlementың ем, лампочка әзяс.

Кыз аркмә батареја.

Батареја аркмә еlementтезис. Кык еlement-кә әтлаәтәма, lois батареја-ңи. Батарејаез овләнь кык еlementыш, куимыш, нолыш, una еlementыш.

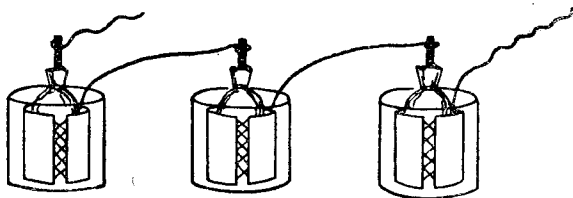

Рәшәдовәтәлнә әтлаәтәм батареја.

Еlementтезсә батарејаып әтлаәтнь розә кык мозән: әткә— рәшәдовәтәлнә, кыз мьтчаләма шер вьып: кәр ми цинксә әтик еlementыш әтлааләм сом ралкаоккәт мәд еlementып.

Мэдкэ—parallelно, кыз мьтчалэма шэр вьльн, кэр сьнк этик элементлиш атлаэтэм сьнккэт-зэ мэд элементьн i som palkaokkez jitam атлаэ-зэ.

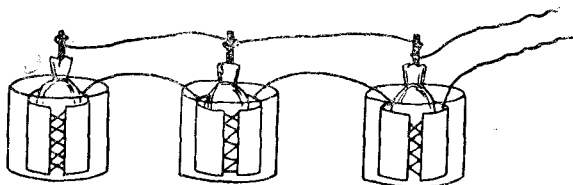

Parallelно атлаэтэм батареја.

Роследователно эилаэтэмэн батареја мијанлэ вьпазьк шетэ ток, но соззык батареја вьгэ. Parallelно атлаэтэм пониш токсэ батареја пондас шетнь кыз i этик элемент, но унаэн дьгзык оз вьг батарејаьс.

Мьј сеетм чардвi (virdalэм).

Чардвi (virdalэм), кэдэ ми адзам цовоиш, сиз-зэ ьзт електрическэј искра. Сija мијанлэ мьтчалэ, цовоьн-рэ кьмэргезьн уна эқшэ електричество. Некьеэм цудо чардвiьн ави, наука тэдмалис-ңи етэ вьдэс. Морт ачьс вермас седтьнь чардвi—вьна електрическэј искра, емаш-кэ сьлэн тодел вьна електрическэј машинаез. Чардвi кыз эддэн ьзт—ьзт i електрическэј искра. Уцитик искра четчэвтэн ми кьлам тацкэм, ьзтьзык искра четчэвтэн тацкэмьс рэрэ совкэтэмэ. А кэр електрическэј искра вьдэс цови пашта пашкалас—сетэн совкэтэмьс сьлэн вьдса гьмнитэм. Мукэд кадэ јоркңитас гьмгаз да эьн стоклоез неќки дрэвалэнь да i керкуьт зегалэ.

Громootвод.

Кэр ми кижэ воштам батарејалиш этик провод, а сьвэтьн i мэд провод, то, вьна-кэ батареја, кьлам, кыз кiаньм мьјкэ вьекас. Ета електрическэј ток—искра вьекэ кiньмэс.

Вьдэнлэ тэдса, чардвi мукэд кадэ верша вермэ каздьсьн. Чардвiэн эзјэнь либо кишсэнь—разсэнь постројкаез. Мед ека чардвi сэтэ вьльн постројкаэ васнаезэ, завод трубаезэ, вицку кресэ, вьльн керкуезэ. Здаңцое сэтэмэн чардвi вијэ либо гукэјшэтэ вьдэнэс, кэда ета кадэ здаңцоеьн пукалэ. Мед ашта

viznъ çardviæn sätæmiş, amerikanskøj uçonøj Frankcin dumajt-
læma vazyn gromootvod.

Gromootvod kerşə siz: kerkujur vylə suvtətçə kuz kært ses.
Joşa koñeçys sylvæn kerşə simtæn metaliş, unazyksə midiş, vev-
dærys kədalæn vevttæm zarniæn
(zolotoæn). Ses uvtşan lezçə
zdañno ştena vokæt kyz me-
talliçeskøj şterzen i pyræ muæ,
a muas kundışşə metalliçes-
køj lis. Søkæt metalliçeskøj
şterzen i ætlaaşə. Siz-kə ker-
kujur vövşə ses jitsə mukæt.

Kər mu vevdærat munə
çardvija kymær (noštæm, şəd,
pyræn tæv panıt kajə), çardvi
pervə læşətçə sätny med
matyna predmetə, mædnozan-
kə, vevdæriş gromootvod ko-
ñeçə. Seşşan elektriçestvoys
pjolka kuza livo, kyz mi
suim, metalliçeskøj şterzen
kuza lezçə ulə muæ. Siz sija
orddæ zdañno vokæt i oz
værat sija.

Gromootvoddez vizæny
çardvi sogja una cennøj
imusçestvo. Næpremenno gro-
mootvoddez kerşæny morskøj
sudnoez vylə, porokovøj sklad-
dez vylə.

Çardvi dæryi oz kov kiyn
viznъ joşa metalliçeskøj pred-
mettez. Kiyn joşa metalliçes-
skøj predmetæn mort açys
kыз-вь gromootvod kodə
pærə, elektriçeskøj zarjad ver-

mas mort-pyr munny muæ. Oz kov sizzə i vylæn puez uvte
gymalika zevçişny. Çardvi vermæ mukæd kosta puæ sätny.

Gymalæm væli veksə pemyt mortlæ tædtæm. Pemyt mort
veksə syiş polis i æni polə. A viçkulə toko eta i kolə. Viçku
setçə sodtə da suæ: gymalə-pæ dovoyn jen — I|la prorok-pə as-
las vœvvez vylæn via koleşniçææn vetlæ. Kin-pæ ñeçistøj dukkæt
tædçə, sija çardviæn I|la prorok vijə.

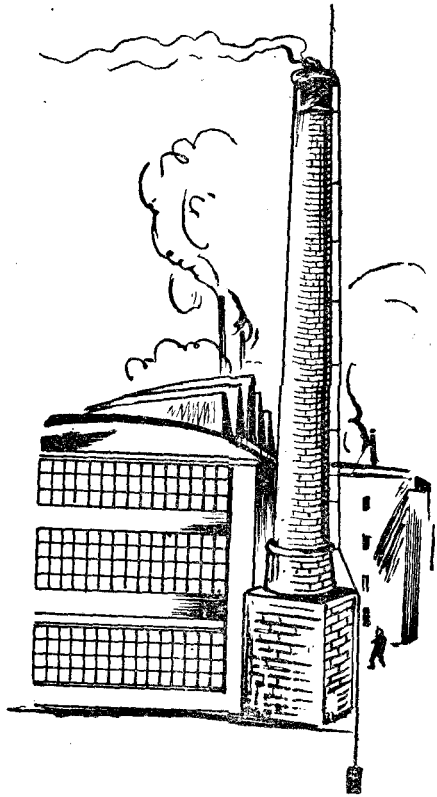

Gromo otvod.

Nauka vьdэs etэ tэdmalis i suэ: ɳekbьэм-pэ sverxještstven-
nэj vьn prirodaьn avu, a ɳardvi em sija-zэ električestvo, kэdэ
mi vermam sedtьnь ашньm kiэn, kьz sedtim etэ oзыn aslanьm
opyttezэn. Эni mort vermэ eлэktričestvo as ki uvтэ kernь, viznь-
sijэ kьtčэ sьlэ kolэ i kьz kolэ.

Мьj seeэм magnit.

Med paškьta eлэktričestvo sedtan sposovsэ vэli oštэma kэrkэ
-anglijskэj samoučka Mixail Faradej. Faradej suis siz: vošnь-
kэ-pэ katuska, kaттьnь sь vьlэ mednэj provolokэ da bergэtnь
ɳoza sijэ kьk vьna magnit kolasьn, to katuskaьn arkmэ eлэktričeskэj
tok. Etэ sposovэn oтir i velalis sьvэrьn sedtьnь vьna eлэktričeskэj
tok. Эnnэ masinaez, kэdna etэ primer šэrti kerэmas, sušэnь dina-

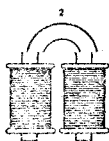

Вьdkoɳ ɳuzэma elektromagnittez.

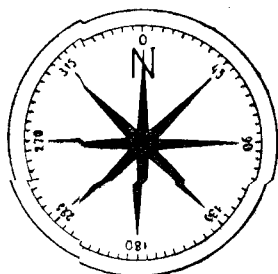

Komпас.

momasinaezэn. Medvь vezэrtнь, мьj seeэмн di namomasina
pervo tэdsаšam magnitэn.

Vazьn-ɳi mort tэdis muiš kэrt ruda, kэda kьskэ dьnas kэrt
predmettez. Etэ ruda sušэ magnitnэj zelezɳakэn. Zьrtнь-kэ
etэ rudaэn stalnэj brusoz, to sija magnitnэj zelezɳak-moz-zэ
pondas kьskьnь dьnas kэrtiš kerэм predmettez. Stalнэj brusok
pэpэ magnitэ. Vošnь-kэ stalнэj strelka da sijэ magnitэn zьrьnь
da sьvэrьn kьsavнь jьla još vьlэ, mijan strelka мьjkэ dьrna
bergalas keras da suvtas. Эт koнeчьs sьlэn pondas vizэtnь
ojlaнэ, mэдьs lunlaнэ. Ojlaнэ vizэtan koнeчьsэ suэnь oj po-
lusэn, mэдsэ — lun polusэn.

Etaээм strelka šэrti mort pondis kuzнь tэdmavnь kьтэn oj,
kьтэn lun, kьтэn rьt i asьv, mэдnoзэn-kэ, pondis kuzнь tэd-
mavnь mu vьvša stranaez (stranь sveta). Etэээм pivotьs sušэ
komпасэn.

Kэrt lьbo stal gэгэр kaттэм provka-pop lэznь-kэ eлэktričes-
skэj tok, to nija pэrэnь vьna magnittezэ.

Գինամոսինա Եւ Էլեկտրոմոտոր.

Գինամոսինայն կը կ գլաւնէյ տօր: „էլեկտրոմաղնիտ“, քոքոն շոշոմա, Ի „յակօր“. Էլեկտրոմաղնիտ կըրժէ կըրտիժ Ի էլեկտրիշեկէյ տօկէն քըրտչէ մաղնիտէ. Էլեկտրիշեկէյ տօկ մունէ Իզօլիօրօւաննէյ քրօւօլօկա-քըր, կէճէն կըրտիժիժէ էլեկտրոմաղնիտ. յակօր արկմէմա կըրտ Էլիլնդրիժ Ի իզ-չէ կըրտէմա քրօւօլօկէն.

յակօր սլալէ էլեկտրոմաղնիտ քօլսսէզ կօլաժն. յակօր շըրսսէ (օժ) քըրգէտէ ճւիգէտէլ. Մըրմէ քըրգէտն քըրա ճւիգէտէլ, քընչինա ճւիգէտէլ, վա ճւիգէտէլ. Կըր յակօր քըրգէտէ էլեկտրոմաղնիտ քօլսսէզ կօլաժն, տօ յակօր օւտօտկէն

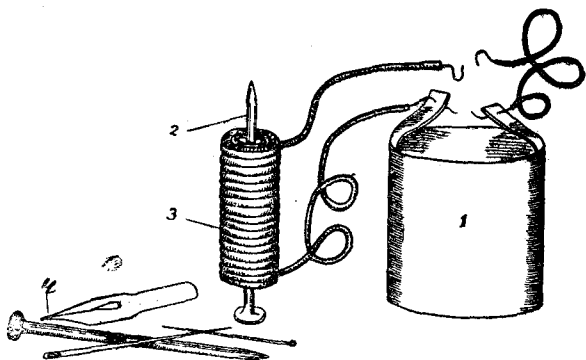
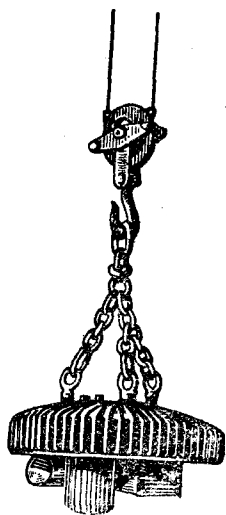

Էլեկտրոմաղնիտն յօւյննէ կըրտ Եւ իտէլ գրուէզ.

Աժկըրէմ էլեկտրոմաղնիտ.

(կըրտէմ քրօւկէն) արկմէ էլեկտրիշեկէյ տօկ, կէճէն քրօւկա կուչա մունէ կըրտչէ կօլէ.

Քօնճըն-կէ յակօրսէ գինամոսինայն քըրգէտն, տօ իյա շէտէ տօկ. Ու քօչէ կըրն Ի մէճոչ: յակօր ղէ քըրգէտն, Եւ Էլէն ի ճըննէ իյա-չէ քրօւկա վըլէտ տօկսէ մէճիկ մաղնիտժն. Մէյ իէկ արկմէմ? իէկ յակօր էլեկտրիշէչէյ տօկժն քօնճէ քըրգէտն Եւ շն. Էտէ իսքօսօւ շըրտի յակօր վըրմէ շըւ շօչէ քըրգէտն. Ու-էճ յակօր վըրճէ մի վըրմէմ կըրն կուչէկ շըրս (օժ), Եւ էտէ շըրս վըլէ կըրսէտն կօլօսօէչ-սկիււէչ. Կօլօսօ-սկիււէչ վըրճէ — ղըմընճէ (քըրէճէ), մէյ իէկ Էլէն? Ի քօնճէ իէկ էլեկտրիշէտօ քըրգէտն կըրէմ կօլէ մէսինէչսէ Եւ իտնօկէչսէ շոճըն, քըրկէն, կօլօսօէչսէ էլեկտրիշեկէյ քօյէչճիլ, տրէմվէյլիլ Ի ի. օչ. իզ իյա Եւ ի վըճէն Ի էմ. Մըճէ քըրկէն էմէժ, կըրտն մէսինէչ Իզէլէնն էլէկտրիշէտօ վընն.

Dinamomasina, kədən bergalə jakərls električestvoən, sušə električeskəj motorən.

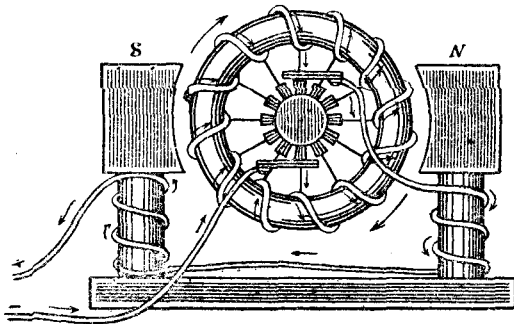

Кыз динамомасинаын арктə električeskəj tok.

Асəс ətnas динамомасина оз vermь ңекьəəm tok šetnь динамомасиналə kolə dvigatel, kədə-vь sišə bergətis. Кьəəməš etna dvigatelles? (Višalə ašnьt).

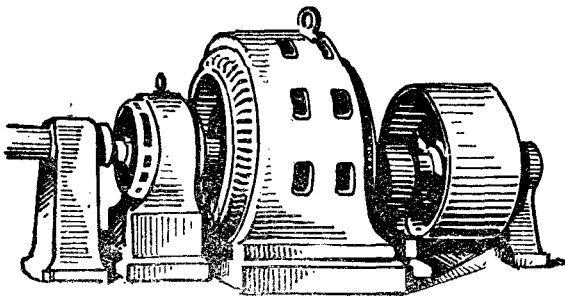

Динамомасина.

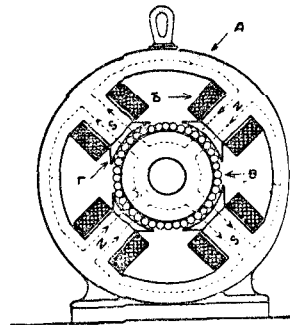

Динамомасина vundьstəma. A— stanina. S — elektromagnittez I — šərkərt elektromagnitlən mьtčişəma B. — šərkərt vьləə kač-təma mednəj provka

Нуəтам асьньнм električeskəj zvonok.

Асльт kernь zvonoksə šəкьt. Боштə sišə vazariš. Кудьмка. гьн култмагьн nišə vuzəššənь i donnьs ави ьзы — 1 г. 50 к-šьнм sulalə. Оштə zvonokliš pədansə, i ti adzьlat sьliš pь-kis кьк katuska. Katuska vevdəras vez (zəlonəj) sušis kačtəəm.

Ета абу суңис, а вәснѣт' меднѣй провѣка, суңисъс сълән вевдә-
рас токо, рѣекас провѣка.

Равкәтам звонок вердә кык провонд електрическәй батареј
вердәшә. Звоноклән кылок зев çоза кутас әтмәдәрә ветльнъ и

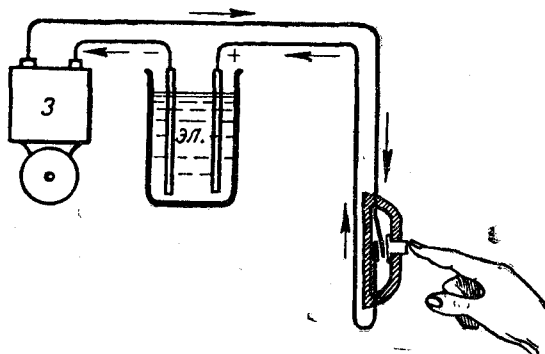
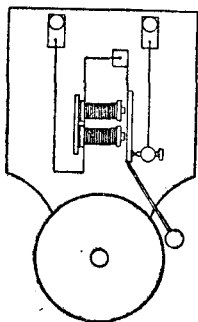

Електрическәй звонок.

Кәз ләшәтәнъ електрическәй звонок.

вартнъ колороçик вердә. Звонок мијан тѣнгә. Мыла? А vot мыла
кәр батарејай токъс провонд куза локтас звонокә, муна рѣт
катускаезә. Кәртиш керәм катуска шәләмәссез рәгәнъ магнио
тезә и кыскәнъ дьпанъс молотока јакәрок. Токъс то муна, то-
орә мәднәозән—то вкүçитçе
то вкүçитçе. Магнит то кыскә
молотоçиксә вердас, то вәр
лезә.

Керәмә вкүçәтәл, кәдән
пондам то орлавнъ токлиш
муна, то озлаң лезнъ.

Боштә гәглан. Вартам сетçе
кәрттулоккәзән провонддезли
коңеçезсә. Әтик провонд ко-

неçас вартаммеднәй плаштинка (розә ваçкьнъ и кәрт плаштин
ка), кәда въ ñевна пружьнитис. Лиçкам çунән кнорка-моз. Про-
вонд коңеçеззә әтлаасәнъи звонок тѣнгә. Ләзамг пружинка и зво-
нок әз тѣнгь. А рәзә пружина вердә и кноркасә пуиш кернъ;
мед пружина вердә çунçи ñе равкәтсьнъ. Кәр ми çунән
равзәтçам, сәк електричество мьмда-кә и çунә рьгә, зво-
нокәз јееазьк локтә. Базариш боштәм кноркаезлән есә и рәдан
вевдәрас әвлә. Ти сижә банка вевтиш вермар кернъ, тыко сәрас
кнорка вәсоо әштәкерә, мед кноркаъс вонлаң мьтçиш çунән
сь. вьлә лиçкьнъ.

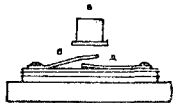
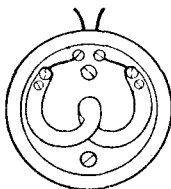

Кнорка; сувгалаңьн — кнорка вевд
шанас; ; вешкьтлаңьн — норка воқçан

сушэнь електричскэј провoдниккезэн. Морт-пыр електричсво тозэ мунэ, сиз-кэ i морт птоводник.

Резина, шкeло, фарфор, вумага, матерjo, сунис—eлектричествосэ оз лезэ, нija сушэнь непровoдниккезэн. Вот мыла звонковэј провoд вевдэршаң каттэм сунисэн i сунисьс jизэтэм есэ парафинэн, мед провoдка ез ваз. Парафин оз лез вазнь.

Боштам електричскэј провoд. Ушэгьн меднэј провка каттэстэма перво есэ резина трубкаэ да вэлиш вевдэршаңас сунисэн. Ета сушэ изоlацијаэн. Мылэ колэ изоlација? Изоlација колэ, мед окьс ез мун муэт.

Електричскэј лампочка.

Електричскэј ток сиззэ мунэ вiашанэ. Мышан jugмэ електричскэј лампочка?

Лампочка пьекiш розэ адзьнь вэснитик гэгрэсэн кэстэм турси тьлэп кьза провкаок. Ета провкаок сиз i суцэ—волосок. Волосок кершэ unазьк воlfram металлiш, кэда зев дьр оз vermь сьвнь.

Електричскэј ток мунэ перво кьзкод провoддез вьлэт, а сьвэргьн лампочка пьекьн лэ сьлэ муннь ета вэснитик волосок вьвти. Ета вэснитик волосок калитчэ чоцком вiэз i jugмэ.

Лампочкалэн эт коңецьс пашкалэма сарэ. Сар пьешис кьскэма зикэз воздух. Воздух кьшшэ сijэн, мэд лампочка пьекьн волосок ез vermь сотчэнь. Ми тэдэмэ-ңи—вьд тор vermэ сотчэнь сек, кэр ем кислород. Коlнь-кэ лампочка пьекэ воздух, волосокьс токшан калитчас i зев чоза сотчас.

Лампочка пьекiш вьдэсэз воздух кьскьнь оз роз. Зев jеэа, но колэ. Сизкэ, електричскэј лампочкаез вексэ овнь оз vermэ, нija мыкэ дьрна оласэ да сотчэнь.

Кьз лэшатэма електричскэј освещеңно.

Електричскэј станицјашаң токьс провкаез вьлэт livo му пьеша кабел вьлэт локтэ здаңно дьнэ. Здаңно пьекьн счотчик-пыр, распределител-пыр снурез вьлэт пыгэ вьд зьгьэ. Зьгьн ем вькlучател, степсел, електричскэј лампочка. Вькlуцитнь да вкlуцитнь токэ вьдэн кузас. Локтан вькlучател дьнэ, бергэтан вькlучателлiш ручка i готово, лампочка эжэ.

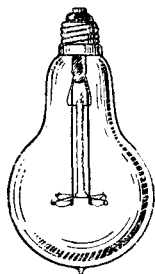

Електричскэј
лампочка.

Вьк|уцател| ваққишə zvonok knopkalan. Knopka пьргьстин, provoddez ətlaaşısə i zvonok tingə.

Вьк|уцателлиш ručka bergətin, provod koñeçcez ətlaaşasə i lampočka əzjə. Razə vьk|уцател| da vizətə, kьz sija kerəma. Sьvərgьn vizətə şepşel, razə sija. Şepşelьn eməş pozvez, kədna

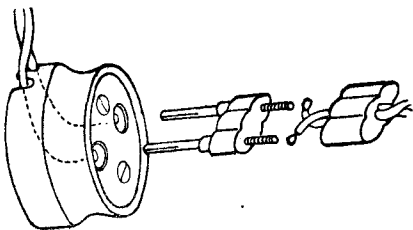

Кьз керəma şepşel.

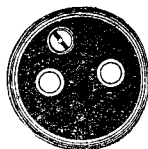
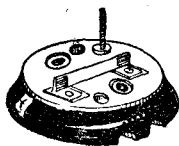

Şepşel da vilka torjən.

berdə krepiçəнь provod koñeçcez. Şepşel pozvezə şujьşə vilka. Suam, sto lampočka tijan pьr migajtə — əzjə-kusə, əzjə-kusə. Mьj arkməma? Vizətə vilka, vizətə şepşel, ez-ja əs kontakt. (Kontaktən suşə mesta, kьtən ətlaaşəнь provoddez). Ovlə i siz: kьzkə tədtəg provod koñeçcez tijan ətlaaşasə, mьjkə çar-kñitis i vi əsis. Arkmis zenьt zamьkannə. Mьj sija seeəmьş? Munə şotçik dьnə. Şotçikkət ordçən vartəma ştenə korovka. Korovkəьn predoxrañitelnej provkaez. Kəvь predoxrañitelnej provkaez ez vələ, arkmis-вь pozar. Elektriçeskəj provoddez kalitçisə-вь i izolacija нь vьььn əzjis. Izolacijəşan əzjisə-вь ştenəez, zavorkəez i s. oz. No tijan kuis toko vi, sizkə predoxrañitellez tijan vьeəməş, ləşəteməş, abu zugaləməş. Predoxrañitelən suşə farforiş kerəma kьk kolpaçoka korovka. Kolpaçokkes ətlaaşəнь ətamədkət vəsnitik şvineç provkaezən. Kər provoddez pondasə sonavnь, şvineç provka sьlə i tokьs orə. Sotçəm provka kolə vezнь vil provkaən. Vil provka-kə abu, kьskə sotçən provka, voştə provodiş vəsnitik mednej zьvka. Jitə zьvkaən provkaliş şlapkaokkez ətaməd kolasanьs, i vi loas vilış. No vil provkaez kolə sek-zə voşнь. Odə-kə voştə — ver-mas arkmьнь pozar.

Elektriçeskəj tok—вьд mu pašta şvjaz.

Ne ətik proizvodstvoə munə elektriçeskəj tok. Elektriçeskəj tokən mi kərtəşam ətamədkət, elektriçeskəj tokən mi vizam dervna deravnakət, gorod gorodkət, strana strapakət şvjaz. Çered pantaşas вьд mu pašta seeəm peleş, kьtçə-вь ez pьr te-

telefon, telegraf, radio. Bъd mu kattisъ telefon da telegraf provodzen, kъz җeraҗ vezjъn. Vozduxъn radio gъalъ efir. Bъdъs eta nuъ-vajъ bъdъsama juъr, bъdъsama višt. Mъj bъ vъli mijankъt, kъbъvъ etik kadъ drug eta bъdъs suvtis. Drug-bъvъ mijan, suam, okrug аstis svjaz mukъd okruggezkъt, rajonnezkъt, oblaštъzkъt i s. oz. Қоҗesno, аҗҗа mort—kulturalaҗ munis mort oz vermъ i dumajtnъ, mъj bъvъ sьkъt sek vъli. Ez-bъvъ sija tъd sek etik vil juъr, mъj kъtъn keršъ, ez-bъvъ vermъ perьta nunъ vajnъ višt. Vot аni ti velalit bъdъnnъt kъvzъnъ rьttezъn radio. A drug da аsas tijan radio, pondatъ tъdnъ, mъj Moskvaъn talun keršъ? A radio-pъr mi kъrtasъm svjazъn mirkъt. Rьtsъ prijomnik sajъn pukavtъn mъj-mъj toko on kъvzъ rьtvьvьtъn. A kin-kъ tъdъ esъ inostrannъj kъvvez, suam kъt, anglijskъj, җemeckъj, francuzskъj, seеamьslъ radio—kolan tor. Da i bъd mortlъ radio zevjona kolan tor. Radio-pъr mi velъtҗam, kъz kulturnъja kolъ ovnъ, kъz vil olanъ rьrnъ, socializm аsьnъm doҗnъ. Telegraf-pъr җoza kolan višt, juъr, rasporjazenъo nuъnъ-vajъnъ. Mukъd kadъ i deҗga аtamъdlъ mъdъtъnъ. Bъdъs etъ ti ашнъt вьеамик juаsat-vištасat, kъr kerat poҗta vьlъ ekskursija. Ашнъt sek pondьlъ i telefon-pъr vьitnъ.

I bъdъs etъ usъ kerъ elektrikъskъj tok. Siz-kъ elektrikъskъj toktъg аvu kьltura. Elektrikъskъj tok-pъr mort indъ ашsis kьltura, sь-pъr sija munъ vil olanlaҗ.

Kerъ telefon-telegraf stancija vьlъ ekskursija.

DESK stranaъ puтesestvije.

Dъprostroj vьlъ ekskursija vъrъn rukovoditel mijan koris bъdъs otrjad rьrnъ sь ordъ rьtnas.

7-аt җasъ mi bъdъnnъm vъlim sь ordъn.

„I siz, pondam җulъtnъ lunša ekskursija“ — suis rukovoditel karta ozъ loktъmъn. Korta аsalis štена vьlnъ.

„Talun mi tijankъt keram ekskursija җudo stranaъ, „DESK“а“, — pondis mьtҗavnъ karta vьlišt rukovoditel.

„No! vo mьjis estъn җuzas vil strana „DESK“- Plossađ sьlъn 10000 kv. kьm paštа.

Jansalъ sija 13 stat vьlъ, no mi pondam puтesestvtunъ tijankъt samъj stattez šъlъmšaҗ—Dъprovskъj elektrikъskъj stancijašaҗ,—suis rukovoditel i pondis mьtҗavnъ mijanlъ zev vасъka kerъm Dъprovskъj elektrostancijališt model.

„Vizъtъ tatҗъ—җoҗkom vьzt stancijašaҗ bъd DESK mu paštа, bъd statъ lozzen-lozzen munъnъ stovbez. Stovbez vьlnъ аsalъnъ izolatorrez, nъ vьlnъ vъsnit sunisъn paуsъnъ elektrikъskъj pro-

voddez. Nija çerañ vez moz vevttänb DESK stranalış vbd stat. Vbdäs estän kerşä tok vbnän. Nem oz arkmb elektriçest-votäg.

Şu stat.

Рырамә шу statә

Zev paşkыt ьв. Gәрәnb sijә elektriçeskәj pluggezән.

Ojkävnaş plug gәрә 11 ga.

Pondätçәнb kәznb. Pervo kәzьssә lezәнб elektriçeskәj tok-рyг. Tәdmalәmaş—seeäm elektrizovannәj kәzьs 30% әn sodtä urozaj.

Сьвәрән kәzәмьs munә vәra-zә elektriçeskәj şejalkaezән.

Medozza kәşan kadşan urozaj boştәмәz, asьvsә i rьtsә рyг lezәнб elektriçeskәj tok, kәda „kişkalә“ mu. Mәdnozән-kә, elektriçestvo elektrizujtä vozdux i zer kişkalә vьdmassez.

Elektriçestvoән kişkalәм ponşan vьd vьdmas jonazьka vьdmә. Elektriçestvoән kişkalәм ьв 1¹/₂-әn unazьk şetә urozaj.

Кьz toko ьв vьльн şuьs voas, elektriçeskәj znejkaez da ko-şilkaez uzalәнb-ñi. Vundәм шу indәнб elektriçeskәj vartan ma-sinaez dьnә. Vartan masinaezış kişşә zev vьeäm sәstәм шу.

Statьn vьd urozaj boştәнб ozьk. Elektriçesvoşan шу voә unaән ozьk mukәd kәzәмşә.

Vьdsән gotovәj шу indışşә setән-zә elevatorrezә i estән elektriçestvoән sija kişşә zev gьrış suşekkelezә,

Karç stat.

Рырамә karç statә. Tatән tozә elektriçestvo. No uzьs intә resnәjьk. Vьd stat vьlät vәra-zә suvtätәma stovbez. Nь vьльн priлorrez, kәdna elektriçestvo sedtәнб vьdlaşan — vozduxış, vьdmasiş i s. әz.

Sedtәм elektriçestvosә privor indә muә. Elektriçestvoьs muә burşetә, nazmitә kьz ьв. I DESK karç jәрән kerşә mьjkә udiviteļno. Vьdmassez ozә tәdә vreditellezәs, elektriçeskәj tok vijә vreditellezliş kolttez, liçinkaez, kәdna zev ьtk vajәнб vred vьd karçlә.

Elektriçestvoәu nazmitәм jәрьs urozaj şetә kьkişән unazьk. Zev gьrış plossaddәz kerәmaş parnikkez uvtä. Parnikkezьn avu tәv. Vьdsa vo nь vьльн olәнб eьdmassez. 1¹/₂ metra рь-dьna muә kundәma kabel, kәda elektriçeskәj tokән pontә mu i şetә olan vьdmassezlә tәvsә i gozumşә. Nьlә vьdsa әjkәv-lun.

Lunnas pylə jugətsə şetə sonđi, a ojsə iskustvennəj sonđiez—električeskəj fonarrez.

Eta vьdsa ojkəv lun kerə assis uz. Parnikkez oz tədə ne tulьs ne ar—vьdsa vo şetəny svezəj karç.

Məs stat.

Jəv stattezyн 250 jur məs.

Oləny nija gьriş paşkьt stojloezьn. Vьdlaьn električeskəj osvessenđo, električeskəj priborrez, kədna otsaləny əktьny məslə jəv.

Məs stojloşan koridor pyrtə vьyt məs lьştan zyгjə. Səras paşkьt gəgrəsa plossadka—məs karuşel.

Eta plossadka vььn vьdsa 60 məs.

Kajətəsə məssezsə plossadka vьlə i plossadka lezəny, bergavny. 15 minutən plossadka ətrьriş bergətçə. A eta kədə 69 məs mişşəny sonьt vaən, koştışəny parəni i lьştışəny.

Vьd eta uezьn mortlən i ki ez şivav. Daze i jəv kişlə električestvo. Todeļ kerəni električeskəj masina 3600 butьka ças kədə vermə tьrtьny jələn da tupkalə ətlaьn.

Siz pondas ovny DESK-ьn 250 şurs məs ($1/4$ millon).

Pətka stat.

Janьn-moz sulalə pətka stat.

Todeļa kuз zdanđoz — kurəg garazzez. Esten 5 millon kurəg olə. Oləni pylən siz-zə, kьz i vьdlaьn sulalə eļe ktr.çestvo vььn.

Todeļa električeskəj masinaez verdəny i vesətəny pətkaļiş olanin. Verdə pətkaəs sizzə električestvo.

Kurəggezlə kerəny vanna. Električesvoən jizətəny vozdux i eta vozduxə lezəny kurəg tavunəs. Ena vanna poniş tip pə-ləs vьdmə çozьka, nekьəəm sogət nьlə oz kutçiş, kolttaləmys kurəglən sodə. Muzəd kurəgьs lunnas kьk koltən vajə.

Setən-zə sulaləny zəv gьriş inkubatorrez. Vьd inkubator lezə vьdsa voən 7 millon kolt.

Pətka kar (gorod) siz kerəma, sto mort vьnyьs jeeə munə—vьdsa 500 mort uzalə sь vььn. Vьd uzaliş mori vьlə uşə 10000 pətka da 20000 kolt.

* * *

Siz oləny DESK stranaŋn 13 stat. setəny vьdləny električestvo da va. Nuətəma vodoprovod i 200000 gektar muьs DESK-ləny vazə iskuštvenno.

Ti podi suat—etə-pə aslat mьlais te vьkjan-garjan, etə-pə, lonь-kə, loas 100 vo mьis.

Me vištali tijaŋlə vьdəs sija, kьtčə nuətə mijanəs gosudarstvo.

DESK—eta Dņeprovskəj elektroficiovannəj ŋelkoxozajstvennəj kombinat. Vot mьj loə mədņozən-kə DESK. Kvat stat kerəma-ŋi, 5 stat loasə gotovəŋ mədik vo kezə i medvərja 3 stat—1935 voə.

* * *

Siz verša vermə kernь električestvo.

Əŋđa olan mijan sušə električeskəj vekən da masina vekən. Vьdəs pondas kernь masina da električestvo. Vot mьja i kotə učətsəŋ velətčьny, kutčisny masina berdə da električestvo berdə.

Otsavny sovhozzezlə loktəny panьt kolhozzez. Kolhozzezьn organizujtčəny jəla da jaja fermaez—jəv da jaj keran fabrikaez. 53 kilomerta ьlьna Moskvaŋ em jəla ŋel-xoz. kommuna „Krasnyj put“. Eta kommunaə pьrəny setčisŋa kreŋŋana. Aŋŋinьs vil kəzajstvo nija suvtətisə vil-mozən, nauka ŋərti.

Kommunaləny ьvbez vevtəmaŋ podsolnuskoən, ŋoklaən, vьd rəma zoriza poda verdan turunən. Podsolnusko da ŋokla mu-nə ŋilosə. ŋilosujtnь kerəmaŋ zev gьriŋ vasŋaez. Etna vasŋaezьn podsolnusko, karčlis i mukəd ŋilosəŋan tor səmmə, solaŋə kьz kapusta-zə kəŋəsьn. Arkmə təv kezə zev vьeəm poda verdas.

Poda karta kerəma medvərja tєxŋika kьv ŋərti. Nełki karta vьliŋ ŋəzom petkətčisŋə masinaən. A prostəj kreŋŋanskəj məs vonas vajə toko 3296 litra jəv. (Čəeətə unə-ja mijan vajə məs.)

Uzaləny kommunaləny mədņoz i oləny mədņoz. Dėrevŋaiŋ čəlad kotraŋəny kommunalə gəŋtitny. Setən nijə verdəny, velətəny, orsəny nykət i fizkultura kerəny. Čəlad seəəm olansə aslanьs gorttezьn ŋekər ezə i adzьvlə. Nija aŋŋinьs aj-mamnyšə əni kьskəny kommunalə.

ZADANNO: Oštə činnezsə aj-mьmnьtliŋ, ənəz-kə nija tədəny əti-mədi su-jeverijaez. vištalə kьeəm vred nyŋəŋ em. Organizujtə pop vьlə da kulak vьlə, poxod, med nija ez zugə kolhoznejj žьvotnovodstvo. Vištalə dєrevŋasa oŋirlə; mьj buršə vajə gьriŋ kolhoznejj žьvotnovodstvo i pravilno (nauka ŋərti) poda verdəm. Ed vьd kolhozniklən aslas em məs. Kьz vizny vьeəmzьka sija, med ŋetis unazьk jəv—vьdəs vot etə vištalə aslanьt dєrevŋaləny oŋirlə.

MƏDIK JUKƏT.

КЫЗ ÇUZISƏ DA КЫЗ OLƏNЬ ZЬVOT- NƏJJEZ.

V A Ы N O L Ə M.

Çeriez, kыз kajjez-zə da zvirrez, zьvotnəjjez—pozvonoçnəjəş. Pozə koknita tədnь, sto skelet da rьekiş organnez ena zьvotnəjjezlən vura əta mədnьs vьlə vaçkişəpnь.

Skelettez nətə resujtəmməz sərti kossə aşnьt ətkod organnezə da vьvьr torrez ena zьvotnəjjezliş.

Kət kыз en su, a vьvьn olişşez oz vaçkişə levalişşez vьlə nətə mu vьvьn olişşez vьlə.

Vizətə burzьka çeri vьlə: vьvьtьrьs sьlən bokkezşanaş lapkə-təm, torьt şəm vevttəm kuçiksə da dorjə sija dojdəmşan. Tьez tujə çerilən çeriborddez (zabraez). Nija əddən nəznəjəş, vevttə-məş plaştinkaezən—zavernəj kryskaezən.

Tujə viştavnь, sto çerilən vьvьtьr ləşətəm vьvьn ovnь.

Vizətə əni vьvьn oliş zukəs—plavuçecəs da mu vьvьn olişəs—majskəj zukəs.

Kыз pervəjšaьs ləşətçis vьvьn ovnь, siz mədьs pu korrez kolasьn?

Vopros: Mьja vьvьn oliş zьvotnəjjez oz vaçkişə mu vьvьn olişşez vьlə?

Sarizьn olişşez.

Mu vьvьn vьd zьvotnəj vetlətə. Etatəg nija ez vь vermə sed-tyьnь asьnьs şojan. Ne siz sarizzezьn da okeannezьn. Setçin şojansə mukəd zьvotnəjjezlə vajə vanьr. Seeəm zьvotnəjjez pukaləpnь ramьnika va rьdəşьn da vizçişəpnь kər-nekər nь əm ozə loktas şojan. Əm seeəm „pukaliş“ zьvotnəjjezlən gəgərtəm çuñnezən—şçupałсьezən. Ena şçupałсьes vьvьn reryta vetləpnь,

inđəny vasə paškət əmanь, a vakət ətlaьn əmə pyrə i şojan. Çuzəm ena zьvotnəjjezlən osovennəj. Dьr niyə mortьs vьdmassez tujə puktis.

Meduzaez.

Vetləny-İakəny sariz pьdəsət gəgrəsa rakkez — kravbez. A medəddən şin vьlə uşəny meduzaez. Nija vьd rəməny vьçiraşəny sonđi vьlyьn.

Kər meduzaьs vaьn, sija kьz paškətəm zontik, şvittalə zik steklo, a kьjan-kə sakən da kьskan vaşis, nekьbəm çuzəm oz



Aktinija.

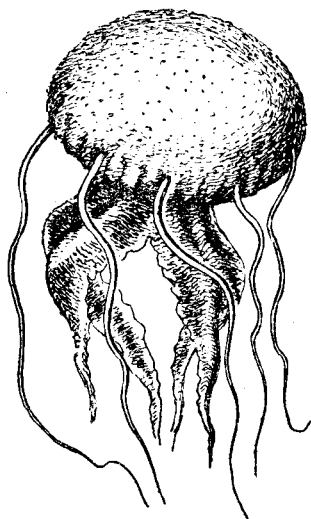

Bia meduza.

tədcь, toko kolə ul, kołtlan vačkışan, kəzьt kokol, kizerik, kişel-kod, rəmtəm kujlə sakьn.

Peşlişny-kə məduzasə vaiş kьskьny kiən, sija zuvьta, pe-əərşə zuvьtzьka ki pe-əəralas aslas şçupałсьezəny. Ena pe-əəralan şçupałсьes meduza zontik uvdərət omən kьbəvttəny. Zontik səryьn em paškət uvləny kerşəm trubka çuzəma oştə. Etə meduzalən əm. Gəgərtəny sijə mədik şçupałсьez.

Mədik posnitьzk zьvotnəjjezəs pe-əəraləm vəryьn şçupałсьeznas meduza gardьstas da kьskə əmas.

Mukəd meduzaez pemytinьn kełьt ləz (goluboj) jugər as-şaəanьs çarkəny. Eteəm jugьtsə una əti-mədi sarizьn oliş zь-

voznəjjez ŧetəny. I mijanəny, kusina mestaezəny eməŧ. Vəđənt nyt natə vja gagəs (svetlaçokəs) adzəvlyt. Eta jugyt poniŧ mukəd kadə sariz vevdəryŧ zik jugjalə.

Korallez.

Sopty sarizəny eməŧ una zəvotnəjjez, kədna vaçkiŧəny me-
duzalan. Nyən siz-zə eməŧ ŧçuralçəz. Unazkəy ny kolasiŧ



Gərd korall polipaləny kolonija.

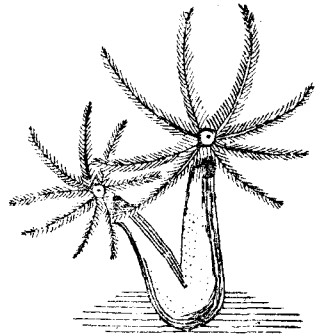

Korall potlaŧəməny pijalə,

oz ujalə, a pikaləny va pydəny. Łakaŧasə izok verdə da se-
təny i oləny.

Epa zəvotnəjjez kolasəny eməŧ i gryŧəŧ i uçətəŧ. Mukədryŧ
pəjim rəmaəŧ, mukədryŧ vəra zoriz çuzəmaəŧ ləlovəjəŧ ləvo kə-



Koralləvəj polipaeziŧ verməny arkəny vədsa diez (ostrovvez).
To seəny koralləvəj di myçəŧə va vevdərə.

æmkæ mædik zardan ræmaəş pukaləny. Suəny enə zʒvotnəjjesə polippezəny. Ny kolasiş medvasəkkez — korall polippez.

Овны јанын нја оз vermə, ətamədnys verdə lakaşəny i arkmə nyş kʒz-vy vər.

Korallezəny skelet arkməny izveštis i zev jon. Sariz va oz vermь zugdny sijə.

Polippez vek kezə lakaşəny əta-mədnys verdə. Ətikkez kuləny, mædikkez ny sojjez vlə vilis sogməny. Siz mukəd kadə korallezis arkməny vьdsa diez (ostrovvez).

Kərkə vazyn korallesə suisə izşaləm zorizzezəny da sariz puezəny. Sariz vylət ujalishez (moreplavatellez) toko oštisə lunlanis seəny korallezis diez. Sьşəny enə korallezsə pondisə vizətny, tədmavnny nyliš oləm, vizətny kʒz, mьjis nja kerəmaş.

— Ena med interesnəj zʒvotnəjjez, — suə ətik uşonəj. — nja kerəny to zev vlyny kerəssez, to paşkьt materikkez.

Vizətə risunokkez vlyş, kʒz sogməny korall kolonijəez, a sьvəryny vьdsa diez.

Gubkaez.

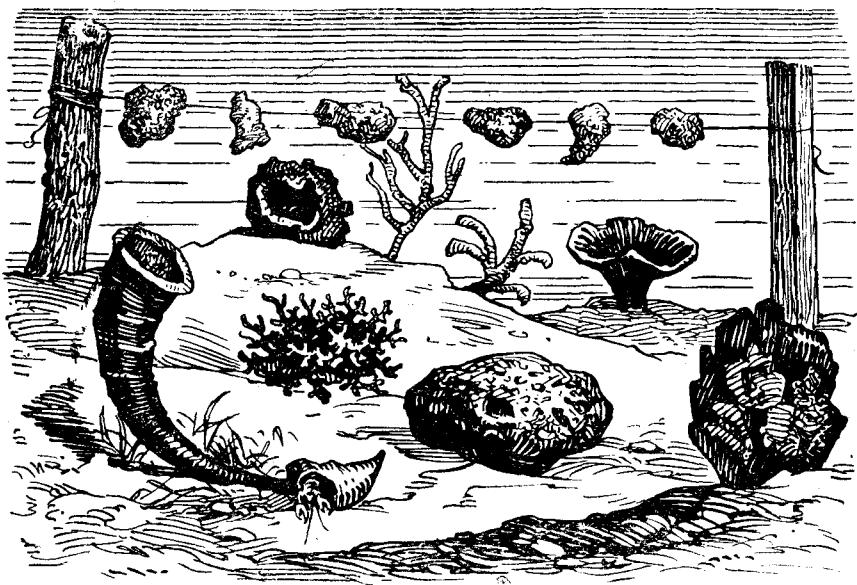

Sarizyn oliş vьdçuzəma gubkaez.

Mædik zъvotnæjjez, kædna olæny sonъt sarizъn, gubkaez. Kin oz tæd nъliъ olæmsæ da keræmsæ, suas nijæ vьdmassезæn. Soça kin vezærtas, sto nija gubkaez, kædanæn miъъsænъ, vezæъ-taj, oъtaokaæъ, sarizъn oliъ zъvotnæjjezlæn skelettez.

Seeæm skeleta zъvotnæj olæ vaъn væretъbtæg. Łakaъsas sariz skala verdæ da setæn aъъsis olansæ i çulætas. Mukæd kadæ i krav (rak) spina verdæ vermæ łakaъsnъ—novjæt-pæ menæ kravinæj.

Рьдъна sarizъn olæ gubka. Къjæ uçæt zъvotnæjjezæs da sækæ nъiъ soksæ aslas una æmmezæn—oъtaezæn, kædnæ pozæ adъnъ skeletiъ.

Veçestvo, kædaiъ arkmæn gubka vьvты, kizerik—studeң çuzæma.

Vuzavъnъ gubkaez læætænъ siz: skelet pьekiъ pervo studeң-kod niъgsæ ve-sætænъ.

Sedtъnъ gubkasæ sariz pьdæsiъ avi kokñit. Gubkaez olæny æpðæn pьdъn mestæzъn.

Къjænъ nijæ vodolazzez, kædna lez-çænъ sariz pьdæsæ vodolaznej paъkæmæn da æktænъ setçin gubkaesæ kieznænъ.

Sedtænъ gubkaez i mædnoзæn: pьz vьvъaң, kuz sest verdæ takъætæm vilkaæn. Bьekalænъ sijæn vasæ pьdæsas, inmasæ gubkaæ i levtænъ sijæ.

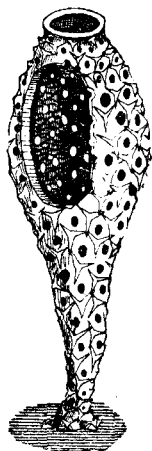

Ætika gubka (sulgalanъs voksæ vundъstæma, med pьesæ tujis vizætъnъ).

Рьдън sariz vaъn zъvotnæjjez.

Sondi jugærez sariz pьdæsæz æpðæn pьdъn mestæzas oza vermæ loknъ, 400—500 metra pьdъnaъn toko vez jugъt vizæ, a 1000 metra pьdъnaъn zirs pemyt-ñi. Pьdъn mestæzъn veksæ ætkod,—avi ñe lun, ñe oj. Oz setçin vezъvъnъ i sonъtъs kæzъtъskæt. Eta vekъa pemytъn da ыkыtъn vetlænъ çeriez da una mædik vьd-kod zъvotnæjjez. Sinnez nъlæn æpðæn gьriъæъ. Nija vermænъ adъnъ gægærnъsæ, kæt i sondi jugъtъs avi. Sariz pьdæъn nъlæn aslanъs em vi i etæ visæ ñe sondi nъlæ æztæ, a nija aъnъs.

Una zъvotnæjjez, kædnijæ kutænъ da levtænъ pьdъn sariz pьdæsiъ, mukæd kadæ seeæm jugъt çetænъ, sto kñiga-nъ oзыn



Sariz ырдасын çийшез.

розә йырданы. Nija jugjalanь вьд-код гәмән: гәрдән, ләзән, везән i s. оз.

Emәs sarizzezyн seeәm çeriez, kәdna lezәnь aslanьs kuçikiş jugjalan niьg, мәdikkezlән emәs todel jugjalan organnez, kьz вьtte fonarrez.

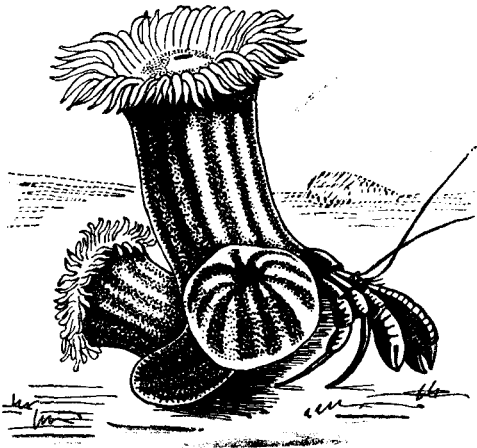

Rak — oteľnik da sariz liija әliьn olәnь. Liijaез берәsә kutәnь, a rak nije as vьlas kьskalә.

Вьдмассез сондитэг озə vermə ovнь i рьдьн sariz рьдəсьн пьја авуəş. Нь тужə емəş зьвотнəјјез, кəдна вақкиşəнь вьдмас-sezлаң: лијјаз да кораллез. Кораллез вақкиşəнь əнтај виşталəм кораллезлаң, токо вьд рəма виəн свитталəнь, кьз çерiez-зə.

Рьдьна олиş çерiez siz-зə leзəть аşşанəнь југьт. Mukəd рь-дьна олиş çерiez асланьс југьт fonаррезəн вəвəтлəнь дьнаньс poñit çeriesə, кəднiјə сьвəрьн i кьјəнь.

Ena рьдьна олиş çерiezlə kolə југьтьс siz-зə, кьз çerialiшlə кьвтəн (луçиттəн) рьз ньгьн бирур.

Ətik ena via çерiez kolasiş, суşə çeri-fakel. Çeri-fakel — ъзьт хиснiк, сьiş, кьз çardвиiş, poləнь мəдик çерiez, so-ньт sarizzeьн олиşsez. Eta хиснiклəн ньг вьлас гаđ вьдмəта, top elektrikəskəј lampoçka. Pемьтиньн гаđ vevdəиьс виəн-moz sotçə, ətmədəгə југьтсə çapкə. Vodas eta хиснiк џəтрьекə (ilə), мьтças аssis вијугəгə гаđсə да kujлə. Uməl мəдик çерiezlə, кəднiја матi гəгəг ујəнь. Əмьс eta хиснiклəн зьв кьз vila; mukəd кадə аssas кузьк çeri џьльстas да кьпəмас оз vermь тəрəтнь, siz џьльстəм çерилəн вəзьс əмас i зəгə.

VOPROS: Вақкиşəнь-ја рьдьн sarizьн олиş çерiez lazмьт ваьн олиşsez вьлə?

Akula.

Ъзьт akulaez кузанас oвлəнь џəл metraşa кузькəş. Paşкьт ньлəн əм. Zev leçьт piңa. Ne ovнь uјaliшlə, pantaşəş-kə ськəт

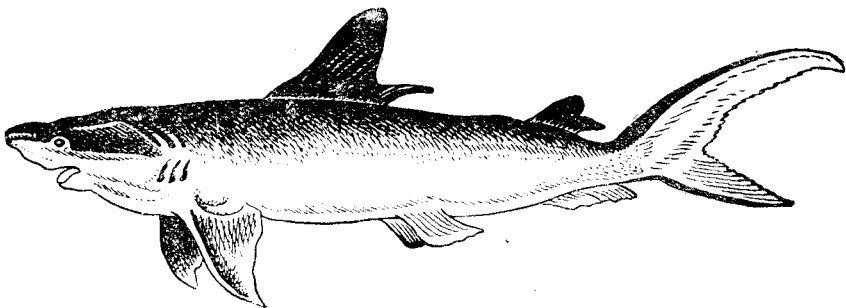

Akula.

sariz сəрьн. Ətik əmnas akula povzəтнь кəт кьєəм şmev mor-təş verməс.

Akula аsnəј (zadnəј) çeri. Sija џьлəлə вьдəс, мьј токо çap-кəнь ваə парaxod вьвşəң, џəlki кəрт торрез џьлəлə. Тьртə аssis

кыпэмсә акула вьдән, кин токо панташә сылә ва рьекып. Çep-
сашә ваьп и морт вьлә. Eta ponda sariz dorьп олишсез z v oz
радејтә акулаесә и вьд инман кадә решсән вьпн нїјә.

Не әддән вазьп есә вәли кад, кәр Јевропаян, Азиян да Аме-
рикаан „lovja tovar“—негррезәс—развезәс бурзуазнәј странаез
кьскалисә тодел керәм судноез вьльп. Бзьт назьва вәли аку-
лаезлә ена судноезшаң. Дьр ујаләм ро-
ниш, çep јьльп турмаьп пукавтән, негр-
рез коласьп берша согьс мьтçишлис. Негр-
рез вьдса шөезән кулисә gaggez-moz
и сојжезньсә ньлиш кьјәдәс (nazomәs)
moz valitisә ваә—акулаезлә кьпәмпәт
вьлә. Не веш ена коравлlez шәрьп акулаез
вьдса стажезән вәллишисә.

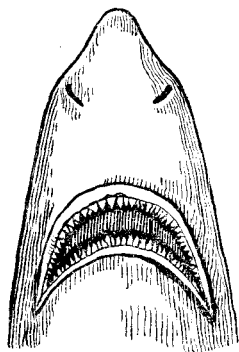

Акула јур.

Бурә полисә акулаезиш сариз дорша отир.
Religioznәј зрецезлә—poppezлә ета
вәли нь шәрти. Nija акулаәс вьдса јенә
пәртлисә. I мортлә, медвь кәркә акула
әмә не шурнь колис сь озьп кей-
мьнь јенлә-моз. А зреч келәплә ета
и колис, кеймьтән ньлә берсәсә
вајисә.

Tusanas akula не seeәm, кьеәмәш koskaa çeriez, кәдлә
мијә тїјанкәт тәдәмә.

Skeletьs akulaezлән аву. Вьдәс сьлән: и јур, и туса skelet арк-
мәм гәçиш. Шәм нь куçик вьльп аву-зә. Сь тујә емәш çорьт,
ләçьт, емалиш аркмәм, рїңнез. Јьвнаньс нїја вїзәтәнь вәрлаң—
акула вәзлаң.

Zavra pәdannez (zavernәј крьскаез) акулалән авуәш. Zavra
oштаез ретәнь әтәрлаң selleзән, кәднїја сїз „zavra selleзән“
и сушәнь. Akula пәләс çерилән јай озьк льддишләма нешojанаән
и сариз дорша отир вїјлис нїјә токо кьз хиснїккезәс. Әни и јай,
munә деләә—сїјә шөјәнь.

К и т.

Kitәs tәdtәg, отир суәнь сїјә çерїән. Mukәd оз и кьвзь,
pondan-кә сьлә виштавнь—kit мьша аву çери, а ва зvir, mьko-
pitajussәј, кьз и mukәd зьвотнәјјез: вәв лїво слон.

Кьзкә вьл дивујтчан-ед, вьеәмика pondan dumajтнь-да.
Kit—зvir, соньт vira, lolalә тьезән, рїјаннез verdә јәлән, а олә
ваьп и çузәмьс çерилән.

Kitлән туса әддән бзьт, овлә 18 метраәз. Goја ньлән аву,
а јуршаң srazu munә туса. Вәрлаңас-моз туса векһамә и ро-

maşə çeri vəz çuzəma voza plavnikən. Kitlən bəriş kokkez əsə-
maş, a ozişsez pəramaş plavnikkezə. Toko ləz arkməm şərti
tuja tədnə, sto nija avu çeri plavnikkez, a kokkez, kəz i mu
vəlyən oliş zvirreznən-zə.

Kitlən paşkət, u'avtən veksə oştə əmas tər vəsnit, pər və-
rana, plaştinkaez. Ena plaştinkaes mədnozən suşəny kitovəj
usən. Ujtən kit aslas paşkət əmə tər əktə va, a va sorən i vəd
vəyn oliş posnit zəvotnəj şurə. Əktas-əktas vasə, sərbəryən pəd-
nalas əmsə da pondə plaştinkaez-pər səsəvny sijə.

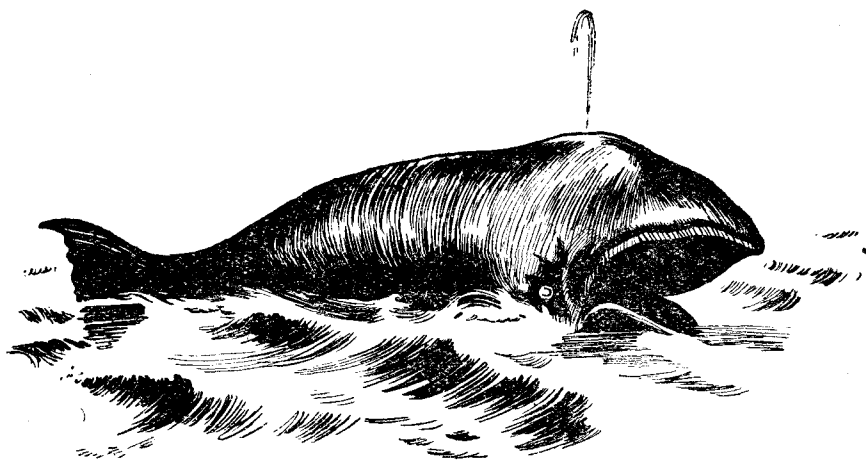

Kit.

Бзыт зьвотнəјјезкəт kit ez-вв vermь nem kernь: gorsьs sь-
lən zev veknit. No sь tuja posnit zьvotnəј pələsь tapkə sьlə
əm tyras. Eta bzyt zьvotnəј nьlajə vьd lun una-una meduza,
učitik çeriokkez, rakkez da mukəd posni zьvotnəјјez, kədna
radəjtəny ovny va vevdəryən.

Aslas nьrəpssəzət, kədnija sьlən jur vevdəras, kit va vьlə
levtişəm vəryən lezə tьezsis sonьt ru. Eta sonьt ru blişən tь-
dalə, kəz vьtə va fontan. Şinnezsə kitliş srazu on kaz av. Nija
sьlən əddən uçətəş i pukaləny əm doras, no adzə sija ne
uməla.

Kitlən tusa vevtəəm kəz volkьt kuçikən, kəda arkməm nag-
vad vəyn ovny. Kəz gosa sloj çintə kitliş şəkьtasə. Kitlən zev
vьna vəz, kujlə gorizontəlnə. Bəzən kitьs vaas əddənzьk tojьs-
şə ozlan, munь vermə peryta.

Zev gъriş tъez otsalъnъ kitlъ voşnъ gъrkas una ru, eta zapasъn kiъs dъr vermъ ovnъ vaas.

КЪЗ ОХОТІТЦӘНЪ KITTEZ ŞӘРЪН.

Una otir њe әtik şo vo-ŋi oxotitcъnъ kittez şәrnъ. Oxotitcъnъ toko gos ponda da kit us ponda, kәda vәr-moz saditәm kit әmә.

Ozъk kittez şәrnъ oxotitcисә pъzzez vъvşaŋ. Loktasә top kit dъnә da mәrtәnъ kit jajә ыzt krukkez—garpunnez. Koңesno, kitъs eta kosta oz uz. Bergәtas vәznas, mortlән olanъs sъmda i vәli. Әŋŋa kadә texnika etә oxotasә vezis. Pъzzez tujә loisә vьdsa paraxoddez, a garpunnezsә pondisә çapkavnъ њe kiәn, a puskaәn. Garpunъs, kәdәn lъjәnъ puska poniş, kъz da kuz kәrtәvәj ved, kәda kuzъk puska dulobъssa. Garpunlән ozis koңeças lәşәtәmaş sarnirrez vьlә kыk skova. Kәр garpun munә, nija zmitçәmәş sъ verdә, a kәр kit pondas pъssъnъ, nija veşkalәnъ i garpun şivdә sъ vъvтыrә. Garpunlә med vaznәj tor—potan snarjad. Sija lәşәtәma siz: potә toko sek, kәр garpunъs pъras kit vъvтыras.

Vijәm kit çoza pondә sişmъnъ. Med њe eъkәtnъ dovъçasә, vijәm kitәs sek-zә kuļәnъ, mъj kolә voştәnъ da peçatajtәnъ voçkaezә.

Revolucija votәz kit vijan promъşel lәşәtәm vәli әddән umәla. Roç burzujjez ez kuzә lәşәtnъ vъeәmika kit vijan promъşelsә i ыzt doxod şetisә norvezsalә, amerikansalә da japon-salә. Revolucija votәz kit vijişşezlән ez vәlә todeļ kerәm sudnoez da kit vijan orudijaez.

Eta 1932 voә mijan sovetskәj morjakkez da inženерrez stroitisә naglad ыzt sariz kuza vetlan paraxod „Aleut“. Sija vьdsa kыlalan fabrika vijәm kittez obravotka ponda. „Aleut“ kormaşaŋ kerәm kәrtәvәj zoz, kәda vъvti vijәm kitsә podjomnәj krannezәn koknit levтыnъ vьlә, a şordas emәş elektriceskәj purttez — vundavnъ-kuļnъ kitsә, ыzt koçollez — punъ kitliş gos (kit gosiş kerәnъ margarin), lъ maştan masinaez, koçollez, kәdnaәn jaj mәdkodşalә da pәrә poda verdasә.

Vijәm kittezsә eta ujalan fabrikaә vajalәnъ kuim paraxodkәn. Vьd paraxod vьlъn emәş garpunnәj puskaez da navludajtana vьska. Navludateļ pukalә vьska verdә әsәtәm voçkaәn. Blişaŋ kazalә sija fontan. Şetә signal: „kittez! Polnәj xodәn ozlaŋ!“ I kit vijan paraxod peръta vәtçә dovъça şәrә. Kit uјә zev çoza i sija kolә vәtnъ, loknъ sъ dъnә kolә matә—metra 30 ыlъna, medvъ tujis lъjnъ da vъeәmika garpunsә kolaninә

mærtнь. Signalsikьs maçta vьlišan mьtçalə kiən, kьtçə kolə munь—kit şərə vətçьнь. Komandasə vezə viļ komanda: „Stoj! Bərtañ! Ozlañ polnəj!“ I medvəryn kit sedis puska ozə, pricel vьlə. Gьmnitis puska, ñuzalə gərguñ kanat, kьlə snarjadlən potəm. Kujlə kit va vevdəryn kuləm, əni pozə sijə kanatən kьskьнь „Aleut“ dьnə.

Ñem vajitнь, kьəəm ьzьt grivьl şetə mijanlə kit vijan tєx-ñika, ed eta sariz kombajnən pozə ñe ətik kit vijнь, a vьd kitşañ doxođьs şurs sattezən ьddişə.

VOPROSSEZ: 1. Kitьs çeri-ja?

2. Mьjən kit oz vaçkiş çerilañ?

3. Mьla kit oz uşkətçь mort vьlə, kьz akula?

4. Kьəəm produktaez voştəнь kit vijan promьşollezьñ?

Т у л е ñ.

Nojavr təlişşañ mijan ojlañşa sarizzezə loktəнь grenland-skəj तुलेंणez.

Zagənik əksəнь nija Çoçkom sarizə, a fevral təlişə tьrtəнь sariz dorsə. Fevral 16 lun gəgərə nija petəнь jь vьlə rijavнь.



Тулəñ—mu vьльп.

Eta kadьs zev dona तुलें kьjişşezlə. Sek meduna pozə kutнь तुलेंñezsə.

Oxoñnikkez eta kadə vijəнь तुलेंñesə ñe toko pissallezən, a viəz beddezən. Тулें vura ujalə vaьñ, vьəəma sungaşə, no petas-kə kus jь vьlə—ədva-ədva bergalə, kьskaşə, ьlə oz vermь pьssьнь, sek sijə i vijəнь.

Vizətə sijə burzьka resunok vьliş.

Aslas tusaən तुलें vaşkisə va uvtət vetlan pьzlañə. Тулें kokkez ñe kus vьlət vetiətnь arkməmaş, a pagvad vaьñ ujavнь i suşəнь sьlən nija lastaezən.

ьzьt şinnez verməнь vura kuñşьнь, oşşьнь va pьekьñ i adzьнь vaьñ.

Ныррсьез тулеңлән сунгиштән пәднашәнь и нрә ва оз рр. Сунгишәм озьн тулең гьркас кьскә una ru i eta ruән дьр вермә овнь ва рьекас.

Тулең куçик вевттәм çорьт гәнән. Гәньс вевдәршаңас кьза мавтәм госән. Гос пониш вайш петәм вәрьн тулең гән вексә овлә кәс.

Тулеңсә охотниккез вижәнь гос понда, но и куçик сьлән донә.



Тулең--ваьн.

Әтик тулең пәләс сушә сариз каңән (котикән). Сija олә мijaн асьвша вәезьн Тихәј океан диез (островвез) вьльн.

Сариз каңлән әддән бур куçик. Рәмнас сija му рәма, вархатлаң ваçкишә.

Тулеңнез не әтик оjлаңша вәезьн олән, нija емәш и тьезьн: Байкал, Ладозскәј, Оңезскәј тьезьн (адзә нija карта вьлиш).

Тулең кьжәмьс воиш воә sodә da sodә.

Сiz 1921 воә grenlandскәј тулеңнезсә кьjisә 60 000 jur.

Каспий саризьн нija кьжәнь вьд воә 100 000-ша unазькән.

Нь госиш аркмә бур мағег, а куçикиш керәнь ремәңнез, сумкаез да una мукәд torsә.

Тулең зев una vermә шojнь. Шojә сija toko çeri, кәдә әддән çоза vermә kutнь вайш, а мукәд кәдә ва рьекьн кошалә çeriән невод. Etijән тулең una umәшә vajә çeri кьjian артеллезлә

VOPROSSEZ: 1. Мьја тулең vermә вura сунгашнь, иjavнь ваьн, а umәја вевләә жь куза?

2. Мьј понда охотитчәнь тулең вьлә?

3 Мьја oxota жьлиш законнез озә нем суә тулең жьлиш, озә вeregитә сija вижәмиш?

Кыз жылә çери.

Sulalis tulьssa asьv. Sondi esə avu, a gəgər zar jugьt. Mu vьlə lezçişis tuman, vəli ьrkьt, kьz ovlə tulьs roпьп.

Drug prud vьлп мьjkə viznitis, kuv-kov keris. Zagvьv lokti me bereg dorə, vizəta: vaпп vьдsa çeri tavun—tьpьvvez

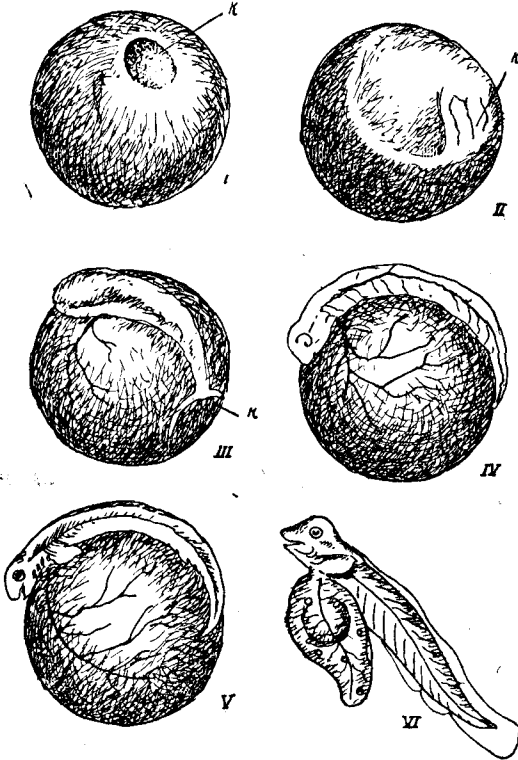

Pəkiş arkmə çeri pijan.

(karəşsez). Vizgəпь niја oməп va pašta, kovətəпь, зьrtçəпь turunnez, çassaez verdə. Mükəдьs нь kolasiş vodasə vok vьlə da zagəпik kusnaşəпь. Sьvəгьп vьtte kin çuvьjstas nьlə vokaпьs – veşkətçasə da təvcikəп mədər beregə sungişasə.

Əпi me vezərti—sija tьpьv (karəş) munə—pək lezə.

Mampəv tьpьvves bereg uvтьп mu verdьп nirtçəпь əta məd verdə vokkezəп i lezəпь vaə əddəп una posnit vez pək. Nь

kolasъn ujaləny ajpəvvez i pək vylə lezəny assinъs jəv kod
çoçkom gudъr.

Vizətnь-kə çeriliş etə gudъrsə mikroskop-pъr, mijan şin
ozъn oşşas vьdsə mir: zev una zъvçikkez çozə ujaləny ət mə-
dərə. Vьd zъvçiklə kolə inmъny pək kolt vylə, med setiş ark-
mis çeri pijan.

Ne ətik das şurs pək kolçok lezə tьrvn mampəlys vaas.
Oplodotvoritəm pək (zъvçikkət ətlaaşəm pək) lakəşə turun verdə
da voə. No oz arkъny vьd pək koltiş çeribъs. Una pək levə va
vevdərə, koşmə. Una pək i mədik çuriez, va pətkaez da vьd-
-kod gaggez şojəny.

Pomalən kьv.

I siz, etə glavaiş mi adzъlim, kьz kerəmaş da oləny-vь-
ləny vaъn olişşez.

Nijə vizəttən mi adzъlim, kьz nija vьvtyrşən da pьekəz
arkməmaş toko vaъn ovny. Boştamə kət çeriəs, boştamə sonъt
vira zъvotnəjəs: kitəs, tьleņəs, mukəd vaъn oliş zvirəs—vьdən-
lən nylən i tusa, i ki-kok prisposozitəm vaъn ovny. Kьz-vь
ti suit: vermis vь ovny kit, suam, kəsinъn enə kokkez vьly
(lastəez vьly)? A vaъn enə lastəeztəg, etə paşkьt vьnə vəztəg?

Kin kьtən velələma ovny, setən i olə. Kinlən kьeəm sreda
verdə prisposovleņno em, setən sьlə i vur. Vьd zъvotnəj aslas
oləmən velələ sreda verdə. Sreda sija as moznas mədkodşətə,
verdəs kərtalə. A sredən suşə vьdəs, mьj mijanəs gəgərtə
olaninanъm. Kitəs da çeriəs kьeəvtə va, siz nijə va sreda i ve-
lətəma ovny. Mədikəs kьeəvtə vozdux, i siz sija i aşşə məd-
kodşətəm vozduxъn ovny.

Əni mi pondam tədsavnь vozdux vьly oləm.

VOZDUXъN OLƏM.

A adzъlit-ja ti kərkə, kьz sokol—varъs kutə assis dovьçasə
levzъtən? Soça makajtə sija borddeznas, a sьvəryn veşkətas
nijə da zev vьlyna kaçitşə aslas zertva vevdərə. Vot zmitə ver-
das borddezsə, zmitə vəz i iz-moz uşkətçə ulə.

Zertvakət eəeəşəm vəryn sija zev çozə paşkətə borddez
i loə zertva uvtyн-moz.

Essə şekunda. Sokol vьnən sevknitçə borddeznas i ulişən
sapnitə zertvasə.

Крепъта pьrasə—mərtçasə əni sьlən kuz gьzzes zertva bord-
dez uvтə.

Veš zertva pešša,—ne mezmьnь sьlə sokol gьzzeziš.

Zertva kutnь, uvdəršan sija sarnitnь, napravleņņo lebzika vєznь—vьdəs eta ponda sokollə kolə una vьn.

Sešša, medvь i gən ez kəstiš, ez čeg. Gənən kajlən vevt-
təmaš ne ətik borddez da vəz. Gənən vevttišəm i vьvtr. Gən
uvtьn essə em puk. Vьdəs eta gən gьrka, kokņit, pьekas voz-
dux. Eta otsalə kajlə vozduxьn vizšьnь.

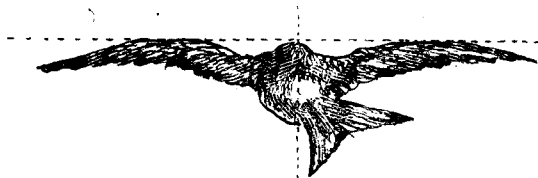

Kaj—vozduxьn.

Ešša, puk kolasьn da gən kolasьn əssə sonьt vozdux, kəda
oz lez pətka tusalə kьnмьnь vьlьn ləbavtən.

No ne ətik gənən kaj-pətka vermə vizšьnь vozduxьn. Vь-
dəs sьlən tusaьs todeļ eta ponda kerəma.

Čərs čuzəma tusa kaj-pətkalən pomašə (končajtčə) ozas
joša nьrən, kədən lebzika pətkalə vьeəm keravnь vozduxsə.
Koskaes pətkalən, kьz i gən, tьrtəmaš vozduxən. Vozdux ver-
mə rьnь pətkalə viəz tusa pьekas tьrtə setčin todeļ vozdux-
nəj mesəkkez.

Siz-kə petə—abu kaj-pətkalən ətik seeəm mesta, kəda-vь
ez vəv ləšətəm vozdux vьlьn ovnь.

U3: 1. Peslə-vizətə vьeəmika pətka gən da risujtə tьtraddezanьt sija.

2. Boštə bord gən da vəz gən i eəətə nižə eta mədkət, mьj nь kolasьn
ne ətkodьs?

3. Boštə kurəg gən vьd mestaiš da eəətə əta mədkət. Mьj ne ətkodьs?

4. Boštə gən da puk. Mьj nьlən ne ətkodьs?

5. Kerə vumagaiš kaj. Lezə sija. Mьja sija oz uš a lebzə tujņitəmən? Mьj
kerə borddezən vьlņəj ləvja kaj lebzikas?

6. Kьz lebalə varьs livo kačuk, kər kačitčasə vьlə čozoas?

Zoologičeskəj sadьn.

Ovsəj svog vьlьn pioner Koļa Mьsov keris čelad ozьn gozša
ekskuršija jьliš otčot.

— I siz, čelad, sua, dьr mi ləšətčim vetlьnь eta ekskuršija
vьlə. Medvərьn Vašilej Ivanovič ətik lunə vajiš bur juər—čozə

munamə-rə ekskursija vələ. Kəz mijə ləşətçim, kəz tuj vələn munim kəz, pervuiş karə loktim, me og pondə vištaşnə, etə jəliş Jermakov Ştepan tjanlə viştalis. Me vajita tijankət, kəz

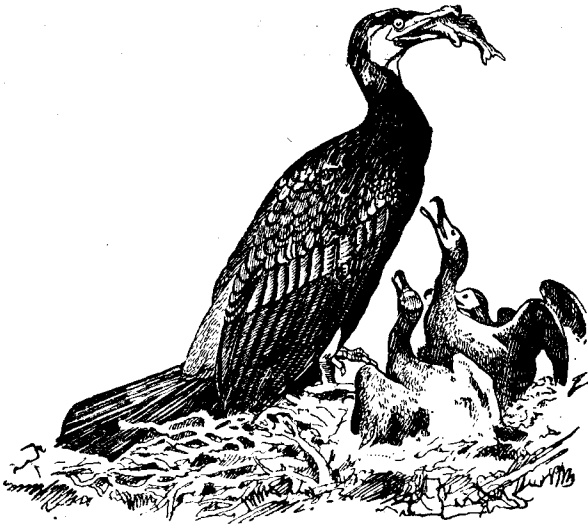

Baklan — çibəzlən bəst viəg.

mi zoologičeskəj sadən ekskursija vələn vəlīm. Una verša zvir sə mi setçin adzəlim. Me vajitnə tijankət ponda toko kaj-rətkaez jəliş.

I siz pərimə mi zoologičeskəj sadə. Kəəm-kəəm kaj-rətka pələs toko setçin ez vəv!

Loktim prud dorə. Çoçkom juşsez gəgələn gola kəstəmən, əra (vaznəja) pəzzez-moz vetlisə prud sərət.

Vər zozoggez da vər utkaez bəreg dor gəgər ujalisə.

Bađ uv vələn va vevdəgən pukalisə şəd baklannez (çerigadəz).

Bən va sərən pəryta vətte motora pəz, ujalis gərdəv rəma (rozovəj) pəlīkan.

Şəd baklan vəd kaj-rətkaşa burzəka vadə çeri kəjnə sungişə. Ne veş kitajəçsez purrez vəvşan (plottez vəvşan) səkət çeri kəjnə. Kərtaləsə kokəttas gort baklanəs gezok vələ, si, a sungişə da kutalə çerisə.

Balkan—çerigada zev vura kuzə sungişnə.

Çərs çüzəma sьlən tusaьs ləşaləma va pьkət vetьnь. Su-
nьstas va pьkas da minuta kьnьm oz mьtçaş vər. Mьtçişis,
a əmas gьriş tьrvь (karaş) vizə.

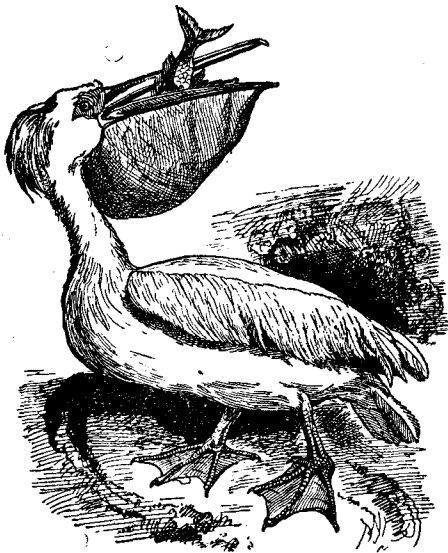

Pełtkan ьkələ una una çeri

Ньгьs sьlən 'jon, kьz
klossi. Çeri kutə sərəttas.
Vizətnь-kə sь vьlə ьlişan,
on çekər dumajt, sto eta-
eəm vəsnişik gołaa pətka
vermə kutəm çerisə vьdsən
pьlvьnь.



Orjo'.

Dьrkod vizətəm vərьn mi adзьlim, kьz vaklan orsəmən-moz
bergətis çeris, supkьstis sija vьvlaə da sapnitis əmas,— inđis
gorsas. Tı dalis, kьz vəsnişik goła kuza çeri lezçis zovə.

Ena prud dorşa xisnişik pətkaez dьnşan mi munim mədik
xisniškez dьnə. Zev ьzət varьs—orjol rukalə iz vьlvьn, vьtçe
vizçisə, oz-ja sь dьnət levzь kьeəmкə pətka.

A kər sija sevknitis borddeznas, mijanlə kazalana lois, sto
vьna borddezən orjol ne ətik aşşis tusa vermas viznь, a vьdsa
vałəəs nuas.

Sьlən kok çuңnes vьnaəş, gьzzes ləçьtəş, krjuкаəş. Lovja
pətka kutnь essa i vurzьk orudije oz kov.

Sija krjuка da leçьt nьgnas kokniša vermə çekьnь kutəm
pətkaşə.

Una mijə adзьlim inçeresnəj kajjez eta ekskursija vьlvьn.

Vizətəm pətkaez kolasьn vəlisə pəpugajjez, kədnalən kok-
kezanьs kьk çuң vizətənlə ozlan, mədik kьk vərлаң. Seeəm kok-

kezən nija verməñ pu uvvez-kuza kossyñ ploddez, kədnə sьvəgьñ nija zugdəñ aslanьs jon krjuka pьgəñ.

Kutçisas popugaj ətik koknas uv verdə, a mədkoknas uzalə kьz kiən, boştas şojan da vajətə əm dьnas.

Ətik jərtətyñ zoz kuza kotraşəñ kulikkez, a puez vьlьñ çetçalə da levalə vьdkod kajьs.

Etə jərtət ozə vərə mi suvtçьstim. Vizətam kaj-pətka vьlə da tədmalam, kьəəm kaj-pətka mьjəñ olə. Nь vьvtyr kerəm şərti pozə tədnь, kin kьəəm şojan aslьs kьtiş sedtə.

Eməş vəşitik pьroka kajokkez. Nija pьroknanьs toko verşə gaggezşə kьjəñ—ena gag şojiş kajjez.

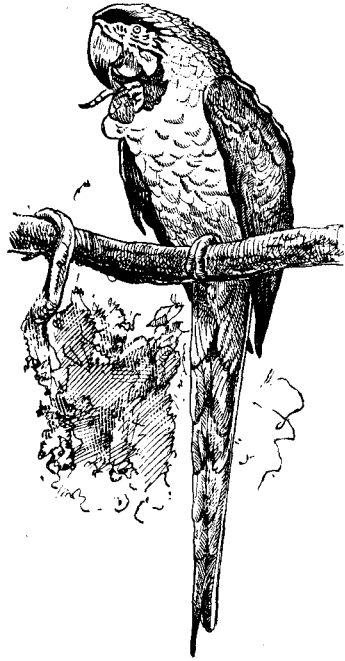

Popugaj

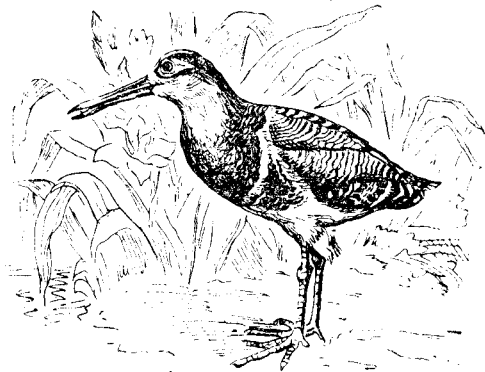

Kulik.

To zenьt tupika pьroka tuş şojiş kajjez. A setən kulikkez. Nijə tədnь pozə çozə. Nьrnьs aşşə kuzьyk. Zenьt pьgəñ vaiş şojan on suzlav. A kokkes mьj kuzaəş! Zenьt kokəñ-ed vəə şojan kossyñ on-zə pьr. A med ne şivdьñь nətə, kok çuñnes paşkaləməş ətmədərə kьz çinkəmmiez. Kət kьəəm nət vьlьñ vermə kulik paşkьt kok lapa vьlas vizşьñ da kuz pьrnas nətiş vьd gagsə suzətəñ.

Nekodə solovej kajok, a şьlə medvasəka, dьrkod vizətim mijə sijə.

Əni mijanlə vezərtana lois, mьlə solovejsə oz poz adzьñ kussez kolasiş, oz-kə açьs şьvtən mьtçiş şin vьlə.

Зыркја котрашә сја перыта кывтәг лыскыг коласын—әктә берса gag (нашекотәмәжезәс).

Mu гәма гәпыс сја лыскыг коласын зезә, вьәәма вевтә.



Кьәәм шеддез да коккез му вьл п олыс кәжжәзлән і кьәәм шеддез да коккез ва вьлпн олыс кәжжәзлән?

Екскуршја вьлпн мі una әтик-мәдик кәж-рәткалиш пәррез, ла-раез ресујтм. Суим ессә і әтәрпн кәж-рәтка шәрпн визәтпн, мед вьәәмик тәдмавпн, кьәәм кәж кьз ләшәтәсис шәжан аслыс коссыпн.

Кьз шәдкаж јорташис морткәт.

Вазьп-ңи му гәриш рәдејтә шәдкажәс. Вешкыт васәк мьгәра, свитталан шәд борда шәдкаж јорташис морткәт. Морт гәрә пар, а шәдкаж і сь озьпн і сь вәгьпн, гәгәр јестә. Перыта којә ветлә әтмәдәрә, вьтте кин тодеј сја сувтәтәма гәриш морт шәрпн ветләтпн. То кокьстис сја ьзьт, госа јол, сапә кьәәмкә гарәс. Адзә му гәриш, кьз шәдкаж визә сьлыш вьвсә вьд чускашан нашекотәмәжез согја ләззез согја, зи согја. Не әтрьр морт адзьлыс, кьз шәдкаж чавкәнкәт ортчәп мәс вьлпн гәп рьекьпн путраччә, рьееез мәслиш коссә. Адзә морт, кьз ваја вьлпн шәдкаж сја-зә керә. Setчә-зә тульсса кадә шәдкаж зев васәка шьлә. Вьдәс ета і керис шәдкажәс јортән мортлә.

Pervo кәркә шәдкаж рәзшьвләма вәгьпн гьрка рuezьпн. Сьвә-гьпн гьрка рuez pondисә чинпн, сь тужә морт іскуственнәј поз-зез pondис шәдкажлә kernь. Тульссә мәдрьр шәдкаж локтас, адзә әсәтөм поз і колтчә рәзшьпн. І сиз, воис-воә визәтан-кә, шәдкаж і тәдсашис морткәт.

Mort olan gəgər şədkaj una adsis aslıs bərşə şojan tor. Bərşə gag siz-zə mort дьньн матьнзык овнь ləşətçə—mort gə-rəm mu vьльн i ңевьтзык овнь i şojan torьs dovol. A kaj-pətkalə toko eta i kolə. Gag əviditə mortəs, kaj-pətkə gag şojəmən dorjə sijə.

Siz mort i tədsəşis, jortaşis vьd gag şojış kaj-pətkakət. Кьньм unazьk çulalis kad, sьньм eta jortaşəm kərtəşis bur-zьka. Medvəgьn, mi adzam, mortьs vьdsa kaj-pətkə lunnez pondis kaj bertan kezə çulətnь. Nəttə i ti kaj-pətkə lun kezə tulьssə ləşətçьvlat?

Voış-voə kaj-pətkə zev una bərşə vred vajan gagəs orətə şojə. Gag şojış pətkakət tədçəm—em uməl sogja mezdişan med-bur sredstvo. Kaj-pətkəəs kьz kuzan, siz i ker as dьnat matə-zьk. Nija una vajasə tenьt bursə.

A med vьəemika kuznь niyə as dьnə kernь, kolə tədnь, kьz kьəəm kaj olə, kьz sija i kьtən pəzşə. Mədnozen-kə viş-tavnь, kolə vizətnь kaj-pətkə gəgər.

VOPROSSEZ:

1. Кьəəm polzaa kaj-pətkəəs ti tədatə, kədna pəzşənь gьrka pueznь?
2. Кьtən i kьz kutə əşşis dovьçəsə çikiş (kosatka)? Vьəəma-ja sija kuzə levavnь?
3. Кьəəm bur vajan pətkə şədkajşə te essə tədan?
4. Mьjə kerşə „Kaj-pətkə lun“?
5. Mьj kolə kerəb, med kaj-pətkə loktis mezdnь mijanliş vərrəz da karç-jərrəz bərşə lok gag ponış?

Şarka—ņevidiьmka.

Vəli eta oz tulьssə. Muni me pissaşən vərət. Tədsa tujok vьlət, medvь rьtnas sulьsnь řaga vьльн.

Rьtnas, kər sonđi lezças, vər kulikkezlən—valdsņeppezlən pondətçə „řaga“—mədnozen-kə: levzə valdsņep—samec zaga-ņik vizirrez kuza, tujokkez vevdərət i kossə əşşis inpəvsə; a inpəlyb eta kosta lьskьr uvtə zevçişə.

Vəralişşez sulalənь eta kosta vizir vьльн da vizçişənь kər-ņekər valdsņep—ajrəv nь jur veştə loktə. Setçə sijə levzikas, i vijənь. Eta i suşə—„řaga vьльн sulavnь“.

Valdsņep levzьtən „kor-kor-kor—řur“ suvlə, sь şərti sijə i tədənь.

Pervo muni me vekņiřtik tujok vьlət a sьvəgьn zev əək dьv-ņakinə kezi, teļlə.

Məjmuşa uşəm pu kor kəsətis kok uvtən. Drug kyla, kokə çuzjişis mɔjkə lovja verdə. Me drəgniti, peŋitçi vərļaŋ, vizəta kok uvtam mu vylə.

Veskyta menam şin ozyn pukalis kbeəmkə gəgrəsa korpaə vel ызт рətkə. Gəŋ rəmys sylən zev jona vaçkişis keldətam məjmuşa kor rəmlaŋə, i eta rud fon vylən pətkəəs ez poz adzəny.

— A-a! Da eta-ed tar!.

Me mɔskyrŋi da mədi voşny-ŋi, levtyŋy sijə mu vliş, çajti kinkə pişsal poniş vijəm da əstəm.

No toko ŋuzəti sɔ dnyə kiəs, vizəta pətkə çepəşis da zev çozə şmesnəja — kurəg moz ŋurətis kotərtis kustə lɔskyr uvtə.

Kɔnyŋmkə şekunda vərɔn kylis sylən levtişəm. Kɔkjamɔs şirşoj rəma (koriçnevəj rəma) kolŋ, gərokyŋ menak kok uvtən kujlisə. Me zagəŋik niş gəgərti, medvɔ ŋe talny.

Me tədi, mədrɔr ɔrnas eta mestiş menam pon adzəmenym vɔdsa tar çukər.

Divujŋçnyŋ tujə, kbeəm vur eta „pokrovite(stvennəj okraska“. Vermis-ja-vɔ eta rud rəma tar mestyn pəzəny kbeəmkə mədkod gəna, suam, çoçkom gəna, livo səd gəna, tar? Ed tarəs ŋe ətik das vrag kutə-kyə, a sylə kolŋtez vylən uşə vɔdsa lun-lunən vərzytəg pukavny. Kəvɔ ŋe eta „zasçitnəj okraska“, kolis-vɔ lovjən tarɔs—ez?

A mɔj vɔ mədrɔr vəli vɔvodokkət, kəda kolŋiş petəm vərɔn aŋkye moz kojə ətmədərə, kəvɔ ez vəv vɔd ŋip zasçitnəj okraska rəma? Mɔjən vɔ nylə vəli mezdişny kuz piŋa vukav ruç sogja, çuzmər sogja, pon sogja, mort sogja, varɔs sogja i s. oz?

Tar, kɔz i dozməŋ, şəla, kuropatka (vadəg); perepel—vɔdəs vaçkişəny gort kurəg vylə. Nija vɔdəs gort kurəglə rodnaən loəny. Rod vizys nylən vɔdənlən ətik.

Mukəd kaj-pətkəez, kɔz i zozoggez, utkəez da mukəd va-pətkəez, kurəg-pələs pətkəez aşşinys ŋippeznysə novjətəny şəranys kurəg vavuka-moz. Oj kezə da zer sogja kɔtsaləny uv-təny. Mam uvtən ŋip pələs i sontişə i xisŋikkez sogja zevçişə.

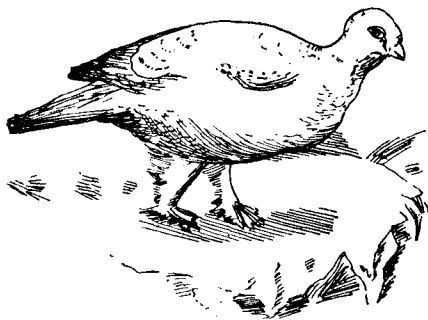

Çoçkom vadəg (kuropatka).

Eteəm kaj-pətka tipsə unaən pəzə. Tip pələs, koltiş petəm vərɣn, medozza lunşan-zə verməny ovny ətnanys. Nija aşnyb kosəny aslənys şojan, a oz vizçişə sijə mamşan. Kəz mukəd kajrijannez paškətəsə əmnysə da vizçişəny kər-nekər mamnys puktas setçə gag.

Mədik osobennoş eta „vəvodkovəj“ kaj-pətkalən to kə-əəm: nija gozjəny bydsa pozən ətləyn çuzaninanys i toko arsə mədrɣr rozniçəny kin kytçə.

No kurəg çuzəma pətkaez tədəny aşşinys opredelonnəj rajon. Eta rajoniş nija oz munə ɣlə.

Boşny-kə sariz sajn olış pətka pələsəs: zozoggez, utkaez, juşşez, nija essə jonzyka tədəny aşşinys çuzaninnysə. Sariz sajšan veşkyta, veşkyta nija supkəny—loktəny aslanys gortə. Viəz roznyşə ləşətçəny teçny vaz mestas.

Eta pətka pələs teçə poz aslənys kus mu ɣlə, kəçkaez ɣlə, turun koləsə, osoka koləsə.

Eta şərti i vezərtana loə, mɣla nija una koltən vajəny i mɣla mam pələsəny da tip pələsəny ovləny zevçişan rəməaş (zasçitnəj rəməaş).

To eteəm vər pətkaeziş i arkmisə mijan gort pətkaez.

Tujə dumajtny siz: vazyn kərkə vərəlişşez uçətən vajətlisə vər pətkaesə gortanys, kər nija esə i leavəny ez vermə. Zagvəv tippez velalisə mort dənyn ovny. Todəl şojan nylə oz kov, təvkezas mort nijə gortas jərtə da verdə. To siz i arkmis mijan gort pətka.

Setçə-zə kurəg çuzəma pətkaez şəkyta levaləny, nylən zənytəş vorddəznys.

Vər kurəggez, kədna oləny İndijaəyn, siz-zə zev şəkyta levaləny. Ena vər kurəggeziş i arkmisə mijan gort kurəggez.

Vər kurəgəş gort gəgərə velətəm vərɣn pondis şetny mortlə ɣzɣt polza:

Nedəy-mɣjiş mort kazalis, mɣj ne bydəs kurəgges ətkodəş; pondis vərjəny ny səriş kolən porodaez, kədna, suam, vajəny unazyk kolt, jajazykəş. Siz i arkmisə bydkod kurəg porodaez.

Vər kurəg, ləskyr uvtyn olış, rud rəma, kəz i tar.

Kəz ti, çələd, dumajtat: mɣj by vəli vər kurəgkət, kəvy sija ətnas ləskyr səryn arkmis ne rud, a çoçkom!

Sek sija çozə şuris by xisnik gəzzez uvtə. (Mɣla?) A mort kipod uvtyn vermas byd rəma kurəg ovny. Mortəş sijə kuzas byd xisnik sogja dorjəny.

VOPROS: 1. Mɣla kurəggez, utkaez, zozoggez kokniita gort pətkaez pərişə?

Кыз да мѣјиш аркмә колт.

Kuræg kolт аркмә чоџком toriш (belokiш) da шәләмәсиш (zel-tokiш). Vevdәrшаң niја кѣәвтәмәш kolт кѣсән, кәдә аркмәм iz-vestiш. Adzylit-ја тижә кәркә kolт шәләмәс вѣлиш чоџком pјat-naok? (Zagvѣv zugdә kolт da vizәtә).

Eta чоџком pјatnaokiш i аркмә тiр. Medвѣ sogмѣнь тiрлә, kolтсә kolә дѣр sontнѣ. Pәtka mam etә i керә—кѣз miјан baitәнѣ — рәзә kolттез. Tижә ашнѣт adzylit, кѣз kuræg vava рәзсе. Vevdәrшаңас kolттесә kuræg vava aslas sonѣтән sontә, a uliшан ul ru шурә kuræg pozјә. Ulәv ru тiр рәзсѣтән siz-zә, кѣз sonѣт, kolә. Ul rutәг тiр оз vermѣ petнѣ, zarodѣs sonѣтшаңас koшмас.

Вѣд рәзсиш pәtka lunnas кѣкиш kolттез вѣлиш чәтчә, бергәтлә kolттесә. Керә etә siја, tәdtәг, vezәrtѣтәг, organizm әәктәм шәrti. Oz-кә pondѣ kernѣ etә pәtka—vava, zarodѣсѣs vermas кѣs verdә lakaшнѣ i рәднѣ, џекѣs loas сѣлә сәстәм vozduxсә вошнѣ.

Kolт кѣсѣн emәш posnitik oштаokkez, ena oштаokkez-рѣр voz-dux kolт рѣкә i рѣрә. Kolә-кә tәднѣ тiјанлә, emәш-ја kolт кѣсѣн učitik oштаokkez, кәднә сушәнѣ poraezән, керә opѣт: kiштә kolт кѣсә чәрнило. Nәдѣр мѣјиш чәрнилосә kiштә вәр, a kolт кѣссә miш-калә.

Kolт рѣкѣн шojанѣs тiрлән — kolт шәләмәс. Tир аркмикә шәләмәс әтлаасә тiр гѣрккәт (vizәt тiрлиш risunok).

Kolтиш petәм вәрнѣ тiр medozza кѣк lunsә vermә ovнѣ i шojтәг, сѣлән кѣпәтmokas em essә kolт шәләмәс, кәдәән siја pi-tajтciс kolт рѣкас.

Kolттез рәзсәнѣ vava uvтѣн 21 lun. Tипpez drug оз petалә. Petas әtik, мәdik, a mukәдѣs vәлиш kolт кѣссә рѣрәтә пѣрнас.

No сѣвәрнѣ вѣд kolтиш petis тiр. Vetlәтә vavuka aslas тiр-pezkәт, zarјalә әtmәдәрә. Loktas дѣнас pon liво кан, veda—vavuka gotov aslas тiрpez ponda lovsә pуктѣнѣ.

Vizәтә vavuka шәрнѣ; кѣз siја вѣд opasнош sogја кѣтсалә, зевә assis тiрpezсә, кѣз siја mam шәләмән кѣтсалә niјә шojан дѣнә.

A кѣәтм vasәкәш ovlәнѣ тiрpez.

No vot pәltѣstis кәзѣт ul тәv. Kәјә, putкѣltә шәд кѣмәр. Чoза pondas kiшнѣ кәзѣт zer. Kuræg vavuka zer sogја kotәртә vevt uvтә, nuәтә шәрас piјannesә. Setчiн paшкәтас borddezsә, levтас niјән piјannesә da aslas вѣvтѣрән sontә niјә.

Poppez, кәднә kuzәнѣ i vura rәdejtәнѣ nomsәтчѣнѣ kuræg kolтән, јен шәтәмән niјә суәнѣ „судо-рә etә“.

Эннa морт оз верит çудоезлè. Му вьльн пекьæм çудо ави. Nauka velætis æni тiр рæзнь масинаэн, курэг ваватэг. I вьд-мæнь тiрpez, масинаэн петкэтæмmez, æтпаныс—mamтэг, esæ вь-æмзькæш да здорозькæш овлèнь.

Тiр рæзан масина сушæ инкуваторэн. Инкуваторьн рiг æткод соньт i шурæ ул ру, а етa мед колан тор тiр рæзикæ. Этрьр луннас инкуватор ослèнь колттез сажкэтæм понда.

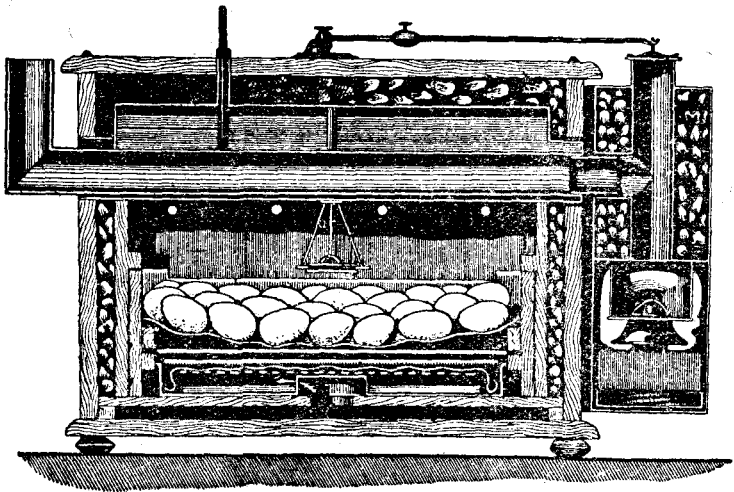

Инкуватор.

Колè ривор kernь siz, медвь температура инкуватор рьекьн рьр æткод sulalis, кьæм колè колт рæзикæ.

Etateæm apparattezas — инкуваторrezas drug ñe æтик шурс кол-тæн рæзèнь.

Колтiш петæм вæгьр тiрpez srazu ашньс мæд инкуватор зьрjæ рьгèнь, кьтæн нija кошмèнь, зорамèнь.

Сьвæгьн тiппесæ нуэтèнь iskustvennoj мам увтæ „kluskaæ“ Tijæ-ed тæдатè, курэг тiппезсæ, зозог тiппезсæ мам оз verd. Mam дьншаң нылè колè toko — соньт да мед xisnik гьз увтæ ñe шурнь.

Etæ кькнан узсæ æни керæ масина.

Кершèнь тоdel уçæтик giddez. Vevdærшаң i bokkezшаң енæ giddezsæ шetkaæn kutèнь, а рьекas metaliceskej зонитез увтæ сувтætèнь „grelkaez“. Ena зонитез увтæ тiрpez i рьгèнь сонтишнь, livo умæл pogodda sogja зевçишèнь.

Dumajtəv —'kerə, mɔj em vurɔs etateəm masinaən tip pə-zəmsən.

Koltış arkmə kurəg, uzalış otirlə aslas çeladən şetə jaj, gən da kolt.

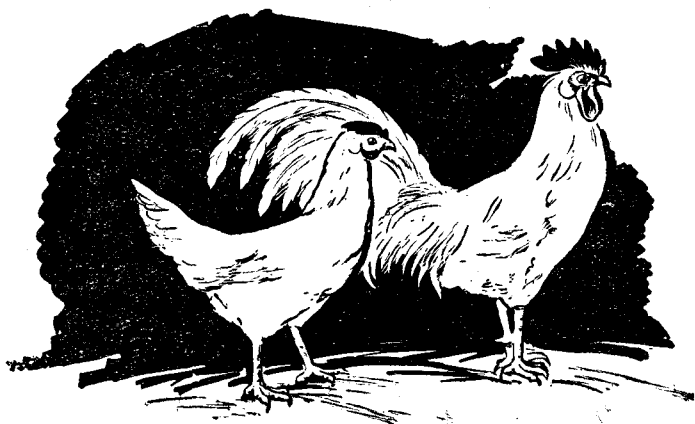

Çoçkom leg-orn.

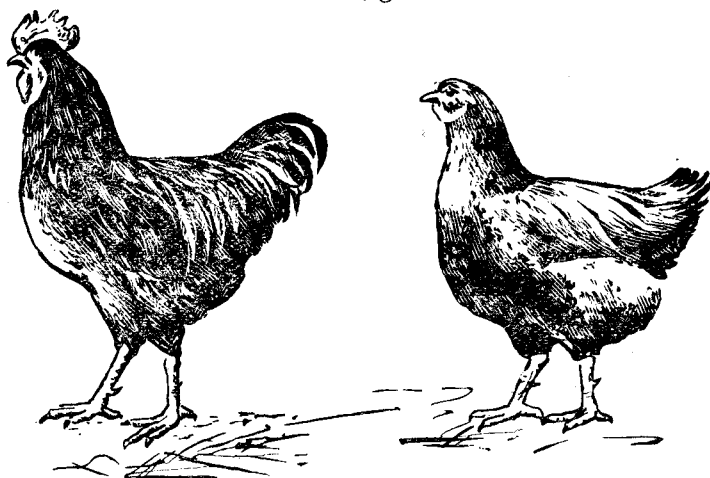

Rod - Ajland.

Ənna kadə vɔd-kod kurəg poroda em. Eməş seəəm kurəg-gez, kədnija nekər oz rukşə pəzn̄ tippez, a vɔdsa vo dugdɔv-təg kolttalənz̄. Eteəm kurəggesə unazɔk vermə pəzn̄ masina.

Ətnasa xozajstvovoz dınsaŋ kollektivnəj xozajstvovə vizəm şetə mijanlə kernь ызт inkubatorrez, kədna vьdsa rajon ver-məнь obsluzivajtnь, kədna voış vovə otsaləнь sodtnь, paşkətnь pətka vizan xozajstvo.

Ətləbn etakət masina i kolłalanzyk porodəez petkətas.

Dudiez jlyiş.

Vьd kaj-pətka adzə tuj aslas ozza pəzşaninə. Mьjən sija tədə i adzə tujşə — kьtçəz nauka vьeəmika oz kuz viştavnь. Mukəd dudi zev bura kuzə etə kernь. Levtişas dudi pervo zev vьlə, levaləv keras, tədmaşəv keras da veşkьta pьrñitas aslas gort vьlə. Vot seeəm dudiesə, kədna bura tədəнь aşıñnьs gort, kolə vəditnь - viznь.

Kərkə etateəm dudiesə puşesestvennikkez vizləmaş. Boş-tasə-pə şəranьs dudiez da tuj ponьn muntən ətaməd vərsəñ pişmoezən i lezaləнь.

Lezəm dudi vozduxьn bergalas keras, tədmalas, kьtən sija da veşkьta gortas i iñdətças. A poz dьbn sija vizçişəñ-ñi. Kutasə da pişmosə pərtçalasə. Vot tenьt i poçta. Todel petkə-təma poçta nuış-vaiş dudi poroda.

Zev bura tədə dudi aşıñs gort. Blişəñ kossьtəg vermə ad-zьnь tuj.

Ena dudiez dьr verməнь lebavnь sotçistəg i zev çozə lev-zəñ.

Seeəm dudiyьs vojna vьln loas veztəm tor. Suam, razved-çiklə kolə iñdьnь sroçnəj doņeşəñno. Telegramma libo radio-gramma vrag vermas kutnь i tədnь vojennəj tajnasə.

A dudiyəs lezin dak una on kut. Kajas vьlə kьmərrez uvtə, on sijə i adzь, çetołisto kutnь. Sijə i pułaən on voş, ne appa-ratən on kut. Sijən vot i suam, stə poçtovəj dudi vojna vьln veztəm tor.

„Jonmət SSSR-liş ovorona — İddətət tijə osoaviaximskəj plakat vьliş. Osoaviaxim əñna kadə todel zəñimajtçə poçtovəj dudi vizan voprosən. Kolə, med mijan stranaьn vəli zəptəma vojna kezə unazyk poçta nuış - vajış dudi.

Pomalan kv.

I siz vəra mi tədsəşim vozduxьn olişşezkət.

Bəra-zə sreda kərtaləma as verdas vьd olişəs. Kin olə voz-dux sredəbn?

Мы́ян сija мæдкoд мукæд oли́щезса — вьып oли́щезса, ми вьып oли́щезса?

Къæмæс kaj-pætkalæn koskaez? Мы́лæ eta ны́лæ kolæ?

Мы́лæ kaj-pætkalæ гæн?

Мы́лæ kaj pætkalæ joša, a мукæд kadas krukъla læcъt ны́r (k|uv)?

Мы́j seeæm pætka vorddez?

Вьд pætkalæn-ja ena vorddez emæš?

Къз pætkalæn lolalan apparat keræma, siz-zæ, къз çerilæn da| mi вьып оли́ш зьвotнæjjezlæn a|i къзкæ мæднoз?

Мы́лæ etaz keræmъs kolæ pætkalæ?

Eta вæгън vizætam ми вьып olæm-вьlæm çæгън, ми вьвша зьвotнæjjez çæгън.

MU VЬLЫN OLƏM.

Ojvьlьn oləm.



Tundraьн.

Loktis gozum, i lъddьtæm pætka tavunnez lovzætisæ zugъ (ugrjumæj) tundrasæ. No ena gæšsez — ñedьr olæнь ojlaňša muez вьып. Jeeæš setçin seeæm зьвotнæjjez, kædnija-вь ры́r olisæ tun-draьн. Una·una vudî tavunæn -mædæn o|eñeъez munasæ da sьr-

rez şarın tabunnezən-zə ɛg ruçcez — peşeccez vətlişəni. Mukəd kadə təvsə ovlə i çoçkom os materik vylə gəştitn̄ sariz v̄vşan p̄ravlə. Toko veksə polarnəj kəç, çoçkom paşa pu jiriş, v̄dsə vo tundraiş nek̄tçə oz mun. Sylə i tundraın vur. Vot tijañlə i spisok v̄d zvir vylə, kədə təvsə tundraın olə. Kəjin, çuzmər da əti-mədi mukəd zvir toko sluçajñəj gəşşezən ovləni tundraın.

No k̄nym̄ vləz̄k vizamə mi lunlaçə, s̄nym̄ unaz̄k verşakod zvir̄s̄ pondə pantaşn̄.

Льддә, кьәәм зvirrez oləni tijañ vərgez̄n.

Şon̄t stranaez̄n oləm.

Şon̄t mestaez̄n una-una v̄d çuzəma v̄dmas̄s̄ da z̄votnəjs̄. Setçin oləni puez v̄l̄n̄ v̄d çuzəma ovezanaez̄, v̄z̄t

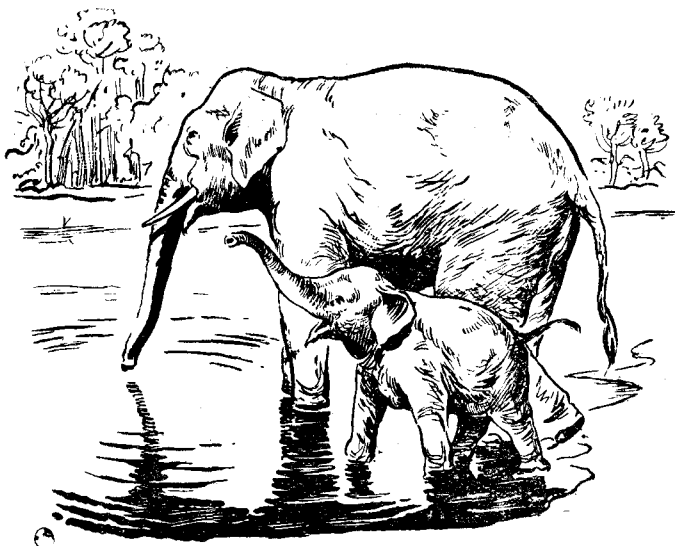

Şlon.

xisnikkez: lev, tigr, bars i mukəd. Una i ne xisnikkez eməş: antiłopaez i mukəd koryta koka zvirrez, kədna zev ḡriş stadoezən oləni paşk̄t şteppez v̄l̄n̄.

Zar stranaes i k̄vz kuçika veļikannez̄lən — slonlən da nosoroglən gort. Tropiçeskəj juzñəj Amerikaın una verşə dikovinəj z̄votnəjjez oləni: leñivescez, muravjeddez, vronenoşeccez.

Una siz-zə i kьskaşan zьvotnəjjez: zmejjez, çerepaxaez, kro-
kodillez.

ZADANNO: Vizətə risunok-ez, kədna vьlə pasjaləmaş ojlanşa da lui lanşa
zьvotnəjjez. Vizətə niyə ətməd kolasьn da viştalə, kьz niyə ləşətəmaş sredz
səgьn ovnь.

Çeətə niyə aslanьt vər zьvotnəjjezkət.

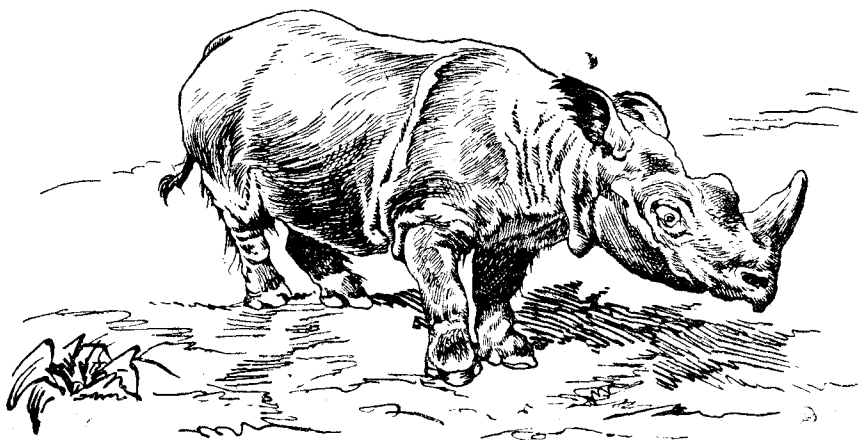

Nosorog.

KЬSKAŞIŞ ZЬVOTNƏJJEZ (PRESMЬKAJUŞÇƏJJEZ)!

З ə з ь в.

Kolə-ja estən mьtçavnь zəzvliş çuzəm? Kin oz təd etə zь-
votnəjsə, kəda sonьt, miça lunə zev çozə kotraşə — kojə əşek
vьlət. Kəsjin вь kutnь, da on i kazav, kəd kosta ңildьstas əşek
kolasə.

Zəzvьvez, zmejjez, krokodillez — suşəнь kьskaşan olişpələ-
sən. Nija kotraştənnənyş ətmədərə tusa çuklələmən kьnəin-
nyşə zozət kьskəнь. No-ed zəzvьvelən eməş kokkez. Kьz-nə
zəzvьlyş şuris kьskaşışşez dьnə?

A setən soraşənyş avu. Kokkes zəzvьlən əddən ңekodaəş.
Mukəd zьvotnəjjez-moz nь vьlyьn vetlətнь sija oz vernь.

Vevdərəş zəzvьlən vevttəm rogovəj çesujkaezən, a uvlaңыş
rogovəj şçitokkezən. Seeəm-zə şçitokkezən vevttəma jur.

Mijan sər SSSR-ын ави una çuzəmaəş zəzvəves. A mijan Komi-Permjatskəj okrugын i səşša jeeəəş.

Çuzaninьs ыльən kəs-zara şteppez da pustьnəez ыльн.

Кэзыт кьмэра рогоддаə zəzvəvez termaşəнь zевçишнь aslanьs poraezə libo mədik „sonьt mestə“. Кэзытшаң zəzv gegdə. Ъд çuzəma zəzvəvezlə kolə, med niyə sontis sonди. Gegdəm zəzv vermə lovзынь i vipur oзын i lontışan gor oзын.

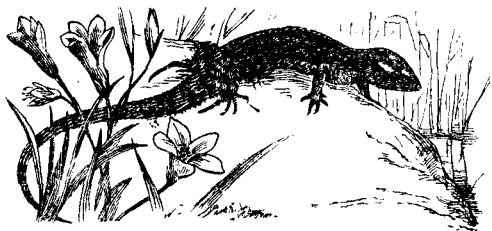

Зəzv.

Ploditçəнь zəzvəvez kolttəzən. Zəzv koltt kaj koltt çuzəma-zə i рьекьs ыльən seeəm-zə, кьz i kaj kolttən. Toko kaj assis kolttəz рəzə da i tippezsə zoramтəz ыьдтə, a zəzv aslas pijanəz ponda oz zavoittçь. Kolttalas pesəka gəpokə, vevttas niyə vevdərşan pesəkən da i koləs ətnanьsə sonди moras ыльн рəzьнь. Mukəd zəzvəvez oz kolttalə, a pijaləнь.

Pijaləнь niya siz-zə, кьz i jəv ыльн ыьдмиş zvirrez (mleko-pitajusçəjjez). Eнə zəzvəvesə siz „pijalış“ zəzvəvezən i suəнь.

Kolə-kə tijanlə kutнь zəzyləs, nekər siyə edə kutə vəzət. Kutit vəzət—vəz kolttas kijanьt, a açьs zəzylьs рьssas.

Zəzylən vəz arkməm кьz-вь çuңkьeeziş, kədnija kokniтə ətaməd verdiş verməнь torjaşнь. Aslas vəz orətəmən zəzv кьz ыь vraggez sogja рьssə, mezdişə ньşan.

Nattə ti adzьvlit zenьt vəza zəzvəvez. Kotərtə zəzv, a vəzьs avu, koləma kьtçəkə xisnik sogja рьssьtən.

Zəzylən vəz orəm vəryн ыьдмə vilış, toko zenьtzьk ozzasə Siz vot i arkmə zenьt vəza zəzv. Mijan pijalan zəzylən em rodna, suşə medənkəən da vereтenicaən. Perem gəgər olə. Siyə mukəd tədtəg suə jada zmejen. Kьş adzasə seş i vijəнь. Zal, — siyə əddən una bursə mortlə vajə — şojə-zimlalə vredə gaggez.



Хамелеон — түпкүдө эззүв. Ола рuez үыльп. Әмас кuz кьү. Кьүнас аsьs şojansə кьјә. Микәд кадә визәнь хамелеонсә керкуьп gutte кьјнь. Хамелеон z-v çoza vermə vezнь assis rəm, çimgə'd rəmaşan ve mas çinşed rəma ionь.

Змејјез јџлиш.

„Гаџука, гаџука!..“ — гораџань сеџад, кџр казалаџа змеј џи-
зџама кџеџамкџа зџвотнџаџаџа. Сек-зџа мџј адзџань, сиџан коџеџ џџ-
вотнџаџа мџџкџань. Сиџ уназџк ниџа виџлџань мортлџа бур ваџиџ
уззеџаџа да коџтџм зџзџвџеџаџа, а џе џок кериџ гаџукаџаџа.

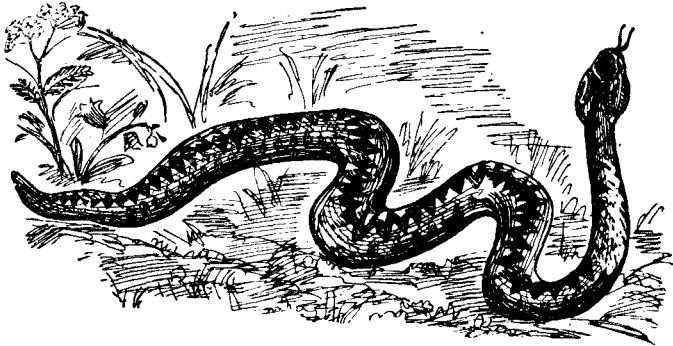

Гаџука.

Уназџкџа гаџукаџаџа соралџань уззеџкџат. Но узџа џлиџаџа роџа
џџдџнџ. Сџлџан гоџа абу, јурџаџа веџкџџа туса поџдџџџџа, а јаџа

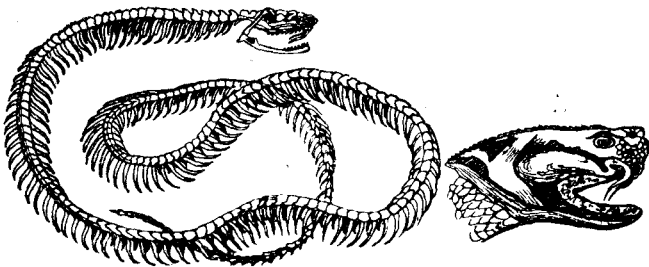

Гаџука скеџет да јур.

гаџукалџан јурџаџаџа пџрво гоџа, зиџ вџџџе киџ сиџа јур коџаџаџа да
туса коџаџаџа парџсно самџрџитџань-куџџань. Узлџан мџслаџаньџа џџџ
рџама, јур воџкџеџа веџџаџа. Гаџукалџан туса џџлџџат доџ џџзалаџа ги-
гиџ-гоџџџа виџ, јур воџкџеџа абу веџџаџа.

И сиџ ми адзџџлим: змејјез овлџань јаџаџаџа и јаџџџань. Луџлаџа
троџиџеџскџај странаџџџань јаџа змејјез зџв џџџџ вџед ваџџань оџџџџа.

Ətik İndijaın zmej çuskaləm ponış vonas kuləny 40 000 kь-
nym mort. Siz-kə İndijaın zmej çuskaləmşan oțir kulə unazьk
tigrən şojəmşə. Mədnəzən-kə: zmejşan uşə burazьka aştə viznь
tigr sogjaşa.

Jada zmejliş çuskalan zalo tujə oțir tədtəg ləddə kuz, vəzə
kьv, kədə rьg mьtçaşə—zəvçişə zmej əmliş. No vьəəmika-kə

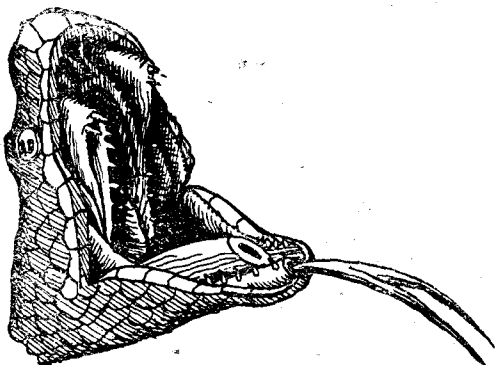

Ğadukalən əm. Tьdaləny kьv da jada pinnez.

vizətnь jada zmeja gəgər, mli əmşis sьliş adzьlam vьlovəj zalo-
-jada pinnez. A kьv, kədə zalo tujə puktəny, sьlə kolə, kьz
mijanlə koləny kьn çunnez. Jada pinnes zmejjezlən kьka. Nija
pukaləny vьliş an verdьn. Pьekas ena pinnes gьrkaəş, kanallez
eməş. Enija kanallez kuza, kər zmej kurtçəvtas, lezçə jad.

Jad etə arkmə piñ uvtsə jada nərədnь. Sija todel toko jad
kerə. Kurtçəvttən zmej gьrka pinneznas—zaloeznas nərəd vьlə
liçkьstə-moz, nərədiş piçkişşə jad; piñ gьrk kuza jad şurə
çuskəm mestə—ranaə, ranaşan mort virə 1 çuskəm mesta
pьktə.

Vьdənlə kolə tədnь, kьz vermaşnь zmej çuskaləmkət. Nura
vər dorrezət, kьt ğaduka zmej unazьksə i olə, oz kov vetlətnь
kəmtəg, a munin-kə—kьknan şinnat vizət da kiat med bedok
mezdişnь vəli. Çuskis-kə ğaduka koktə (a unazьk kok şurə
çuskьny), sek-zə kolə çuskəm vevdərsə mьjənkə vьəəmzьka ze-
lətnь, med jadle nə şetnь omən vьvtyr pašta munnь. Sьvəryn
jad rankaiş kolə piçkьny da ranka mişşətnь səstəm vaən. Nața
kiən ranka kutavnь oz kov. Çəktəny mukəd rankaiş jad sə-
kьny əmən, no etə rozə kernь sek, kər səskişlən əmas aslas
avi rankaəz, da i pinnes med zəpəş vəlişə. Etə vəryn çuskaləm
mortəş çozzьk kolə voľniçəə kьskьny, a kьtən voľniçəəz vьlь—

peļsēr dьnэ. Peļsэр rankasэ pondas lekarstvoэн sotьnь i сus-
kalэм mort veškalas.

Medvьna jada zmejэн lьddisšэ greмуцэj zmeja] da oцko-
vэj zmej — kovra.

Vizэтэ ena risunokkez vьliš vьd zmejsэ da mьjэн nija avu
этkodэš.

Jadtэм zmejjez sэрiš meduna vьdlaьn pantašэ uz.

Mukэд jadtэм zmejjez sэрiš vištalam udav jьliš. Udav olэ
zarkэj stranaezьn. Mukэд
udavvez emэš 9 metra kuzaэš.
Кьзанань nija vьdsa pu
кьzaэš.

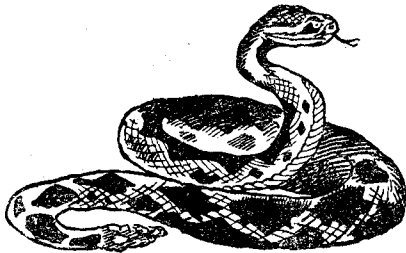

Gэмуцэj zmei. Brz ponas sьlэн šur
kэlcoez tьdalэнь, nija munikas zoletэнь.
Zevlэг da jada zmej.

Jada piņņez nьlэн avuэš.
Ena zmejjes kьjšэнь mэд
noz: gušašas-gušašas aslas
dovьca dьnэ da cэтcэvtэ
vьlas. Sьvэrьn aslas nuz tu-
saэн pondэ vitikэн moz kьe-
lavнь zertvaэs. A tusa udavlэн
zэw vьna. Kьeэvtas da zer-
tvalэн vьdэs ceglašэ — or-
lašэ gьrkas. Vijas siz, ko-
kletэ pэrtas da vэliš paškьt эmas inдэ. Эmьs udavlэн, kьz
i mukэд zmejjezlэн, zэw paškьta vermэ paškavnь. Bэzt udavlэ

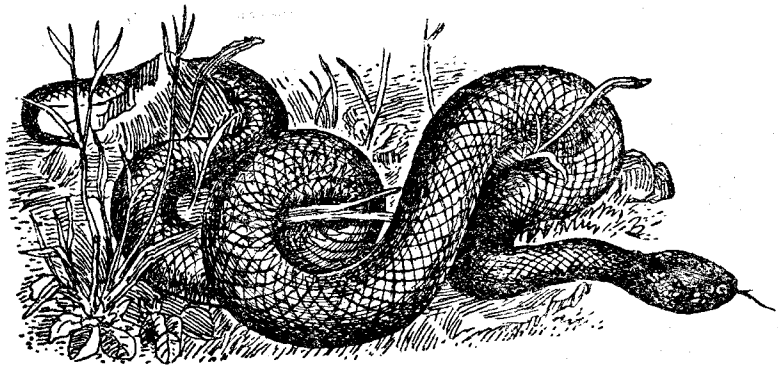

Uz.

ņem tujэ ovlэ цььsнь vьdsa vašaэs, kэzaэs, kukanэs. Etateэм
pэtэsa эved vэrьn udav vermэ vьdsa tэliš (mišec) ovnь
šojtэг.

Vred vьd zmejšan, koņesno, unazьk burša. Mukəd zmej bur kerə — suam kət uz, zato jada zmejšan una oṭir i poda kulə. Zmej kučik munə verša tor kerəmə, kerəнь tufliez, kəselokkez i mukəd tor. Nevazьn Parizьn zmej kučikiš pondisə vurnь plat-toez. Platto arkmə vasək, zato əddən dona i verməнь nijə povьnь toko medvogat burzuj iŋkəez, kədnalə nekьtə denga vostьnь. Vot i vьdəs bur, kədə vajə zmejьs mortlə.

Krokodillez.

Jeeə kolčisə əni gьriš kьskašan olišpələs (pres-mьkajussəjjez). Ena gigant-tez zərə pьrə krokodil.

Bošнь-kə zəzьləs da vьdətнь 7—6 metraəz, sek mijan zəzьliš arkmas ənna kьskašiš gigant — krokodil. No vьəəmika-kə vizətнь krokodilliš gьrk, unaən sija sьlən zəzьlalənša mədkodьk. Bər sьlən vokkezšan zmitəm, otsalə ujavнь vaьn. Nьgьpəssez vezšəmaš ozlaŋ nьgьuk vьlə, a pelles verməнь va pьkьkьn ovtən pədnəššьnь pədannezən. Kok čuŋ kolassezas eməš ujalan pə-reponkəez. Vьdəs ena pьznakkez šərti pozə adzьnь — krokodillez verməнь ovнь vaьn.

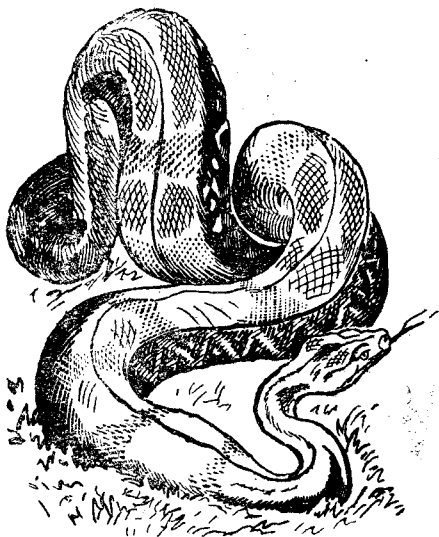

Udav.

Vevdəršan krokodillən kučikьs vevttišəm rogovəj plaštinkəez, a nь uvтьn kujləнь ləa kьz plaštinkəez. Siz arkmə əddən jon pancьr. Eta pancьrən kьz vь dorəma jajsə krokodilliš. Sod-tьnь-kə etčə-zə krokodilliš vьn da čudovisnəj jon pinneza əm i zev vьna vəz, kədiən sija vermə ətpьriš vačkəmən vijnь mortəs, to pozə veritнь, sto krokodillən nekьəəm vьnəzьk sessə vrag avu. Toko mortiš sьlə loə povнь. Toko mort sijə vermas pišsal - poniš vijnь.

Krokodil — ojsə zьvotnəj. Sija gьtšan pondətčə kossьnь as-lьs šojan. Lunnas radejtə sontišnь sondi vьlьn, i vərjə aslьs

куйльнь рєсək, водас-да јурсə керə валəн. Къььстис къьєэмкə
зък і-сек-зə çоззък çапкїшə вəэ.

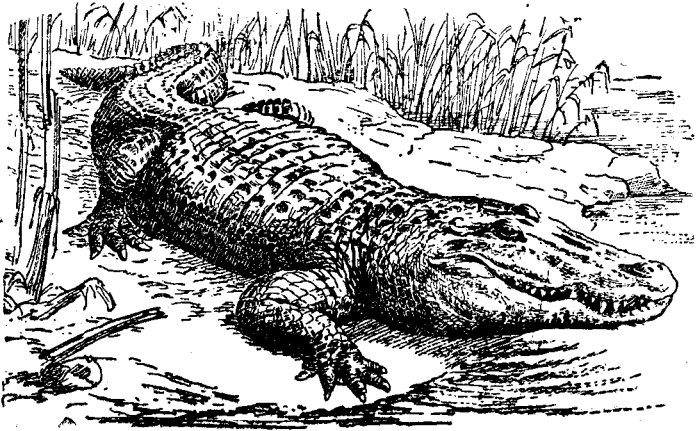

Крокодил.

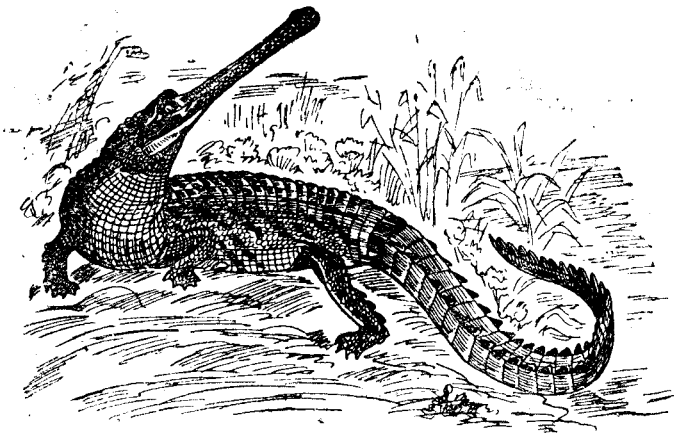

Бъьт гавиал (крокодил родїс).

Нїжа шəјəнь çерї і верша мукəд шəјан-тор. Емəш местəз,
кътəн əддəн умəл рəдалə. Крокодиллєз къјəнь рəда, кəр локтəс
рəдəьс вə дорə јунь.

Кәс рогоддаә, кәр вазе i пруддез, кытән олисә крокодилез, pondasә кошмьнь, ливо зикәз кошмасә, сек нija коссәнь vil вазе, а сьвәгьп рьгәнь цагә i дьр kezә онмәшсәнь.

Кыз i зәзьвез, крокодилез согмәнь колттезиш. Самкаез тецәнь 20 — 100-әз колттез (вацкисәнь зозог колттезлан) pesәкә; сонди нija sontә, i зорамәнь зародьсез. Оjнас крокоди-лика колттезсә sontә ачыс аслаз jajән. 2 — 3 lun petән озьн pija-нез колттезьн pondәнь кивзьнь. Кәр мамьс кьлас пьлиш кив-зәмсә, колттезсә pesәкьш кьскалә i otsалә pijahezлә petнь.

Колтш petәм крокодил pijahez учитикәш 20 — 25 см. ку-зьстаәс, но зев цоза вьдмәнь. Кәр самкаез loасә 3 метра ку-заәс, сек нija vermәнь pijaвнь. Pijaләм вәгьп pondәнь вьдмәнь загәника. Кузәнас крокодил — 7 метраәз, но емәш-пә 10 метра кузаәш. Кыньм во крокодил олә, вьеәмика essә озә тәдә, а токо олә мортша дьтзьк.

Ҷерепахаез.

Ҷерепаха кьскашисез сәгьп зев интереснәй зьвотнәй. Sija аs вьлас novjәтә „kerkuok“.

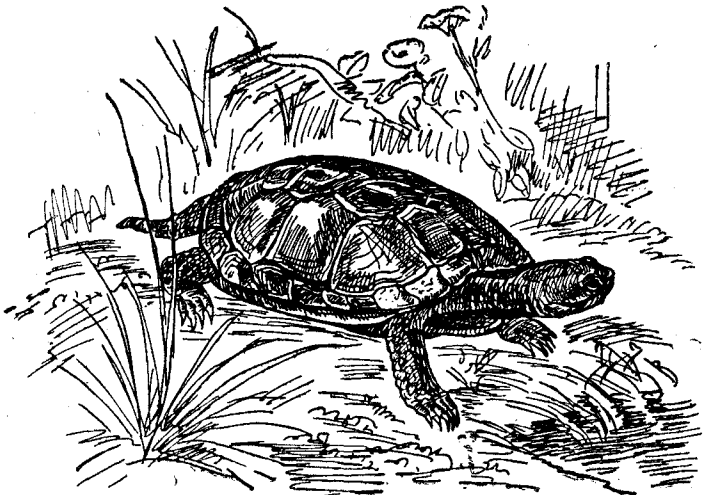

Ҷерепаха.

„Kerkuok“ Ҷерепахалән аркмәм кьк сцитш: вевдәриш сцитьс — (мьск сцитьс) гәгрәса, а uvdәриш — (кьпәмуvt сцитьс) пәв-код. Кыкпәп сцитьс әтлаасәнь әтамәдьскәт тор, озшәнас да вәршәнас колтцәнь кьк ошта. Ена оштаезә Ҷерепаха мьтцә jursә, коккезсә,

da vәzsә. Opasnoґ oзып вьдәs сьлән јаја торрезыs зевчиґәпъ рѣкас i вrag озып колтчә токо „kerkuok“ çerepaxalән.

Toko pәtka, mukәd xisçnikkez, kuzәпъ кьскьпъ aslas „kerkuok“ рьѣкиґ çerepaxasә: nija kutәм çerepaxaәs kaçitasә vonlan da vьлиґәп lezәпъ sija izzez vьлә. Koçesno, „kerkuok“ çerepaxalән zugalә i sija ґurә vraglә.

Кьз i зәзьvvez, змејјез, çerepaxa vaje колттез. Samka puktalә niґә pesәкә. Sondi sontә колттеzsә i колт рьѣкьп зoramәпъ зародьssez.

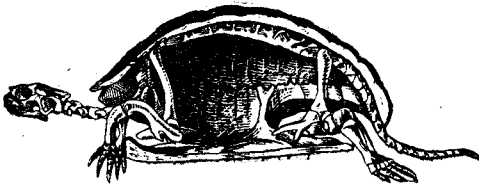

Çerepaxa skelet (bokґan).

Вьд olan processez çerepaxa рьѣкьп munәпъ zev zaga Sijaп sija seeәм zagәna i vәrәtçә. Ne veґ i poslovicaә sija рьris „кьґґә-рә кьз çerepaxa“. Eta pиçinaәп-зә çerepaxaәz vermәпъ дьr ovнъ ґojtәґ, a siz-зә i zev ґьриґ ranaezән. Parizьп votaniceskәј sadьп, әtik ñur çerepaxa olәma ґojtәґ kvat vo (god). Siz oz vermь ovнъ ñe әtik зvir, ñe әtik pәtka.

Kәt сьлән zagәna munәпъ olan processez, no jajs әddән vьna. Sariz çerepaxa mu vьlәt vetlәtә zagәna, no kәt кьәәм vьna mort oz vermь sija vizнъ — кьскә mortә ґәras. Znameñitәј uçonәј Çarlz Darvin, aslas krugosvetnәј putesestvije дьrñi әtik di vьльп (ostrov) adzis una çerepaxaәz. Velikәј uçonәј sek vәli tom, raдејtәma orsnь çerepaxaәz kәt siz: pukґas-pә çerepaxa vьлә i munә verzәm vәv vьльп-moz. Vot кьәәм vьna ovlә çerepaxa.

Una olәпъ çerepaxaәz mu vьльп, una olәпъ i sarizzezьп, olәпъ дьv vaezьп, ñurrezьп.

XISNƏJ ZVIRREZ.

Çoçkom os.

Bur vetlätñ şoçkom, mädnoz, polarnəj oslä, şinnən suz-
təm sariz jь vьvti. Materik vьlä mьtçaşə toko təvnas pomsət-
cьsnь tundrañ peşecsezən, ojlañşa oļeñnezən, livə mukəd
tundra zvirən.



Çoçkom os.

No çuzaninьs çoçkom oslən zev paşkьt jьa Oj okean,
kədija aslas vaezən mişkalə bereggez Jevropaliş, Azijaliş i Oj-
lañşa Amerikaliş. Bьdəs çoçkom os kerəma siz, med ovñ
vañ. Zik çoçkom gən sьlən suk, vevdərşanas za, pьeşanas
ruk (podsorstokən suşə). Vañ eteəm gən oz vermь vamñ,
kəs: kər vaiş os petə, to treşitcə, kьz pon. Kuçik uvtas sьlən
kujlə kьz gos. Gos sişə sontə.

Çoçkom paş zevə osəs jьez kolasə da lьm kolasə. Vodas
lьm vьlä, livə jь vьlä, on sişə i adzь. Vizətan-kə, tьleñt-taj

vəra i sedəma. Çoçkom os zev perəta vermə vərny. Ğuləç kutikə eta çoza bergaləməs sylvə i otsalə.

Çoçkom os vətzyk aslas lunlanşa—şədrud oşsa—„Miska Tortygınşa“, kəda olə ul vərəzəyn da poda zagjə. Tusaəb çoçkom oslən kuzanas əddənzyk nuzaləm, a kok çuç kolassezas eməş ujalan pereponkaez, kədnija otsaləny sylvə ujavny. Çoçkom os əddən vura nyrjajtə. Sylvə ətkod kokni kəz va pəkis çeri kutny, siz i tundrais oleşəs.

ZADANNO: Ləddə knigəz ledokol „Kraşin“ i „Maləgin“ vetləm jəliş. Setcin vura gızəm, kəz kəjəny çoçkom oşəs.

L e v.

Medvəna xisnik, kəda olə zar kəs Afrikəyn, —vədənə lədsa lev—mijan kaqlən vət von. Vizətə risunok vylə, ti adzat: isto-vo kaç çuzəma-zə, seəəm-zə nuz tusaə, seəəməş-zə gyzzez i vəd piç ətkod. Toko vəz jylas levlən kuz gəniş arkməm ki-stoçka, a ajpələslən kuz burşi gola vylas.

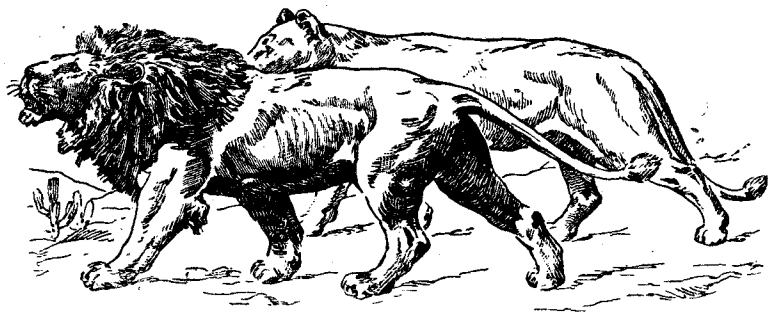

Levvez (ətyş ajpəv, a mədəs inpəv).

Kəz i vədəs kaç şemjais zvirrez, lev—oşsa zəvotnəj. Lunsə stja əək ləskyr kolasəyn sotçişə, a oj kezə petə kəjšyn.

Vylən jəra zagonnez, kətçə Afrikais otir oj kezə pədnaləny poda, levlə nem tujə.

Sijə nekveəm jər oz viz. Vəna xisniklə nem tujə ovlə çet-çəvtny mortşa vylənyk jər, kvatitny kək voşa əskaəs şivət i səkət ətləny çetçəvtny jər vətvi vər.

Pəriş uvjas, kər sylvə şəkət kəjny vər zvirrez i guşavny za-gonneziş gort poda, lev zar lunə petə mort olaninnez dəniz novjəny posni poda.

Vər zvirrez kolasiş lev medjona kǝjǝ antiloppezǝs. Kǝr ǝtik dǝnǝ, a kǝr i vǝdsǝ tabun dǝnǝ lev vǝtǝ vǝraliş mort tǝvranǝt guşǝşǝ aslas dovbǝça dǝnǝ. Mukǝd kadǝ sija ǝşis zertvasǝ vizçisǝ va dorǝn, kǝtçǝ vǝr podǝ lovlǝ junǝ.

A kǝr lev kǝjǝşǝ pustǝnǝn, sǝlǝ una otsalǝ pesǝk rǝma gǝn, kadǝ pustǝnǝ muşkǝt ǝtrǝma. Eta rǝmǝs kǝz-vǝ sija mukǝd şin sogja zǝvǝ i eta^zǝsçitnǝj rǝm uvja levǝs vermǝ guşǝşnǝ mǝdik zvirrez dǝnǝ.

Т и г р.

Zǝv suk lǝskǝra vǝrrezǝn, kǝdnija suşǝnǝ dzungliǝn, sajlǝşǝ vǝna xisnǝj zvir—tigr.

Tusǝn sija ǝşǝ burǝzǝk levşǝ^z vaçkişǝ kanlaǝ. Bzdǝtat-kǝ unaiş kǝnşǝ, vez kraska vǝlǝt kerat rǝmǝt kraskaǝn popereg vizzez, sek pondat tǝdnǝ, kǝǝm tigr.



Tigr.

Vizza-vizza rǝmǝs tigrǝn kamǝs zǝzǝkǝt da turunkǝt ǝtkod. Bur tigrǝ sajlǝşnǝ eta rǝmǝn kamǝs kolasişnǝ.

Tigr kǝjǝ vǝd-kod soǝnǝt vira zvirǝs, antilopşǝn da posnit grǝzunnezǝs. Vez rǝma gǝn tigrǝ otsalǝ guşǝşnǝ aslas dovbǝça dǝnǝ.

Vezǝrnas da kǝjǝşǝmnas tigr zik kǝz kaǝ. Guşǝn tigr guşǝşǝ aslas kok poduskaez vǝln, suvtǝslǝ, kǝnǝm vǝlas kǝşşǝ a loktas matǝzǝk—zǝv ǝzǝt prǝzok şǝtǝ.

Pǝriş uvjas tigr çastǝ dzungliiş petǝ mort olaninnez dǝnǝ matǝzǝk i pondǝ kǝjnǝ gort podǝ. Gort podǝşǝ kǝjnǝ koknit-

зък куз кока да перыт вэр зvirша. А мукэд кадэ i morttez pondə, кыз i lev-зə, əктынь. Сек sijə siz i суəнь, mort şojışən.

Ətik mestьn кызкə etə mort şojış tigrьs вьдса узас olišsez kolasьn levtəm. Abu pondəma tujьn ovнь etə okrugьn. Otir вьд pazь sə aşşis kolis da кьтə şin vizətə рьссis gortşis. Siz ңe ətik sotңa derevңa etə mestasə kolas, oz pondь pozнь ovнь-da. Uşəm kornь tigr вьлə oxotņikəs. Oxotņik todeļ toko

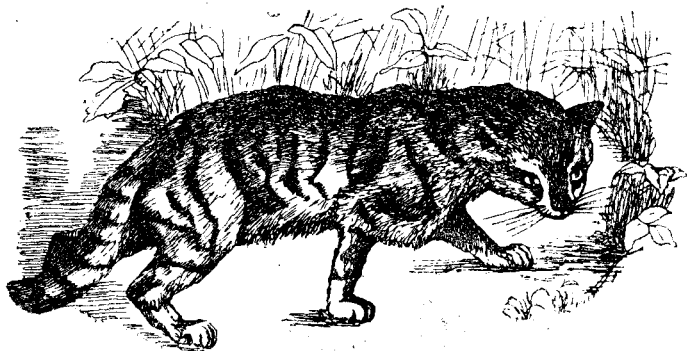

Вэр каң.

tigrrez вьлə i vetьvləm. Vəliš mort şojışlə loktis pom (ko-
neç); otir зьв кыз mezmis кьşaңкə.

Aslas çuzaniniş İndijais tigr paşkaləma i mijan Dalņevostocņej krajəz (Ussurijskəj ovləštəz). Dalņevostocņej tigrrez remьt rəmazьkəş, gən nьlən kuzьk İndijskəj tigrrezlənša. Da etə i vezərtana loə: Dalņej vostokьn-ed kəzьtzьk İndijaša, a кьтən kəzьt, setən i paş sonьtzьk kolə.

Tigrлən kuçik əddən vasək i munə granica saje. Tigrliš jaj ңekьtən oz şojə, кыз oz şojə i mукəd xisņikkezliš (os jajsə).

UZ: Vizətə risunok вьliš levsə da tigrsə. Mьjən nija oz vaçkişə kanlan?
Mьj nьlən ətkod, mьj abu ətkod?

POMALAN КЫВ.

Vot medvərgьn adzьlim i mu вьвşa oləm-вьлəm.

Viştalə: mьjən mədkodəş mu вьвşa зьvotnəjjez o33a зьvotnəjjez şərti?

Kolən-ja mu вьвşa зьvotnəjjezlə borddez i мьја?

Kolə-ja ньлə kitlən-kodь vəz i мьја?

Čerilən şəm em, a mu vıvşa zıvotnəjjezlən mıla sija abu?
Siz-kə, vərə-zə, mu vıvşa zıvotnəjjez mıjša, siz kerəmaş?
Kıbeəm ena zıvotnəjjezlən sreda?

Zıvotnəjjez, kədnija otsalənb mortlə.

Pon i sılən vonnez.

I.

Əni pon ne sımda otsalə xozajstvoıbn mortlə, kızı otsalis kərkə vazın, kər sija vəli ızıt jortən mortlə. Mukəd gort poda sek mort dıbnı esə ez vöv.

Mu garjikə uconəjjez adzalənb kərkəşa mort olaninnez. Olaninnez mestaıbn adzişə i berşa mukəd tor. Siz ena muiş lebtəm torrez şerti i pozə tədmavnb, kin eta mortkət zvir səriş oliş.

Vot sija i petə: ozzık ponşa mortkət abu oləma nekıbeəm mədik gort poda. Nekıbeəm şleddez mədik gort podaliş ez adzə.

Eta şerti petə: pon medozza zıvotnəj, kədişə mort velətis as dıbnas i vər poniş pərtis gort ponə.

Vazın eta vəli. Pervovıtnəj mort ez təd esə mu gərəm. Sija olis toko vərələməı. Kıjas vər pətkəəs, zvirəs i toko sişən i verdliş şemjasə. Şəkıt-zə sılə vəli vətlişnb perıt koka vər zvirrez şərın. A oruzije vəli əddən uməl: ved, suam, kıbeəm kə kıbn lıvo iz. Şəkıt vəli pervovıtnəj mortlə vərəvnb. I vot sılənlən otsaliş vəli — vər pon.

Vər pon peryo iovlis ozza mortliş şojəm vərın koskaez əktınb. Kıbnım unazık pondis lovlınb, sıbnım əddənızık pondis velavnb. A medvərın vizətan-kə i zikəz kolıtıs mort ordıbn ovnb.

I ənəz-ed siz aşnıbə vizənb sakallez, kədnə pıktənb pon von tıjə. Kavkazın sakallez mukəd kadə kartəzət, jərət, sadət kossişənb.

Mort kazalis etijə. Pondis verdınb vər ponnezşə. Nija zağnikən pondisə velavnb mort dıbnə. Medozza vərəliş (pervovıtnəj mort) adzis aslıs bur otsalişəs vərələməıbn. Ponlən əddən bur çıtjo (nıbnas zev ılə duk kılə). Setçə-zə sija perıta vermə kotərtınb. A mortlən razum da vın. Vərəvnb ponkət lois kokııtızık, burızık vaz şerti.

Њедър мьјиш морт вѣралѣмшаң кезиш пода вѣдитѣм вьлѣ. Пон и ета изьн вѣра пондиш отсавнь мортлѣ. Сѣја пондиш визнь сь-лѣш пода, медвь њекин ез шѣј да гушав.

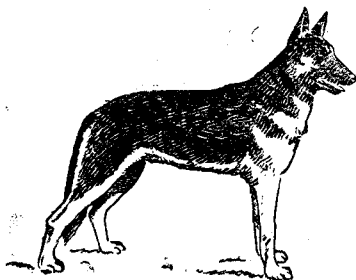

Њемецкѣј овчарка.



Шѣврскѣј лѣјка.

Әңнаша кадѣ пон нуѣтѣ вьд-код „из“. Вьд „из понда“ әңна кадѣ вьд-код тодел пон порода петкѣтѣма. Бошам кѣт Шѣвр: поннезѣн вѣтлѣнь. Ета пон породаьс сушѣ — лѣјкаѣн. Вьдѣнньт тѣјѣ тѣдат етѣ вѣралан пон породашѣ.

Емѣш и мѣдик пон породаез, зев вѣра сторозитѣнь. Сушѣнь нѣја породаес: „дог“ породаѣн да „овчарка“ породаѣн.

Поннез вьзѣт из нуѣтѣнь әңнаша кадѣ и вѣјеннѣј изьн. Етѣја-зѣ овчарка — әддѣн отсалиш пон — зѣја вьна, вьзѣт и вѣра ву-зѣртѣ.

Доддѣвнь-кѣ овчаркаѣс, сѣја прѣтивник вѣ озьн вермас кьс-кьнь рѣзѣцѣја вьлѣ пулемјѣт.

Әслѣнь ета пон вьлѣ пулемјѣтнѣј патрон лѣнтѣез, сѣја вермас вѣјнь енѣјѣ огнѣпрѣпассезсѣ сѣлдѣттезлѣ окѣрѣз. Вѣј вѣгьн етѣја пон вермас котрашнь и кѣссьнь ранѣнѣј салдѣттезѣс и увтѣмѣн шѣтнь санѣтарезлѣ знак. Сѣз-зѣ әтлѣьн салдѣттезкѣт пон вѣ мас нунь дозорнѣј из „рѣлѣвѣј карѣульн“ (ѣѣзѣт отгѣдьн, кѣда сулѣлѣ медѣзза војско лѣз озьн).

Етѣ-зѣ пон породашѣ вермѣнь вѣлѣтнь кѣссьнь прѣстѣпник-кѣзѣс (воррезѣс рьссалишсѣзѣс, мортвѣјшсѣзѣс и мукѣдѣс).

Горт пон породаѣс рѣзѣ еѣѣ нь вѣр зѣвррезкѣт: кѣјѣнкѣт, сѣкалкѣт, рѣцкѣт, рѣшѣцкѣт. Сѣѣѣтнь-кѣ нѣјѣ рѣннез шѣрти — рѣн-нез вьдѣнлѣн әткѣдѣш.

II.

Вьдәннът тәдат кәјинәс, кәдија керә ызыт вьред мијан горт пода вәдитәмьн. Војнаәз вәли ыддәм, сто мијан әтик воә хисчнәј зvir пәләс еркәтлисә гьриш подайс 150 шурс мәс да ку-кан, сьмда-зә вәнвез да çанчез и уназык миштон зьнша по-ңит пода. Ета ыдиш уназыксә извodalисә кәјиннез. Морттезәс кә-јиннез әтик воә шojлисә шурсса уназык.

Ета шәрти мијанлә колә везәртнь, сто кәјиннезкәт колә вьра пещьнь. Вәрали-шезлә колә тәднь, кьеәм кадә вьразыкә колә кьјнь кәјиннезсә. Но мијан му-кәд вәралишеззә не пьр адзәнь сеәм кадсә, и етән уна әстәнь. Вәравнь кә-јиннез шәргьн арән кәт и вьр, но умәл сижән, — сек кәјин пияннез вьра вьдми-сә-ңи. Медвур лоас, пон-дам-кә тульсән кәјин шед-дез шәрти адзәнь пьлиш ро-зез и вийнь пияннезньсә.



Кәјин.

Уçәтзык кәјинша зvir, кәда ваçкишә кәјинлаң (сьләп родна), мијә вьрмат вьдлаьн пантавнь сакаләс. Оләнь ния уназыксә мијан Кавказьн да Сьреднәј Азияьн.



Сакаллез.

Мукәд пьршаас овлә — ета сакал әтлаәшә горт понкәт и шета пияннез. Ета шәрти роҙә вьштавнь, сто енija зивотнәјјез әта-мәдньсә дьнә матьнәс.

III.

Сувтсылам Һевна рүүҗез җылыш виштавнь.

Рүҗ — ызыт вредител вәралиш көзәҗствоынь. Луниш-лун сija җоҗә аслаш пиҗаннезкәт зев уна вьд җузәма кәҗ-пәтка да уҗитик зvir пиҗаннез. Мукәд кадә сija аҗҗис довьҗасә вәҗә ловҗән, мед пиҗаннез уҗәтҗәң велалисә кьҗҗынь. Рүҗ веләтә аҗҗис пиҗаннез сиз-зә, кьз кәң веләтә пиҗаннезсә.



Рүүҗез.

Рүҗ куҗик унаән доназык кәҗин куҗикҗа. Сija donnas sulalә мәдик мөстьн ur куҗик вәҗьн i муна граңиҗа сәҗә, кьз ызыт медвур експорт товар. 1926 воә — gostorg petkәtis граңиҗа сәҗә 100 җурс гәгәр рүҗ куҗик — 7 миллион золотәҗ саҗ вьлә (10% вьд зvir куҗик җәрти).

45 во сәҗьн Канадаынь кьк вәралиш адзәмаҗ кьпьм-кә җәд рүҗ пиҗан. Пондисә ниҗә визнь-верднь гортанысь. Кәҗ ениҗа рүҗ-җез вьдмисә гьриҗәҗ, пондисә пиҗавнь. Сиз lois горт рүҗ порода. Етә рүҗ породаҗә әни вьдтәнь питомниккезьн.

Мижан җәд рүүҗезәс пондисә вәдитнь токо совет вляҗ дьрнҗ. Етә вьлә ләҗәтәнь натодел зvir вьдтан совхоззез да рүҗ фермаез.

Bur şad ruçlən kuçik əddən dona. Mukəd kadas etik bur ruç kuçikb̄s k̄n̄m̄kə t̄şəçə zolotəj saţ dona. Pozə vezərt̄n̄, k̄şəm dokod vermas voşn̄ mijan gosudarstvo, pondas-kə pet-kətn̄ grañiça saşə seeəm dona puşn̄na.



С. ШОПЕЦ.

Ena şad ruççezşə mijan pitomnikkez̄n̄ vəd̄itə̄n̄ ruç rodiş-zə i mədik zvirəs — peşec.

Ən̄na kadə mijan pitomnikkez̄n̄ esə vod̄itə̄n̄: sovoļəs, xorjokəs, tulanəs da mədik dona zvir-pələsəs. B̄z̄t̄ iz̄bn̄ m̄rşən̄, medv̄ vəd̄it̄n̄ vnaz̄yk̄ jenotovidn̄ej ponəs, kəd̄ija olə Daln̄ej Vostok̄n̄. Fenotov̄ej pon̄ vura pijalə jərtə̄t̄n̄ (nevoļab̄n̄). Vladivostok gəgər em sovxoz — pitomnik, k̄tən v̄d̄tə̄n̄ t̄şəçə k̄n̄m̄ən̄ etə zvir pələsə.

Mijan gort poda.

„Gort podaən“ suşən̄ seeəm z̄votn̄əjjez, kəd̄n̄ija j̄blən̄ (pijalən̄) jertə̄m̄n̄ (nevoļab̄n̄) i n̄ v̄d̄m̄əm̄ gəgər vizətə mort. Mort vermə nişə asmoznas jortavn̄ i petkətn̄ kolan porodaez.

Medoz̄n̄ gort poda sər̄n̄ sulalə kor̄b̄taa — ḡza poda: n̄-lən̄ kok çuñez v̄l̄n̄ eməş çor̄yt̄ paş̄k̄yt̄ ḡz̄zez, kəd̄n̄ija suşən̄ kor̄b̄taezən̄.

Vəvlən̄ da oşovlən̄ v̄d̄ kok̄n̄ etik kor̄b̄taən̄. Suşən̄ nişə etik kor̄b̄taa podaən̄. Ena podalən̄ kokan̄s toko etik çuñən̄, sişən̄ məd̄nozen̄ mukəd kadə nişə i ñimtasə etik çuñə podaən̄. Poşlən̄, məslən̄, vaļalən̄, oļeñlən̄ da mədikkez̄lən̄ v̄d̄ kok̄n̄ k̄k̄ kor̄b̄taən̄. Muntən̄ z̄votn̄ej taltçə kor̄b̄ta v̄las.

Епа корытаезса нь вокын-зэ цевна вевдәрсәң-моз емәш
ессә кык корыта, по нija зьвотнейезлә нем тужә. Кык корытаа
зьвотнәйеззәс siz -зә вәра jorta корытаезән i суәнә. (Vištalә
кыпмыкә jorta корытаа
зьвотнәй).

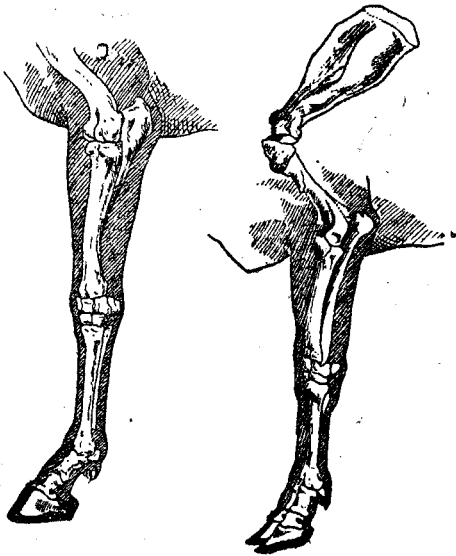

Вәв kok da мәс kok.

Sedas-kә tenat kijә tәd-
tәm зьвотнәйлән ләсът
гьззеа kok, te veškьta
su: i pinnes -pә сьлән се-
еәм-зә ләсътәш, ета-pә-taj
kokьs хисниклән. Siz sija
i em. Корытаезән зьвотнәй
oz vermь мәди зьвирәс ку-
тнә. Корыта toko чуң доj-
дәмиш визә. Siz-kә ко-
рытаа зьвотнәй цекәр оз
ovль хисникән. Позә-kә,
zarkeram вәв da мәс әмә.
Mijә адзьлам: pinnez ньлән
ләсәтәмәш мәднәзән. Nija
oz vaçkisә хисник pinnez
вьлә. Хисниклән әмас зев
ләсът pinnez емәш — кык-
кезән суәнә, кензал ко-
дәш. Nijән хисник i letә
assis довьчасә. A корытаа
podalән сеәәм ләсът pinnes

емәш, ави? Кыкчуна podalән авиәш вевдәриш pinnez. Ньлән
toko vura вьдмәмәш jur pinnez, кәднийән нija jirәнә. Turun —
вьд корытаа зьвотнәйлән медвур шojан.

Gort poda сәрән unазьк корытнәйез, a цә хиснәйез. Хис-
нәй зьвотнәйез kolasiš mort vermис velәтнә gorl дьнә әтик зьви-
рәс, da i sija meduçәтә — канәс. Мәдик velәтәм зьвотнәйьс —
pon, кәдija velалис шojнә mort gortьн вьд-kod шojан.

Хисниккез озә vermә ovнь mirнәja mortкәт. Кәт канәс mort
velәtis as дьнас vazьн-ңи, no mukәd кадә, ләгәтнә-kә, pondas
гьzzavнь кәзainсә, кәт кәзain бурзькша vura verdә-udә вьд
lun sija. Sešsa esә vot мьj: хисниккезәс шәкьтзьк verdнә, ньлә
вьд lun kolә jaj.

Вьдсән мәдик delo — корытаа (da вьдәс турун шojиш) зь-
вотнәйезкәт. Nija ramәш. Verdнә nijә kokнитзьк, da i корытаа
зьвотнәйез оләнә тавунән — stadөзән. Nija озә әтамәд дьнш
ьлә jansәтә, i кәзainлә бурзьк визәтнә нь гәгәр.

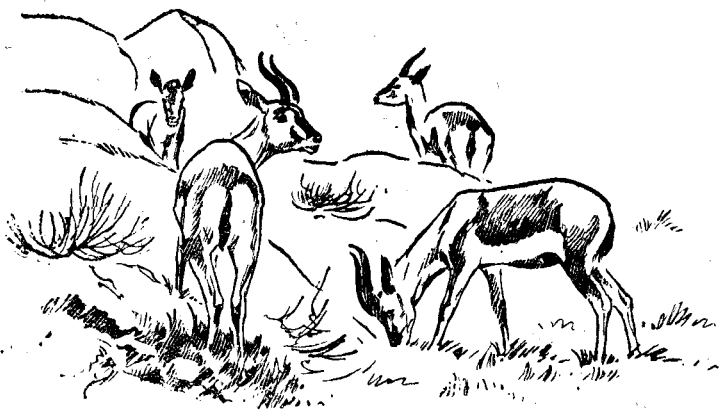

Антилопаез (кортаа зьвотәј,ез).

Порҕ.

Визәтам буразык мукад горт пода гәгәр. Воштамә порҕәс. Порҕ lois горт подаән әддән вазьн-ңи; роҕә думайтн, морт



Каван.

сijә vajәtis gortas çоza pon вәгьн. Кьз pon, siz i porҕ vәlisә медкокңит зьвотнәјјезән, кәднijә тujis vizнь гортн. Nija çojәнь, мьј sedas (вьд тор çois зьвирез). Әннәша кадә порҕ vizнь siz-зә кокңитзьк мәдик подаша. Порҕ вьәәма олә i jонмә помojјез

вълн, вѣд колѣчан ѡжан торсѣ ѡжем вълн. Мѣс да вѣв етеѣм ѡжан вълн una on viz.

Mijan kreŝŝana porŝezlən kerkəŝa ajmamь — vər porŝ — kavan. Kavan i ənəz una em. Olə unazьksə lunvьvŝa Jevropaьn.

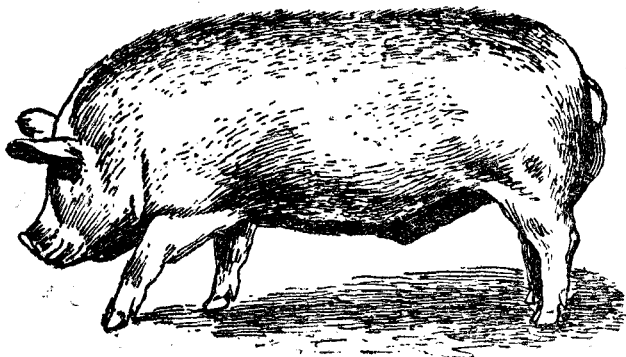

Porŝ.

Kavan — vər porŝ. Sija radejtə ovnь ɲuɲьnь kьtən vьdmə kamь. Medunasə vizŝənь Volga, Kuban, Terek juez dorət.

Vər porŝ — kavanlən jurьs kьz tuv. Kamь kolasət vermə sija siz-zə kotərtnь, kьz i kus vьlət.

Kovpɲnez (kьkkez) ajpəv vər porŝlən əddən jьləəŝ, ni-jən sija vraggez dьniŝ mezdətə i assis jur verdə. Gort porŝlən kovpɲnez zagvьv ɕinənь, sьlə-ed oz kov oləməs ponda peŝŝnь. Kavkazьn gort porŝez mukəd kadə olənь vər porŝ-ŝezkət ətlən ɲurrez dorət. I pijavnь vermənь vər porŝezŝan. Eta ŝərti eŝə ətrьr pozə sunь — gort porŝlə vər porŝ — kavan — rodɲa.

Bur anglijskəj poroda porŝsez, kədnijə vədītənь mijan sovhozzezn da kolhozzezn, kьk porodaiŝ peldəmaŝ: vər porŝ — kavansan (jevropijskəj kavan) da azijatskəj porŝŝan. Siz bur poroda anglijskəj porŝsez zьlən kьk porŝ poroda vir vizьvtə. Jevropijskəj porŝ porodasən nija ɕoza gossalənь, a azijatskəj poroda nьlə ŝətəma sposovnoŝ ɕoza vьdmьnь.

V ə v.

Gort vəv poroda, kodijə əni vizə mort Asьvlaɲ Jevropaьn da Azijaьn, kərkə olis ŝteppezn Šərət Aziaьn. Ənəz nija set-ɕin eŝə eməŝ, siz vər vəvvezən i suŝənь,

Vər vən — uçət, vurşıbs sılən zənıt i sulalə. Gənnas vurəj, mьskьs (spina) sərəttas munəm şəd remeñ. Eteəm remeña vən-vezsə i gort vəvvez səriş pozə adzьnь. Eta şərti mi i suam, sto gort vən mijan vər vən rod vərdis̄ peldəm.

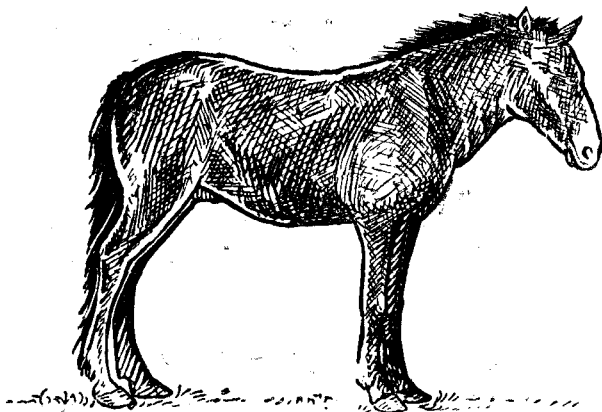

Vər vən.

Vən tusa şərti pozə adzьnь: gort vən kərkə oləm şteppezьn. Sılən veşkьt kuz kəkkez ətik çunaəs i çuñ vevttəm kok gь-

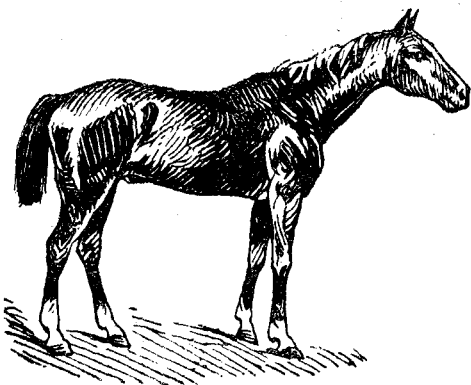

Vən.

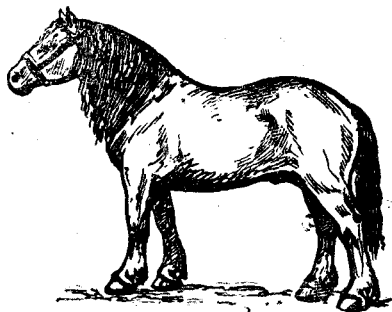

Biğug vən.

zən, kьz vasmakən — suşə koryta gьz. Eteətəm kokkez vьlьn vən vermə kotərtнь kokñita, surьta ьlə şter kuza. Jursə vən vizə vьlьna. Goļa sılən kuz. Blişan vən adzə kin kьtən şterьn

em, una matə on guşaş. Bəra-zə i pellez vəvlən kuzəş i verməny ətmədərə, vetlən vəvlə eta kolan tor. Bura i çozə vəv vermə kvnny kışa, laktə kryəm sş.

Vəvlən pinqez kerəmaş turun şojny. Jur pinqez ploskəjəş (vizətə vəv pinqez da xişnik pinqez). Bəzən da burşi vərətəməni vəv vermə vasətny dnyşis əvadəs, kədna şeppezyñ vdsə kymərezən ny gəgər lebaləny. Vəv vermə vərətny vbyşis kuçikşə. Eta bəra əvad vasətləm ponda-zə sşlə kolə.



Tutuz.

Vəv una otsalə mortlə. Bvd uz munə vəv vvti (viştalə, kь-
əəm uz kerə vəv).

Şeİskəj xozajstvoyn traktorlə da mukəd masinalə vəv dьr
eşə otsalas. Vələs pozə şəkьt dod verdə doddavny, vьlas ətikə—
mədikə nунь-vajny.

Vojennəj deloyn — kavalerijayn, artilerijayn, ovozyn vəvsə
ənəz on vez nemən. Bur vəv vьdtəmən mijə jonmətam Sojuz-
nymliş moşç.

Vəv kuçikiş kerəny bur dontəm novjan təvar. Gьzzeziş
puəny klej, a vəziş da burşiiş kerəny sotkaez.

Una-una-ed polzasə vajə mijanlə vəls.

M ə s.

Vizətan-kə məs vьlə, oz i təd vьlə uş, mьj sija kərkəşə
vər əska — tur rodiş pəldəma.

Tur əddən çoz da vьna vər məs. Nəvazьn etə vər məsьs
eşə lovja vəli, olis Jevropa vərrezьn. Aslas gьriş şurrezən vər
məs vьlə vaçkişə ənna ukrainskəj pəjim rəma məs.

Mijan məs porodaşan, kodijə ənəz kreşşanin vizəma, nem
vurьs əvu. Gozumşə jəv vajə jəea, a jaj tujə ətik koska da
kuçik.

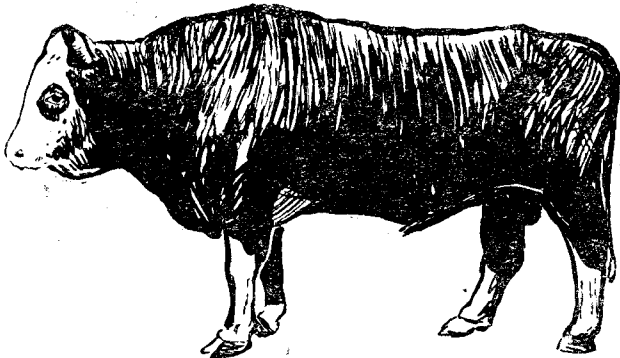

Jaroslavkəj porodaiş əska.

Sovet Sojuz mijan boştis əslьs zadaça: podə vəditan sov-
xozzezlə da kolxozzezlə vьdtьny bur roda podə. Məşşan zev
una bur loktə mortlə (viştalə aşnyt etə bursə).

Etə voezə levisə una riş keran zavoddez. Riş — çəskьt bur
produkta. Məs kuçikiş da kukaş kuçikiş arkmə medbur kuçik
tovar. Məs gən munə dontəm pimiez, gьnnez kernь. Məs gь-
ziş puəny klej, a şurreziş kerəny sьnannez da mukəd təvar.

В а л а .

Bala, kыз i mäs, kыk çuң gыza poda rod (jorta карытаа). Mijan bala „muflon“ rodiş peldäm. Muflon i әni, basäk çu-zәma poda, olә kerәsa mestaezъn Lunlaңsa Jevropaъn.

Bala ñe toko әtik jaj şetә mortlә, şija şetә vurun noj kыjış fabrikaezlә.

Una berša rod emәş balaez. Una emәş todel bur vuruna roddez. Baļaliş kiskaez granica saјә petkәtәnъ, kыз eksport. Kiskaeziş kerәnъ strunaez orsan instrumenttezә, voļnicaъn ra-naez vurlъnъ sunış.



Muflon.

Ojladorşa gort kәр.

Ojladorşa gort kәр vaçkişә aslas vәр kәrlәnә, kәda ešә әnәš una olә ojladorъn — tundraъn.

Ojladorşa otirlә: ñeneçezlә da mukәd otirlә kәр vьdәs olansә şetә. Kәrtәg nъlә ñekytçә ñe munъnъ. Tundra ñur kuza toko kәrъs mortә vermә nuәtnъ - vajәtnъ. Bьdsa vo, kәр-vь ez vәv, kәrъs ovlә doddalәm әr çuzәma dod verdә. Kuim — ñoļ loz-zәn doddalәm kәр zev surъta munәnъ — toko sapkatә jur vь-lat viz.

Mьļa seeәm çoza da kokñita vermә kotәrtнъ kәrъs lьmjәt, ñur vьlәt? Әtvetyš eta vopros vьlә sьlән kok gьzzezәs. Kәrlән kыk glavnәj koryta. Korytaez paşkыtәş da ešә i vezъnъ әta-mәd dьñsaң vermәnъ taļtçikas. Siz kәр lьm vьlьn kыз vьtçe lampaez vьlьn, oz vәj. Kәrlән kokas ešә i kuimәt koryta gьz-

æz emæš, siz-zæ vëra paškýtæš, krepytæš. Nija otsalëny kärle
nur vylët da lymjyn vizšyby.

Ne mynda oz pov kärby tävša käzytteziš: ed sylën zev so-
nyt pašys. Nelki nryš sylën gënen vevtëm.

Šojanyn kär vura oz
vërjiš. Gozumsæ lubitæ
sija šojny i nevýt turun,
i jagäd, i eak. A tävsæ
nie da lisajnikkezša i
šojan sylë oz kov. Me-
dvura kär radejtæ ätik
lisajnik, kädæ mukädys
suäny „kär nieän“.

Tävšæ sija etijæ nie-
sæ kok gyz korytaeznas
lym uvtšis garjæ. Sijän
kär çulëtæ kuz tävša kad-

sæ. A kär kok uvtas šojšas vëdæs niebyš, sek gort kär tabun
çapkæ etæ mestasæ da munæ kossyby aslys šojansæ mädik
mestæ.

Mortæ kärby ne tusanas ätikän verdæ, no i gyrknas. Kär ku-
çikiš nepeçez vurëny vasæk paškëm, i sonyt da nevýt olpaš
arkmæ. Paškëm vurëny kär zylaezän.

Äni ojlañyn mijan lyydiššæ 2 million kär jur, no tujis-vy
vëditny nijæ dasišän unazyk.

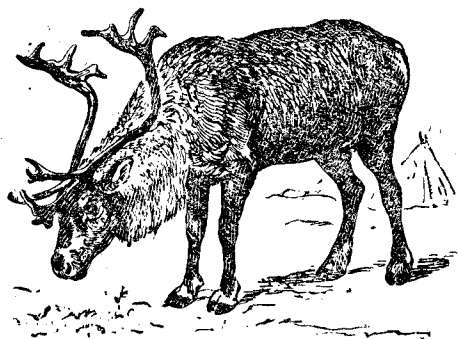

Kär.

Verblud.

Kyëäm polza šetæ kärby ojlañyn olišsezlæ, seeäm-zæ polza
šetæ verblud sonyt klimateyn — pustynæzyny da šeppezyny oliš
otirlæ. Kyz vyeäzmyka tædmavny verbludsæ?

To kyz vištašëma verblud jlyš ätik professorlæ kreššanin:
„Verblud osovennej roda: myškas sylën gory; ozlanaszük
gory-zæ. Kokkes kzy mäslän, vëzby gëntäm — plet-kod. Gołasæ
vizæ kär-moz. Çuzëmby balalanæ vaçkišæ. Šojæ, kyz vala, siz-zæ
ämnas akjalæ.

Vëdæs verblud tusa šerti pozæ adzyny: verblud pustynäyn
da šeppezyny oliš. Kæt nauka i lyydæ verbludæs korytaa gort
rodaän, no korytaiš jeëa myš sylën kolçëma — nija uçätæs,
vyrëmaš kyz-vy. Gyzzet tujæ kok rydæs paštaas emæš paškýt
küz çoryt gaddez, kädniya oz šetæ sylë vëjny i medposnit
pesëka tuj vilyn.

Verblud mьsk vьлп ovлә әtik јivo kьk gorv. Verdәm verbludlәn gorvves sulalәnъ veškьta, сurvizәnъ, a umәla verdәm, ьgjalәm verbludlәn јortmәnъ da pәgәnъ vokә. Eta sijәn, mьj gorvas sьlәn әkšә gos — šojan zapas šojtәg olan kad kezә. Bьtte јәrtәtә gorvas zapassә sija tečә.

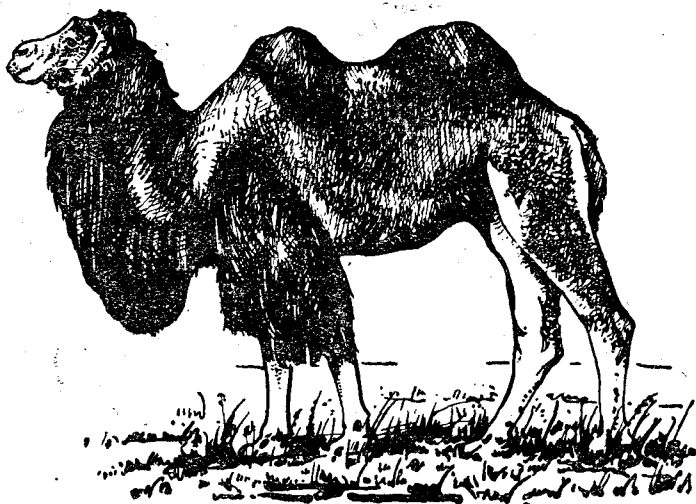

Verblud.

Eta gosәn verblud vermә i vatәg dьr aššә viznъ. Siz-kә šojan-juanьs verbludlәn šәras — gorvas. Vot mьla sija vermә dьr ovnъ šojtәg-jutәg. Da i šojanas verblud kinkә-moz oz nьrjaš — šojә čәskьta i seeәm sьpa turunnez, kәdna dьnә vәv-вь i matә ez šivәtсь.

Vot etә vьdәs da ьzьt mьla kerәnъ verbludsә mortlә әddәn dona da vur otsališәn.

Kьk gәrva verbluddezәn unazьk uzalәnъ vьd mu bergәtan ьzьn da šәkьt груз nuәm-vajәmьn. Etә porodasә SSSR-ьn vәditәnъ Sәr Azijaьn, Uliš Volga krajьn i mukәd kәs mestae-зьn. Vaa klimatьn verblud ovnъ oz vermь — sogalә.

Verbludlәn vьnъs kьk vәv mьmda loas.

Jaj sьlәn čәskьt, vura munә mort šojanә. Әddәn vur verbludlәn vurun. Verblud vuruniš veršasә gәrdzәnъ, paltoә munә, noj kьjәnъ, katajtәnъ gьnnez.

Zьvotnәjjez, kәdna verdiš vazьn pejdәma kьk gorva gort verblud, i әni esә pezьt tavunnezәn Sәr Azija pustьna šep-rezьn olәnъ.

Kroļik.

I.

Kroļik oz lūddiṣṣь корытаа зьвотнэјән, кәт i siz-zә turunән рәт оvlә: ed сьлән kokkezas җе корытаез, а гьзоккез. Vizә-тнь-kә kroļik әмә, piннез сьлән мәдкодәш, җе корытаа podalән kodәш. Pervo ŗin vьlә uшәнь резецез — куз ләсът озis piн-нез. Nija сьлән vermәнь рьр вьдмьнь, а ета оз оvlь җекьеәм мәдик podalән. Sijән kroļik рьр i jiršә. Сьлә рьр loә енә куз

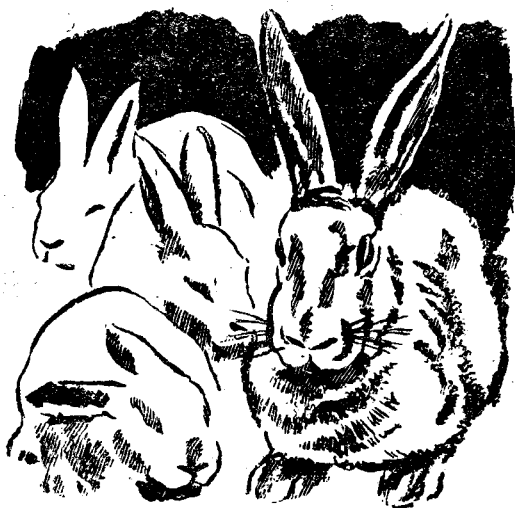

Kroļikkez.

резецезсә тәцитнь, а җето nija vermәсә вьдмьнь zev куза i әмьс kroļiklән ошсьнь dugdas. Sek kroļik i еьгјән vermәс kuvнь.

Етеәм piннесә mijә vermәм адзьнь i mukәd rodнališ — kәчliš да ьlišьк rodнališ — kрьsališ, сьrliš, urliш, susliклиш да мәдиклиш. Ena куз piннез куза — jirшән piннез куза, енә зvir-ресә i ңimtisә jiriшсезән (грьзуннезән).

Vәр kroļik i әнәз olә Sredizemнәј sariz dor кьеәvтан strә-naezьн. Estән sija olә tavunнезән (koloнijaезән). Вьдса шә, шurs jurән mukәd koloнijaьн. Керәнь nija асьньс porәез, вьд-са gallerejaез ми рьекас гарјәнь.

Garjəň poraez i gort krolikkez. Mukəd sonýt mestaezýn gort krolikkezəs ətəryn zagonnezýn vizəny. Lezasə zagonə, zagonyn nylə bur, uz aslynyş asnyş adzəny — muə poraez garjəň i şojan mýmnda kolə — kok uvtańyş vez turun, kbeəmə kolə, seeəmə i jir. Sonýt stranaezýn vər krolikkez pijaləňy şizimişən vonas i vьd pijaləməň vajəny 5—8 pijanəp.

Gort krolik sərət polosa klimateyn mijan Sojuzyn vьd vo pijalə kuimiş-noliş, a mukəd kadə i unazykiş.

Eta eəka pijaləməş ponda i bura radejtə krolikse mort. Eta ponda mort i pərtis sijə gort podəə. Avu ызыt krolik da jylə bura. Ətik krolik inpəv vermə vonas şetny vit poz.

Kroliklən zev bur da çəskyt jaj, bur gən, vasək kuçik. Kuçikşis sblən zams (nevьtik kuçik) arkmə. Krolik kiskaeziş keəny strunaez, a krolik nazom medbur udovreňno.

II.

London şojə nədeinas million gəgər krolikkesə, Pariz unazyk 100 millionşa vonas.

Vizir sajn krolik — med rasprostraňonnəj zьvotnəj. Belgijayn vьd kerkuyn em krolik, viz karrezyn on adzə ətik kerku, kətəp ez-vь vəv krolik.

Mijan eməş gьriş krolikvəditan xozajstvoez. Ramenskəj rajonyn Moskva dьnyň eməş kьk gьriş krolikvəditan xozajstvo: sovhozzez „Rodniki“ da „Iljinskoje“

Sovhoz „Iljinskoje“ 1932 voə şetas stranalə 42 şurs tom plemennəj-krolik da 17 şurs krolik kuçik.

A mьj şetə krolik? Medvь tədnь etə, resajtə to kbeəm za-daça: vit krolik şetəny vonas 75—90 krolik. Vьdmas krolik 5—7 təlişən i şetas krolik jajsə 2¹/₂—3 kilogram.

Mýmnda jaj vonas şetasə krolikkez tijan rajonyn, vьd kolhoz pondas-kə vizny şo krolikən? Esə ətik vopros: mýmnda loas jajsə voən, vьd kerkuyn-kə tijan posadyn pondasə vizny ətik krolik pozən (5 mampəv da ətik ajpəv)?

Kroliklən jaj pətəszыk, çəskytыk, nevьtыk məş jajsə, porş da kurəg jajsə.

Kroliklə oz kov bur dəzər. Olə sija kəzyt — lontьtəm jə-təttezýn. Şojə turun da vьdkod karç. Kilogram krolik jaj kьkiş dontəmzыk kurəg jajsə.

Krolikkezse dəzirajtəməş seeəm koknit uz, mьj sijə vermas kernь vьd pioner, vьd velətcis.

Pionerrez da velətcisşez, otsalə kolhozzezýn da kolhoznyk xozajstvoezýn jylətnь krolikkesə!

Եւկտամ կւրէցէս սւսաւն ինտրիալիզաւիա վեւ.

Միյան կւրէց վոնաս վաջ 30—70 կոլտ. Բւրշք բորոճաւ կւրէց — 200 — 250 կոլտ.

Ու ի միյան կւրէցաւ թոջ Էտա մեւնաս ԲՕՏՆ, կոլ Էտո վեւեմիկա, Էճճեմեւ, թրաւիւո նւեւն կւրէց իոջայստո: Էճէ կւրէց կոլ ւիզն Բւր թոմեււեւոն, թրաւիւո վերն, սոցեւիս վեւն ի ս. ՕՅ.

Սւեւա զվսէ կւրէցլ Եւճոլիււիկ զրճն: զյ շւլեւ սիյա թոճաւ թո ւեւն. Կորոմիննա սւեւ, սիւ, Բեւլաւն սելլեւ. Կեւմե կեւտ կաճ Էւսեւ. Ա սնաշէսէ կոմի մորտ կել ի վիզ սոնտինն ցոր սւտն, ճա կւրէցեւս ւեւտ, ճ ւսւտն Բեւեմիկա կոկ յեւ, ճ ւերցեւտեւն զո թոջ. Վերճ կւրէցեւ մեյան իւր: կեր կարտոկի կեւ, կեր սորոտաս, սոցնիկա շեր իտեւտաս. Ա ցոզսեւս շիկեւ ճւցճ ւերճն: մեյ-թ ցոզսեւս կւրէցեւ վերճն, կոկ սւտաս իոյանս-ճա. Ի վեւլեւ կւրէց իւյմեւ, յւրս Էսեւտեմեւ, Էտիւսէ կարտա կւշ, ա Էտո մւկեւճ ճւրնի ինմաս ճա կիլոմետրա ւեւնա ցորտիս Բիլաս. Ուեւնա ին վեւտի Էտին, վիզեւտ-կեյեր Բերեւա, կարց ցրիճեւս վեւիւ ցւճի — սեւտ ւեւիւ իւկա-կելթլեն շէկեւ ի ւեւ. Ի կոլտալ Էտո կւրէց կեւտ ցւր, Էտ թեւեր, Էտ թոս սւտ, ա Էտ ի սւսեւճ զրճ կարտա Բեր. Մւն ճա կեւշայկաւտ վեւիւ ի սւ կոլտեւ ասիտ.

Տիպեւսէ կւրէց թեւ սիւ-շ Էտ կեր իւր. Ա մւկեւճ կաճ կեւշայկա ի Էսեւ զո ճ, ստո կւրէցեւ սեւն ճա կոլտ վեւն կեւտեւկ Էտմր սւտն թւկալ.

Էտեւեւ սւկոճ թոնի կւրէց թոսնաւ, կոլտաւն թոնճեւ իոյան, ճւցճ զ. Վայաս 30—40 կոլտ կեւնմ ճա ի տրմաս-թ.

Էտա միյան Էթկա վեւտեւ ճ ւեւտեւն.

Մեւոջ սւտեւեւա սւ սոխոջեւն ճա ցրիւ կոլխոջեւն. Էնի միյան սնա Էմեւ-նի զԲրաշոճեւյ թիււիկեւս, կեւճնալիւ կոլ ԲՕՏՆ թրեր.

Կերեւա Բեւտ յւցեւ ճճաճո. Գաջ Էմեւշիւր կեւտ կաճ Էւսեւ ճճաճո թեւկն սոնտ. ճճաճոն լոջեւն-լոջեւն սւտեւլեւա կւրէց յերտեւեւ. Բեւ յերտեւ վեւն ցիզեւ: կեւեւ կւրէցլեն թորոճա, թոմեր սւտեւեւ. Էտիկ ճճաճոաս 3000 կւրէց. Կւրէցցեւս վերճն սփեւալիստ վիտալեւմ իտի Բեւ լւն Էտիկ կաճ. Էտեւեւ սւոճ թոնի կւրէցցեւ կոլտալեւն Բեւսա Վ. Կոլտեւս սեւն ցրիւշէկեւ կրեւսնա կւրէցլենա. Վիզեւն կւրէցցեւս իւրն տեւլ վեւտեւեւմ յեւ, կեւճնա տեւլ կւրէց վեւտան կւրսեւս վեւն վեւտեւեւմ. թլեւմեննեյ կւրէց կեւշայստեւեւն Բեւ կւրէց ճիցա ցիզեւա, Բեւ կւրէցլեն ասլաս թոմեր Էմ. Բեւ կւրէց յեւիւ ցիզեւա, կեր սիյա կոլտիս թեւա, կեւեւ թորոճալ թեւլեւա, կեւնմ կոլտ սիյա վայեւա. Մեւ կոլտա կւրէցցեւլիւ ճ ցրիւ կոլտեւ Բերյան ճա տիպեւս թեւն. Տիւ Վոյիս Վեւ Բւրշեւտեւն կւրէց սւտեր (թորոճա). Տիւ թեւ Գ Բա-

вика, а тодег керәм масина, инкуваторән сушә. Инкуваторьн соньт овлә сьмда, мумда курәг гьркьн. Ета јассик код приворьн—инкуваторьн і ретәнь колтиш типpez, srazu vermәнь не әтик сурс (тәшеҗа) тирән ретнь.

Sovet vlaš lezә una denga sovhozzezlә da kolhozzezlә, medvь nija organizujtisә pravilno kurәg hozajstvo i сетisә gosudarstvolә unazьk kolt, kurәg јaj, gән da puk. Sovhozzez da kolhozzez — medvesьkьt tuj levtьnь рәтка hozajstvosә.

УЗ: 1. Тәдсаә, кьз тјан колхозьн мунә рәтка hozajstvo, кьәәм plan сети sija пашалә.

2. Gізә kolhoz сетngazetә viшт: „кьз бурсетнь рәтка hozajstvo mјan kolhozьн“.

Socialistическәј зьvotnovodstvolән zadaҗaez.

Сар кадшаң зьvotnovodstvo mјanлә дәнзис әддән умәл.

Ета таблица сети роzә адзьнь, кьньм гьриш пода јur usis 100 mort vьлә vojna озьн:

Danijaьн	100 mort vьлә vәli	87	гьриш	пода	јur.
Norvegijaьн	" " " "	52	"	"	"
Svеҗijaьн	" " " "	48	"	"	"
Sveјҗarijaьн	" " " "	43	"	"	"
Francijaьн	" " " "	36	"	"	"
Germanijaьн	" " " "	34	"	"	"
Roшҗijaьн	" " " "	31	"	"	"

Mirovәј da grazdanskәј vojna kad mјanliш esә unazьka пода җintis. Vojna vәгьн mјә adzam, mьј vьd пода sodә, a 1930 voә vьdәs пода јur vәг pondә җиннь. Kulakkez da podkulaҗnikkez кьләнь assinьs mьз, adзәнь кьз organizujtсәнь kolhozzez і pondisә пода наҗкьвнь: „med-pә некінлә ez dәнзь“. Etija vreditela primer сетә mәdis vәтсьнь mukәd ремьт отир, нь moz-zә pondisә муннь eta prestupleңно vьлә. Kolә, medvь vьd kolhoz kartaьн vәli гьриш пода, posnit пода da рәтка.

Medbur sovhoznәј da kolhoznәј fermaezьн, кьтәп рещәнь бур пода ponda, vьd сетиш јәлә mәs јәvsә сетә kuimisь кьньм unazьk kressana mәшә.

Mјan озьн sulalә zadaҗa: vьdәs assinьм olan kernь viл-moz. Kernь viл-moz vьdәs narodnәј hozajstvo, a sьkәt әтләнь і пода vәditan hozajstvo. Mјanлә kolә: med не toko vәli una пода, no med esә etija пода vәli бур.

Etçez pozə loknъ toko pada vəditan sovxozzez da tovarnəj kolhoz fermaez-рър. Siz-kə, kolə vьd ոզəն otsavnъ organizujtnъ enə sovxozzesə da kolhoz fermaezsə.

U3: Къеəм бур pada poroda vəditəнь тiян rajоньн i мьјəн nija бурзь-кəш vaz porodaezsə?

Jəv da jaj fabrikaez.

Mijan gosudarstvolə kolə una jaj da vьdkod jəla produkta. Bьdlaьn organizujtçəнь jaj da jəv keran kolhozzez da sovxozzez. Mijan okrug ez jestь kьtçəz vьeəmik eta tuj vьlə suvtnъ. No ətik — mədik kerşə-zə-ңi. Mukəd kolhozzezlən eməş vi keran zavoddez, vizəнь porodistəj məssez, a kukan fermaez çut ңe vьd kolhozьn eməş. A mukədlaңьn SSSR-as vьdsə jaja-jəla fabrikaez kerəmaş.

Vot voşнь kəř Moskva gəgərşə jəv sovxozzez. Bьdsə jəla çoçkom kar (gorod) — fabrika. Muьs, kəda dənzis sovxozlə, vьdsə 50 vo gərtəg sučomьn kujləm, lossitəm vəli, tačəm. Və-lən gərnъ en-вь vernъ, a traktor piңəvtəm vьdəs. Gərəm mu vьlə kəzisə şokla, podsolnuško, vika.

Њeльн stroitisə elektrikeskəj stanciya. Sija şetə vi sovxozlə da matiş gəgər derevņəzлə. Elektrikeskəj tok pondas kernъ vьd uz. Ҋedьr мьјiş tok vьnən pondasə uzavnъ masinaez, dəzə məssez vьştnъ pondasə elektrikestvoən.

Stroitçəнь məs kartaez. Məs karta — vьdsə vьzt natodil kerəm kerku, məs pačera-pə, kьz mukəd suas. Sonьt, kəs, səstəm. Məssez vьdəs mişkaləməş da şьnaləməş. Bьd məs uvtьn бур, kəs izas. Pondas məslən koşmьнь gors, nьrьstas çukanas ozas kerəm ər-kođ dozjə i ьrgьнь pondas dozjə səstəm va. Etija uz vəra-zə masinalən.

Məssez dolgьn oz koltçə. Ətik eta səstəm va ponda, kəde juəнь kər nьlə kolə, nija sədtisə jəv 15% vьlə. Olanin ponda da səstəm vizəin ponda nija esə unazьk jəv sədtisə — 25% — ən unazak pondisə vajнь. Бур şojan ponda sədtisə jəv 40%. Etniya məssəz ңe бур poroda, a kərkəşə kreşşanskəj məssez.

Ozьk kreşşanin jəvsə Moskvaə en-вь jestь i vajнь — tuj vьlas səmmis, a əni vьd lunə sovxozşən gruzovikkez kuimişən vajaləнь. Kuim ças vərti nija loktəнь və-ңi.

Bьd lunə sovxoz Moskvaə nuə 3000 litra бур da don-təm jəv.

Əni tijə vezərtat, мьјlə тiянlə koləнь sovxozzez i мьјən nija бурəş. Toko vьzt da бур xoçajstvo-рър pozə suzətnъ бур produkta.

Eməş i porş vəditan sovxožzez, eməş gʙriş poda vəditan sovxožzez, daze krolik vəditan sovxožzez i kaj-pətka sovxožzez. Medbь tədнь, kьz sodə mijan sovxožzezьn poda, tiјə vuzьka vizətə etijə tablicasə. (Bьzьt vumaga lis vьlə kerə diagrammaez da vizə urokkez vьlьn, skolnəj vьstavkaez vьlьn, lьdđišan kerkuьn, uzaliş klubьn i mədik mestaezьn nagladnəj posovija tuјə).

Bьd poroda (million jurən)	1931	1932	1933
1. Bьd gʙriş poda	2,8	5	7
2. Porş poda	1,9	4,5	6,3
3. Baļa poda	4,4	9	18
4. Jəla poda	0,42	0,9	1,5
Vuzalan produkcija (şurs tonnaezən).			
Jaj	82—106	328	918
Vi	10—11	21	41
Vurun	6	11	21

Sovxožzez uvtьn mu əni əddən una. Ətik poda vəditan sovxožzez uvtьn 45 million hektar mu. Etija ploşcadьs loə Germanija ьzda.

UZ: Organizuiŭcə peşьnь pop da kulak agitacijakət, kəda indəma nьlən pa-
nьt kolhoz poda vəditemlə. Velətə, mьjlə kolə poda gəgər vur dəzər. Med bьd
kolhoz şemjalən vəli aslas məs. Kьz vьeəmşetnь sь gəgər dəzər, medbь sija
vajis unazьk jəv.

KЬZ ARKMISƏ GORT PODA DA KULTURNƏJ BЬD- MASSEZ.

Ekskurşija posni poda vizan vьstavka vьlə.

Ti űekər ed vələ posni poda vizan vьstavka vьlьn? Nija ən-
çastə mijan kerşənь. Etateəm vьstavka vьlə ekskurşija zev in-
teresnəj.

Bьd sьa zьk pantalə pełtə vьstavka vьlə ьrtən: gegzənь
juş-kod gʙriş zozoggez, vaksənь utkaez, eapa (vaznəja) vetlənь,
borddez lezəmən, gərda-ləza kuz sorsa kurka petukkez, tarzənь
una uvtьr pəvsa (poroda) kurəggez, urgənь bьd rəma dudiez
(guluez). I bьdəs eta sь kolasət kьlə petukkezlən loğgorsən
gorətəm sь: „ku-ku-rek-ku-ı!“

Medozza mesta, koşesno, kurəggez uvtə şetəm: ed bьd
100 pətka sərnь SSSR-ьn 92-ьs kurəggez.

Kurəggezşan mi pondətam vizətənь vьstavka. Kьeəm uvtь-
riş (porodaiş) toko i avu pełdəmaş nija. Şinnez kьlalənь. No

ed termaşə: pondətcəm to ena kurəggezşan. Nija suşənp̄ pla-
novəjjezən, med godnəjəş SSSR-yn vədītñ.

Vot ətik jərtətn̄ petuk da kək kurəg. Rəmnənp̄ nija çim-
çoçkoməş, aşn̄s m̄ygərnənp̄ n̄əz̄b̄təş, a strojnəjəş. Petuk-
kezlən cors v̄l̄n̄a çur vizə, kəvdəm-kod, a kurəggezlən vokə
lezçişəm.

Къвзам вай, мьј rukovoditel̄ n̄ j̄llis vištalə.

— Poroda — çoçkom leggorn, — suə rukovoditel̄ — zev

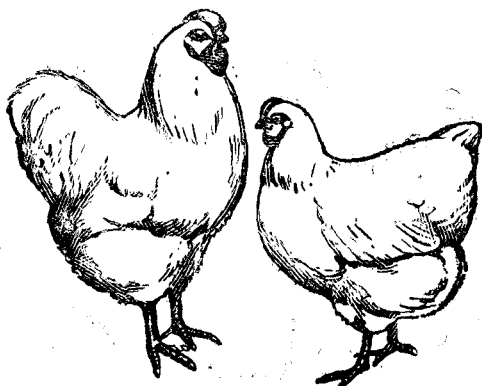

Çoçkom viandot.

kolttaliş poroda. Eta porodakət n̄ekb̄əm m̄ədi poroda mir
pašta oz verm̄ rovñajt̄c̄n̄p̄. B̄vd kurəg vonas 200 koltn̄ vajə,
m̄ədn̄ozən-kə 5 — 9-ən unaz̄yk ov̄knovennəj kreşşanskəj ku-
rəgşa. V̄stavka v̄l̄ə petkətəma eta porodaiş toko medkolttali-
lişşezsə — 300 koltsa unaz̄ykən vonas ena kolttalənp̄. M̄ədn̄ozən—
çut̄ n̄e b̄vd lun vajənp̄ kol̄t. Çoçkom leggorn — planovəj po-
roda, unaz̄yksə lunlañn̄ sijə vizənp̄.

Ojlañn̄p̄z̄yk əəktişşə vizn̄ to etə porodasə, — i rukovoditel̄
m̄t̄çalis m̄əd jərtət v̄l̄ə şədəvrəma gərd rəma kurəggez v̄l̄ə.
Suşə eta porodaş Rod Ajlandən. Vonas 150 koltn̄ vajə
ətik kurəgş. N̄evnaən j̄eəz̄yk leggornşa, zato jajn̄s n̄ylən
unaz̄yk, ḡrişz̄kəş nija. Ena kurəgges ozz̄yk polə kəz̄btis̄.

Egə j̄estə etə b̄vdəs gizn̄ t̄etraddezə, a rukovoditel̄ m̄ədik
poroda-ñi m̄t̄çalə. Vot kuz gəna çoçkom viandottez da
kək gəna plimutrokkez — poroda tozə əddən bur mijan
ojlañn̄ vizn̄. B̄l̄n̄p̄z̄yk gamburgskəj poroda munə, lang-
san poroda, vramxarutra, koxinxinneş, orping-
tonnez... b̄vdənsə on verm̄ i l̄b̄dd̄np̄.

A to i dudi vizan otdeleño.

Нь коласын емәш куз бордаәс, варыслаң ваққишәнь, роҫто-
вәјҗезән нијә суәнь—нија поста нуәнь-вајәнь. Поста нуиш—
вајиш дуди зев дона војна дығи. Телеграф, телефон провод вра-
гыс вермас орәтнә, вундыснә; радио вьльн виҫталәм вермас

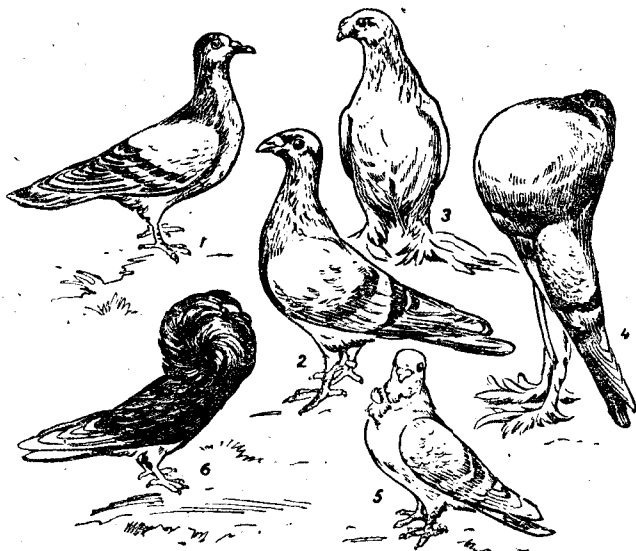

Вьдҗузәма дудиез

кьвзьнь, гьриш самоҗоттез ливә воздуснәј сар вермас ушкәтнә...
А тьј сija вермас кернь веләтәм дудикәт, кәда левзә зев вь-
льна, тьдәвтәг довоьн. Пишмо сьлән кәрталәма тодел вурәм
футлар вәз бердас ливә голаә кьсаләма. Әни җе әтик порода-ғи
петкәтәма горт дудиез коләсиш, кәдна зев бура веләләнә роҫта
пупь-вајнь.

Роҫтовәј дудиезкәт ордҗән петкәтәма una мукәд порода.
Vot дутьс. Ај рәльс ета породалән ашсис зовсә vermә зев
взьт гадә рәлтнә. Vot setән турман дудиез, кәдна зев вь-
льна vermәнә каҗитҗьнь вьлә да setҗиншан улә вәргәләмән лез-
җьнь. Vot гәна кока вихарскәј дудиез, ордҗән пькәт јако-
виңесцез, веерохвосттез, трукастәј, дудиез—i siz
una вьд породаьс.

Рьҗамә кроликновдҗескәј отҗелә. Estән роҫә i соҫҗьсьснә,
а мукәд отдelleзнь кькпелсь оз кьв. Сьҗитәв пукәләнә кроликкез
асланьс роҫзезнь—јәртәттезнь, перьта узәләнә әммезнаньс—

јирѣнь шојан. I вѣра-зѣ шин јанѣтѣ вѣд-код породаѣс. I вѣра-зѣ вѣд порода тодѣл петкѣтѣма мортлѣ колан бур kernь.

Vot setѣn zev gьriш poroda fландr, кѣчса шѣкѣтѣзѣк, una јaj шѣтѣ (тодѣл јaj порода). Ordѣн ета породакѣт „vensкѣј голубѣј“ Тодѣл визшѣ куѣик пonda (васѣк куѣика порода). Angorskѣј куз гѣна порода, пук сѣлѣн zev dona, пукѣс ponda i визѣнь тодѣл...

Vizѣтан вѣдѣс вѣлѣ да i dumajтан: кѣз ена вѣдкод курѣг порода, дуди порода, крѣликкез vermѣмаш аркмѣнь?

Гьриш пода породаѣз.

Гьриш пода вѣstavкаѣз кершѣнь јѣѣзѣк. No una гьриш пода гѣгѣрѣн роѣѣ i sovхозѣн визѣтѣн. I kolхоз тѣвuniш порој una тор адзан да празник кадѣ i базариш ѣтикѣ-мѣдикѣ тѣдмалан. Кѣѣм тоѣѣ порода i ави. Vot sulalѣ вѣдса керѣс мѣгѣр вѣв битѣг. Kokkes кѣз крјаззеѣ. Корѣтаѣс топ кураска паштаѣс. Теѣсѣ сѣ вѣлѣ городѣн 3 tonna груз i ѣикѣртѣ кѣскѣ ѣем тѣјѣ. Шѣкѣт доѣ кѣскалиш битѣгѣс вѣдлаиш-ѣи тѣдан. Munѣ zagлѣв сѣсјѣшѣ, јajѣс вѣлас потѣ, крјаз мѣгѣр kokкезнas tapикашѣ ос-моѣ.

A vot kinkѣ loктis verzѣма вѣлѣн. Vot вѣв дак вѣв. Istovo воѣкѣт ѣѣрс, гѣнѣс кѣз via bordѣн малѣстѣм. Вѣзѣс кѣз колѣта, Голѣс куз, вѣсѣитѣк. A kokkes, kokkes, кѣз тѣѣитѣм рѣзан kokкез. Гѣнитѣ — вѣтѣтѣ ијѣ аѣсѣ, ѣѣв јошѣн визѣитѣ munѣ. Ави sija битѣг вѣна, zato вѣд шѣти роѣѣ адѣзѣн — zev ѣоѣа vermѣ гѣнитѣн.

A Angliјѣн em вѣлок — сушѣ роѣѣ, мѣгѣрnas вѣдса мѣјан тѣвоша кукаѣок ѣѣдѣ. A тоѣѣ ѣд иѣ нуѣ. Iz som гарјан сахѣѣѣзѣн пѣ вѣлѣн vagonѣткаѣз somѣн кѣска-лѣнѣ.

A vot мѣјан ојлаѣша крѣшсанскѣј вѣв. Ави ѣзѣт ѣѣ ави иѣѣт. Зѣнѣтик koka кѣт, а кѣѣм колѣ рѣдѣн ѣмјѣш петѣ да вѣршѣт кертѣ pondas петкѣтѣн, тѣј доѣѣ оз кол.

Њѣ јѣѣѣзѣк вѣд породаѣс i шѣра пода коласѣн. Вѣд породаѣс вѣра-зѣ мортлѣ ас moznas бур вѣјѣ. Мѣјан SSSR-ѣн кѣк јѣла порода em: јaroslavскѣј да xolmogorskѣј. Xol-

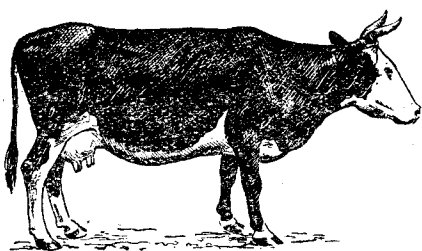

Јaroslavскѣј мас.

mogorka jəlazʲk, zato jaroslavskəjlən jəlsʲ viazʲk. Jaj vʲlə munə kalʲmʲskəj gərd poroda. Uzn (mukədləŋn məssez vʲln vetlənʲ) ukrainskəj šura, sʲr gəna porodaša i burʲk məs avu.

Boštam-kə vaʲa pələs i nʲ kolasʲn vʲd-kod poroda em. Nʲ kolasʲn siz-zə i jaja poroda em. No med intʲeresnəj i dona vaʲa m e r i n o s, kəda šetə kuz nʲvʲt gən.

Кыз аркмис вьд пода порода.

I siz mi adʲylim vʲd gort porodalən em nʲ ətik poroda.

Кьшаŋ i кыз аркмис вьд-kod etə porodaʲs? Vʲzətam etə ku-rəggez vʲln.

Indija vərəzʲn, kʲtʲə mort kok oz tər, kʲtən olənʲ slonnez da šigrez, ənəz olə vər kurəg. Mu vʲln lʲskʲr uvʲn kerə sija asʲs poz, kolʲtalə setʲə tulussə 10—12 kolʲ i pəzə pijannez

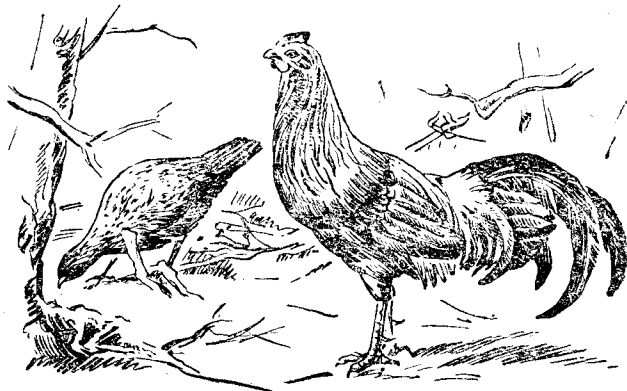

Vər kurəg.

asʲs. Sʲ vʲzda vər kurəgʲən vo gəgərša produkcija. Ţəskʲt kolʲtən da jajən vər kurəg vazyʲn-ŋi mortlʲs šin šojəm. Mort jʲrə loktas mʲšl pərtʲn vər kurəgsə gort pətkəə i gort gəgərʲn vizʲnʲ. Kutas vər kurəgsə, vajətəs gortə i vizə. Ušegʲn i etə pervovʲtnəja pətkə vizəmʲs burʲkka mortəs pondəm verdʲnʲ Ţəskʲt kurəg jajən da kolʲtən, Ţem vər kurəg sərʲn vərələmʲs (mʲla — vʲeəmika ašnʲt vʲštalə).

Kər pervujə vəli vər kurəg gort kurəgə pərtəm, vʲeəmika nʲekin oz təd. No əiik vazša kitajskəj knigəə gizəm. Kitajə-pə grot kurəg pʲrtəmšaŋ Ţulələma 3½ Ţurs (tʲšeša) vo kʲnʲm-ŋi.

Sizkə vər kurəgsə gort kurəgə pərtəmşan esə unazək çulalis. Ətik kələn, gort kurəg olə nə ətik şurs (tışeça) vo-qi. Eta kadə vermis gort kurəg sь burna vьd nəzən i gənən, tusaən, i kol-tən vezşьnь, kədə mi adşьlim tijankət vьstavka vьliş.

Eta-kod mədkodşaləm, konəsno, munis i vərkurəggez kolasьn, kər pervujə nijə mortьs keris as kipod uvtə.

Ətikkez ena vezşəm kurəggez kolasiş mortlə vəlisə donasə, kolanəs, mədikkez vəlisə i kolanəs i kəvtəməs—кьз roçən-taj suasə „bezraziçnəjjəş“, kuimət pələs—mortlə vəş ez kolə, vajisə ətik vred. Koçesno, mort as kijə boştis toko pervojšaesə, kədna vajisə sьlə bur, nija sьlə vəlisə donasə, nijə sija vizis, verdis-udis vьeəmika, otsalis nьlə paşkavnь, plođitçьnь. Drug, suam, vizan poroda sərən adzişisə gьriş tusaa, jaja kurəggez. Nijə mort vərjis, jansətis mukəd kurəggez kolasiş i pondis viznь janьn, med nə soravnь mukədkət. Ena jansətəm kurəggez sьlən plođitçisə. Jaja kurəgşan jaja tipez arkmisə. Tipez kolasiş vərə-zə medjajazьksə mort jansətis,—i siz arkmis sьlən gьriş tusaa, jaja poroda. Ətik voən, kьk voən, koçesno, etə on vərjь. Kovşis medozza pətka vizis mortlə una vo-ryr vərjьnь vois-voə, med kərəkə mədpyr vьdsa jaja poroda petis.

Şin oziş medozza pətka vizişlən ez ьskəvt, koçesno, i mukəd osovennoş. Suam, sija kazalis: mukəd-pə unazək kolttalə da kolttəs gьrişzьkəs. Nijə vərə mort pondis vokə mukəd kolasiş jansətnь. Vizətan-kə dьrmьjiş vərə-zə vil poroda—kolttaliş poroda arkmis.

No nə ətik jaj da koltt medozza kurəg vizişsə interesujtis, sьlə okota sьvərən lois petkətnь vьd-kod una poroda. Ətikkezlən, suam, gən zev basək vəli, mort i gənən interesujtçə, pondis basək ətkod gəna kurəggez jansətnь i nьiş vil poroda petkətnь. Mədik kurəggezlən jur vьlanьs sors tujə, suam, vьdsa sad gənnezis arkməm. Mьla i nijə jaja nə kernь, mьla i nьiş basək jura poroda nə vərjьnь. Siz vot i arkmis vьd kurəg poroda. Ətik-

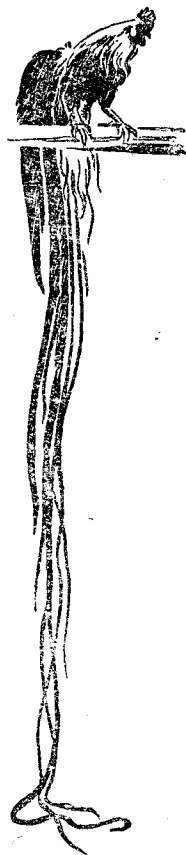

Kuz vərə petuk

kez pondisə suşny vrahmaputraən, mədikkez — kox i n-xinnezən, kuiməttez—ventamkaezən (zev posni kurəg), minorkaezən i una mukəd qoz.

I siz mi adzylim: vьd kurəg poroda vərjvləm i petkətləm janə kərkə aсьs mort, kьz sьlə kovləma, — kovləma-kə jaja poroda — jajazьkkezsə jansətləm, koləma koltta — kolttazьkkezsə jansətləm, medvəryn i vьd-kod rəmasə aslas iңterəs şərti jansətləm.

Vьdəs dudi poroda, kəda mirьn em, vьdəs krolik poroda, pon poroda, vəv, vala, məs i s. oz. — unazьksə vərjəm—petkəma aslas iңterəs şərti mort.

Кьз аркмисə кулturnəj vьdmassez.

Etə-zə vьdəs kolə sunь i kulturnəj vьdmassez jьliş. Vьd-kod jablok sortьs, tьkva sort, maļina, sogdi, ogurci, morkov i



Vьdсuzəma kapusta: A) koсeңa, B) bзoгiса, (B koļrabi.

vьdəs mukəd vь vьliş, sadis, jəris vьdmassez aslanьs аркмəmən oьjzənanəş vərjəm-jansətlə, kəda naukaьn suşə otvərən. * Rrimərə voştam jəriş kapusta. Vьd-kod kapusta sortьs sьmda, lьddьny-kə vьdsənsə, kolis vь vьdsa kņiga ətik ңimmesis gizny. Etə şərti, koсesno, mi voştan toko medglavnəj sorttezsə. Unazьksə mijan jəryн vьdmə koсeңa kapusta. Zenьtik kok vьlyн əka kaṭtişəny lissez i аркмə kapusta jur, kəda na-

укаын i сушә „Коҗеҗән“ (mi коҗеҗнаш коксә суам — җеверно).
Ета сортъс сизкә вердә миҗанәс лисезән.

Но ем вѣрҗушәлскәј капуста, сija җе лисезән, кәдна по-
җитика пукаләнъ за вѣлас аслаз зоризән, асвѣткән вердә миҗанәс.

Колҗави сортлиш ми полдәм кѣз коксә шожам, кәда шортҗилаҗ
ваҗкишә (токо җе муас пукалә, а му вѣлас). Әнна кәдә ета dona
сортъс воиш-воә unазьк i unазьк пашалә. Медвәрҗн каштылам
пода вердан капуста сорт җлиш — корҗа сорт-җлиш. Вазькҗа лис-
сес ета сортлән зев гьришәш. Nija пода вердасә i муnәнъ. А ем
ессә сад-капуста. Шожанә сija оз муn, а клумбаез вѣлн
вѣдмә, әтик васәк увҗа визәнъ.

Вѣдәс енә сорттезсә, кәт i јансаләнъ әтамәд дьниш асла-
нъс җузәмәм, ми җимтам әтик җимән „капуста“. Вѣдәс енә капуста
сорттезсә вазьншан-җи морт петкәтис вәрҗәмәм вәр капустаиш,
кәда i әнәз вѣдмә ресәка береггеz куза лунлаҗ Јевропән.

Бурә-кә ти vezәтит вәрҗәмән-јансәтәмән курәг порода пет-
кәтәм җлиш озза вишталәмсә, то етатән позас, позалуј, җе виш-
ташнъ, кѣз вәр капустаиш аркмисә вѣдәс културнәј сорттеz. Ета-
тән медьзът мьзъс (приҗинаъс) — о т в о г.

УЗ. Къеәм културнәј вѣдмас сорттеz (ѣв вѣдмассез, јәр вѣдмассез) вәди-
тәнъ тijaнън? Әктә нija да керо келлѣкҗија.

Вишталә, къеәм горт пода породаез тijaнън, емәш визәтә әтамәд коласън
ву породај пода крешшанскәј породакәт.

Миҗурин дед да сьлән уз.

I.

Кин совѣтскәј җәлад коласиш — пионеррез коласиш i сколҗник-
кез коласиш ez кѣвлъ „Миҗурин дед“ җлиш, кәда „Јунәј Natura-
list“ 3 № зурналә — 1931 во вәли гизәма, мед-пә җәлад вѣеәм-
зъка куҗишә јагәда вил вѣдмас порода z петкәтан уз вердә.

Век зьнша unазьк җулалис, кѣз Миҗурин пондис иҗтересујтҗьнъ
плода да јагәда пuez бурмәтәм узән. Әдва, әдва кок лапа
пашта муок сузәтис. Козлов кар гәгәгьн (ССО-ьн) аслъс, җар-
кис зеҗезно-дорознәј уҗитик слузба i пондис вәдитнъ сад, кернъ
знаменитәј орыттеz.

Миҗуринлән ez вәв specialнәј обрәзованҗо. Медозза орыт-
тезсә ашсис сija керис тәдтәг, сиз-мьј-пә аркмас. I вәләма тәдтәг
керәм ьзът уз. Кѣз суәнъ, Миҗурин аслаз медозза орыттезән
„җуҗоән“ вешкьт тuj вѣлас сувтәм. I җоза сьлән орыттеz миr
пашта loisә тәдсаәш. Америка җе әтпәриш Миҗуринсә корис гортас,

kəsjis vьd kod bursə sьlə, toko Miçurin as gorliş nekьtçə ez sogla-
sitçь munь. Kət i kolə sodtьnь, car pravitelstvo nemən sьlə
ez otsav. Ədva-ja daze car pravitelstvo vьeəmika i vezərtis Mi-
çurin uzis vьdəs polzasə.

Toto sovet vlašşaq Miçurin adzə vezərtəm da otsaləm. Uçə-
tik sadokьs Miçurinlən əni vьdsa gosudarstvennəj uçrezdenəo —
plodovodçeskəj institutə paşkətəm. Zev vьeəma ovorudujtəm, la-
boratorijəez eməş, kədnəyn ne ətik das tom jəz uzaləny — ot-
saləny Miçurinlə i ətləyn velətçəny Miçurinşaq. kьz nuətnь sьliş
uz. Gaza şələmən pəriş mōrt — Miçurin dorə viļ sovetskəj kadr-
rez — şelekcionerrezəs ploda jagəda pu şərti, şetə nylə Miçu-
rin dəd vьdəs assis una voşa opьtsə.

II.

Tədsəşəm vajə əti-mədi doştizeñnoən, kədə aslas una voa
opьtən suzətis Miçurin.

Miçurin uzьn tuj voştəm seeəm: ətkə — skresçivajtнь (zori-
zavнь) ətaməd kolasьn vьd-kod plod sort, mədkə — jənsətnь —
vərijьnь (otbor) med-dona porodəez. Skresçivajtнь Miçurin voştə
ətik poroda, suam, kədə oz radejt kəzьt — sonьtinьn olan poroda,
məd porodasə voştə kəzьt terpitan poroda — kəzьtinьn olan.
Miçurinlən, lьddişəməs, koçesno, veşkьt: skreştitнь-kə lunlaңn
oliş porodasə ojlaңşa porodakət, loas mədpyr viļ poroda,
kədə i kəzьtiş oz pondь povнь i plodsə şetas lunlaңşa poroda-
kodə. Siz vot Miçurinlən i petə.

Essə 25 vo vərti Miçurin skreştitəma vəli zev bur da dona
jablona sort „Belfler“ kitajskəj ojlaңn vьdmiş jablonakət.
„Belfler“ əddən bur ploddez şetə, no vermə vьdmьnь toko so-
nьtinьn, lunlaңn; kitajskəj jablonalən ploddez uçətəş, səmaəş,
zato i vьdmə jablonaьs ojlaңinьn, mijanьn vermə vьdmьnь vьd-
laьn. Eta skreştitəməs zev vьeəma ləşalas Miçurinlən. Lьddətəm
una pokoleñno kolasьn mьtçişas ətik şejanec, kədə aslas plod-
dezən „mamьslə“ (Belfler) vaçkişə i „ajьs moz - zə (kitajskəj)
kəzьtiş oz pov. Eta jablonalən 1914 voə vəlisə medozza plod-
dez. Əni sija lьddişə znamenitəj Miçurinskəj sortən. Nəmtis
sija Miçurin „Belfler-Kitajkaən“.

Ne şekьtaən, ne ьzьtaən, ne çəskьtən „Belfler-Kitajkalən“
jablokkez oz koltçə nastojassəj „Belfler“ şəriş — mamьs şəriş.
Daze essə çəskьtzьkəş mamьsşə, ajьnslən səma kərys sor-
laşşə mam çəskьt kərkət i arkmə çəskьt səma-kod kər. No zato
jablona „Belfler-Kitajka“ oz təd kəzьt. Sьlə mijan ojlaңşa kə-
zьt nem tujə, sizkə i vьdmьnь vermə ьlьnzьk ojlaң.

III.

Siz Miçurin veztə lunlaŋsa plod ŋetan puezliŋ graniça ылэык ojlanə. Mədnəzən-kə sunь, Miçurin bogat-ŋetə ojlanŋa plodovodstvosa zev dona vil sorttezən. Bьd vilis petkətəm sortsə, Miçurinliŋ giznь-kə ətləə, kovŋis ыь giznь mijanlə ne ətik straniça. Ena zaslugaez ŋərti sovet vlaš Miçurinlə koznalis Leŋin orđen i krasnəj znamjo orđen.

Kaŋtəlam mədik vil sort primerrez, kədnə petkətis Miçurin. Miçurin skreŋtitis ətik kulturnəj vinograd sort ussuriskəj vər vinogradkət. Sьlən arkmis vil vinograd sort, zev ыьəəm jagəda, i kəztiŋ oz pov — vermə ыьdmьнь SÇO-ыь — Miçurin sadьn.

Nevasьn etə sortsə Moskva ыvtyьn (gəgəryьn) saditisə i setən ыьdmə. Pondas-kə i ozlaŋ etateəm tєmppezən munьь dєlo, neđьr mьjŋ ojlaŋьn mijan aslanьm loas vinograd. Ed Miçurinlən uz oz sulav əti mestьn. Vois-voə Miçurinlən sorttez ŋərna ыurŋaləнь da ыьəəmŋaləнь. Setçə-zə Miçurin kerə siz, med ыьd vil sort vermis kəzьt kad çulətnь — morozoustojçivəj sorttez petkətə.

Mi estən viŋtəlim vil javloŋa sorttez jьliŋ da vil vinograd sort jьliŋ. Etə-zə pozis ыь sunь i vil viŋə sorttez jьliŋ, avri-kossez jьliŋ grusaез jьliŋ i una mukəd ыьdmassez jьliŋ, daze tabak jьliŋ i kukuruza jьliŋ. I ыьdəs ena sorttes verməнь əni ыьdmьнь ojlaŋьn.

Aslas ызыь Miçurin, kьz vəli suəma-ŋi munis kьk tuj kuza: ətkə — skresçivajtis ətaməd ыьlə vaçkiŋan ыьdmassez i mədkə — vərjis нь sərŋ kolən sorttez.

No Miçurin kuzə, kər sьlə kolə skresçivajtьn i seeəm ыьdmassez, kədnə jєəə vaçkiŋəнь ətamədləə. Siz sija naprimer, skreŋtitis grusa revinakət: arkmis ənəz tədtəm vil ыьdmas, ŋəd gьriŋ jagədnas sija revinaləŋə vaçkiŋə (toko unaən çəskьtzьk), a liszeznas grusaləŋə.

Siz Miçurinьs nauka otsətən da aslas praktikaən petkətə ne toko vil ыьdmas sorttez, no i zik vil ыьdmassez, kədnə ne priroda səryьn, ne kulturnəj ыьdmassez kolasьn avuəŋ.

Mi Miçurin ыьlən suvtlim podrovno sijaŋ, stə sija mijan SSSR-ыьn vil ыьdmas sort petkətan ызыь medtalanta uçonəj. No Miçurinkət ortçən etə tuj kuza-zə munəнь ыьdsa sotŋaez, tьŋeçaez, kədnə ŋelekcionnəj stancijaez ыьlən vil ыьdmas sorttez petkətəməŋ otsaləнь levtyьнь ŋeŋskəj kəzajstvolis socialiŋtiçeskəj stroitelstvo.

Ənəz esə ək vər ыьdəssezьn eməŋ mijan dєrevŋaez, kədnə tədəнь jenəs, kьvzəнь popliŋ skazkiez — oləнь, kьz əlisə kərkə

нълән праѣддез, прававбез. Әнәз нѣа веритәнъ, вѣтте-рә вѣд зѣвотнәј порода, вѣд вѣдмас сорт кәркә „setlәma jen-ba-tusko“. Za—oz vermә ena jen tәdišsez Miçurin sada vovlәнъ



Grusa da rebina skreštitomән Miçurинлән lois vil jaged.

da vizәtnъ sija uz vълә. Miçurin uz vълән nija aslanъs šinnezәn adzъlisә vъ, kъz Miçurin aъs, a ne jen, vil vѣdmassez kerә. Toko, koңesno, eta uz ponъn kolә tәdnъ nauka da zev jona pešъnъ — izavnъ. Ne jen, a mort juгъn nauka da mortlән kiez vѣdәs vermәнъ kernъ.

ПОМАЛАНКЪ ВЪ.

I siz, eta jukәtnъ tәdsašim zѣvotnәjjezkәt, kәdna otsalәнъ mortlә.

Vištalә: kъšaң nija mort dъnә javitçisә, jen nijә šetis, kъz poppez suәнъ, aļi mort nijә açъs mukәd vәр zѣvotnәjjez kolasiš vәрjis.

Kъšaң mijan gort gәgәр vѣd poda peroda arkmiš, aļi nija vѣdәs mortъs vәр zvir sәriš vәрjis?

Mort gәgәrsa sreda vәр zѣvotnәjjezlә sušә iskustvennәј sredaән.

Munә-ja әni mukәd zvirsa gortәtәm?

Kъeәm zvirrezәs i mъjlә әnәz gortәtә mort?

A vermә-ja mort gortәtnъ vѣdmassez i mъjlә sija eta vѣdәs kerә?

KUIMƏT JUKƏT.

MU VƏVŞA OLƏMLƏN ISTORIJA.

Kəz vezşə mulən çuzəm.

Priroda sərən vezşətəməs nem avu. I kəz və du-
majtan, mu çuzəməs, kədə vələ mi olam, munam, vetlam,
vezşə-oz. A vələ i sija vezşə. Zer kərətə rəskətinnəz i voiş-
-voə arkmə guran. Vələ mestaeziş zer siz-zə kərətə musə, lezə
sijə ulə lazmetinnəzə. Çulalə vo, çulalə kək, das vo—vizətan-kə
mu çuzəm kəz və voikalə, rovrajtçə. Sariz (morjo) dor vereg-
gez sizzə zə oj i lun va ətməz şojə skaləz, pəvo skaləzə
arkməñ gorrez, medvəryn vədsa kərəsməgərez vuzdəñ, vuz-
gişəñ və. Siz sariz oşkəv vərşəñ oşkəv mərddə asləs kəsin.
Kətən kərkə vələ kəsin, setən əni vermas lonə sariz. Sariz, siz-
kə, vermə kəsin vələ munnə vojnaən, nastupləñnə. Mədik-
ləñ vermas arkməñ i vərən, sariz pədəs vermas levtişəñ i
sariz vskəvtas mədəgə, pədəsəş sələn kusamas muə.

Una vəd-kod pəriçina vezə „muliş çuzəm“. Mu vevdərys
brəs keç-moz ləvjələ, kəti lezçişə, kəti levtişə. Toko ləvjələ-
məş etə munə zagəna şinməñ adzətəg, miñton vözən.

Мы јыліш виҗталəнь вазша зьвотнəјјезлən да вьдмас- sezлən izşaləm torrez.

No kəz nauka vermis tədnə, sto, suam, Moskva ovləş
līvə mijan Ural kərkə vələ sariz uvtən?

Sarizəñ olə una vəd-kod oliş (zəvotnəј). Kuləm vəryn soj-
jeznəş nylən pukşəñ sariz pədəsə. Nəvətinneznəş sişməñ,
a çərtinnes (skelet, piñnez. sorkvəez) koləñ i vevdərşənas
vevttişəñ nətən (ilən), ləəñ (pesəkən), şojən. Voiş voə və-
dəs etə sodə da topalə, arkmə sloj, kədə pəkəñ vəzşə oliş-
sezlən torres.

Əni, suam, sariz etə mestaiş „vskəvtis“ mədilə. Pə-
dəsəş sələn pərə kusinə. Etə kusin vələñ garjişəmən mi, ko-

mesno, adzam kerkəša olişsezliş guaşəm torrez. Sek mi povtəg tədəmən veşkəta suam: „estən kerkə vələma sariz“.

Moskva ovləşn i mijan Ural vьln mukədinas kerkəša sarizn olişsezlən torres zev eəka pantaşəny. Naprimer, Moskva dьnə (Vorovjov kerəssez dьnə) vьdsa ekskursijəz tode,

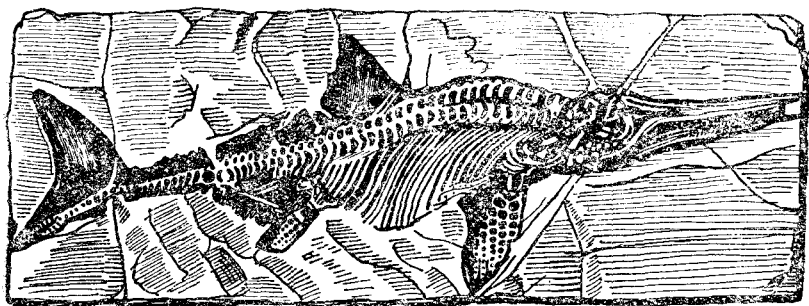

Кыркə олиş зьvotnəiş k ləma.

kerləny, med vizətny da kolleksijə əktəny kerkəša sarizn olişsezliş izşaləm torrez. I vьd velətəçiş ačьs aslas şinən adzə enə izşaləm torrezsə i ubezdajtçə—vьliş-pə taj kerkə vələm estən sariz.

Koşesno, izşaləm torrez vermasə kolny i mu vьvşa olişsez vəryny. Suamə, kerkəša olişьs vəjis jutən. Soj sьlən pukşə va pьdəsə, sizzə-zə vevtlişşə nətən (ilən). A sьvəryny vezas juьs assis tuj, i skelet vazşa olişlən kolə kəsinə. Pustьnəzəny pesək as uv-as olişsezəs zevə. A Şiviryny, ojlaçny veksə kny roçva vermə as pьekas vizny ne to ko olişliş lьez no i jajsə sьliş, siz kerkə vəli adzəma vьdsa mamont tusa. Mamontən suşə kerkəša slon çuzəma vazşa oliş.

Ekskursija mu pьekə.

Izşaləm torrezsə vьeənika velətəmən uçonəjjez to kьeəm vьvodəz loktisə: kьnyç vьlnzьka (məd nozən-kə, vevdəraszьk) kujlə mu plas, sьnyy zevəm olişsez (zьvotnəjjes) vaçkişənyzьk ənnə olişsezlaç. Naprimer, mamontlən tusa i koskaez zev çerьdьna kujləny muьny. Mijan okrugny pyr niyə adzaləny. To garjiştən levtasə koska, to juok bereg dorsə jirtən kьrətas mamont bivəç. Kin Qudьmkar muzejny vəlvəvliş, sija natte ad-

зъвлis енə мамонт коскаесə. Вьдəс нija мijaн округиш адзə-
маш. Мамонт цузəмa зvirres i əни олəнь Индиjаьн да Африкaьн,
сушəнь слоннезəн. Но кьньм рьдəзькa ми му рьекə гарjiшам,
сьньм əддəнзьк i əддəнзьк кəркəшa олишес jансалəнь əнə
олишезкəт.

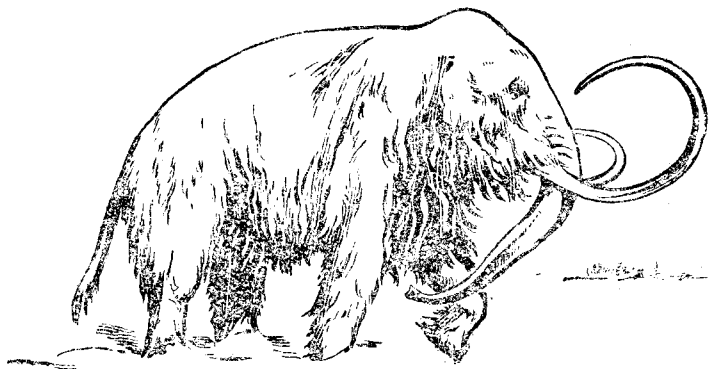

Мамонт

Кьз vezərtн: etə jавлєнносə? Коңесно, кьньм рьдəнзькa
куjlə плас, сьньм sija пəришзьк, вазьн кəркə аркмьлəм sija.

Etə-kə siz, to petə: кəркəшa dikovinnəj олишес токо загвьв
vezəнь əнə олишезəн. Etə-zə i вьдмассезкəт аркмə. Изшлəм
вьдмассез торрез шəрти наука тəдмалис, сто əнə, мijaн вьдмас
мигьс загəнjика аркмəмa кəркəшa вьдмассезиш.

II.

Təдсашам вaje вьєэмика мукəд олишезкəт, кəднa ми вь-
льн олəмаш зєв вазьн кəркə.

Vot кəркəшa цєриєз. Ньлən jайньс [vevdəрсəн vəli vevtтəмa
торjа плашlinkaeziш шəкьт пансьрəн. Ena нєукjузəj зьвotнəjєз
совсем esə avu əнə цєриєзлəн вəчкишлəмаш. Əнə цєриєс вьвн
пєрьт, озза цєри вєвлəм вəг. Мьjкə дьрнaиш ena пансьра цєриєз
кулəмаш.

Əнə skeletə цєриєз (jокьс, сукa, кєлci, тьрьв i мукəд)
совсем esə avu сек вєлəмаш. Javitчəмаш нija вəлиш дьр мь-
jiш кəркə.

III.

Sərət mu istorija kadə zev una javitçənbь vьd şuzəma presmь-
kajusçəjjez—vazşa zəzьvvez. Ətikkez nь kolasiş oləmaş sariz-
zəzьn, mədikkez levaləmaş vozduxьn, kuiməttez vetlətəmaş mu
vьlət, kədə vələm turunşojış, kədə xisçnik.

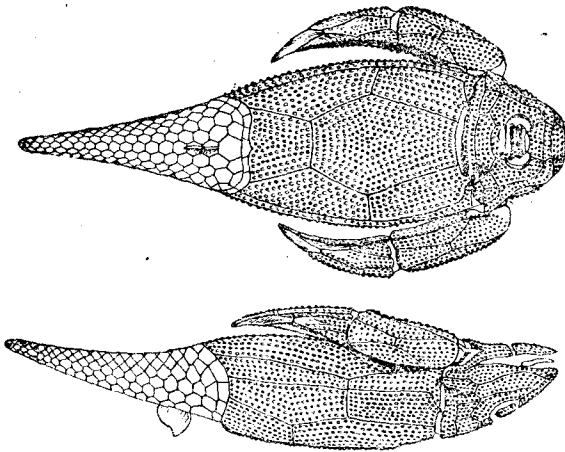

Vazşa çeri.

Saris zəzьv suşə ixtiozavrən. Vevdərsənaş sija vaçkişə
ənna dəlfinlaş. Piñnes sьlən vələmaş kьz krokodillən, çerepьs
kьz ənna zəzьvlən, a plavnikkes kьz kitlən.

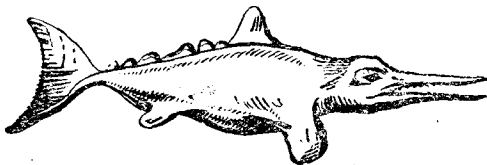

Ixtiozav.

Torjən-ni una çuzəmaəş vələmaş mu vьlən oliş zəzьvvez. Nь
səryn vələmaş i mijan ənna kaş ьzdaez, koknitəş, perьtəş;
vələmaş i vьdsa kuim suda kerku vьlə giganttez, zagəş. Nija
zikəz vələmaş vevdərsənaş kusəş. Mukəd vevdərsənaş vələm

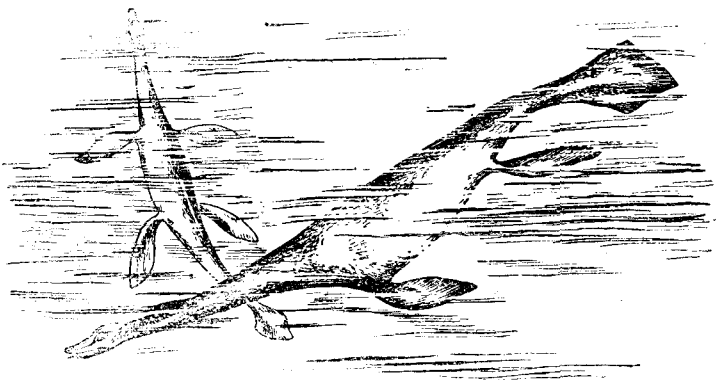

Pleziavur.

vevttəm zev çorıt da kыз pancьrən. Ətikkez vələmaş raməş, bezzacıtnəjəş, mədikkez gьriş şuraəş, gьriş ləçıt pınaəş, kuz gьzaəş, ььraəş. Ətikkez vetlätləmaş ңol kok vььь, kыз əңna poda vetlätə; mədikkez çetçaləmaş kəç-moz, libo əңna kenguru-moz vəriş kokkez vььь. Ətikkez vezərən jirşvələmaş vizzev vььь məs-moz, mədikkez vələmaş zev ləg xisçnikkez.

Vozdux vьvти levaliş zəzvьvez kolasiş iңteresnəj çuңa vord—pterodaktil. Bьtte lovja lebalan masina, nija lebaləmaş vozdux vьvти ətmədərə. Borddes ььlən 7 metra paštaəş vələmaş. İңteresno, kыз i əңna pətkalən, koskaes ььlən pustəjjəş vələmaş (Viştalə mьjlə eta vozdux vььь olışlə kolə).

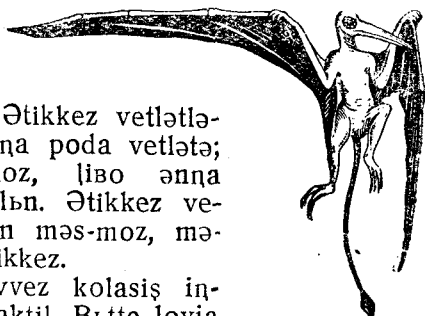

Pterodaktil.

IV.

Sərət istorija kad koңeçə javitçə i medozza pətka. No eta ştrannəj olis unaən əңna pətka kət jansalə. Medozza pətka (per-voptica, kыз siğ nauka suə) vəli vevttəma vevdərşanaş gənən, kыз i əңna pətka, no borddez sьlən vələmaş esə lavəş. Nь vььь medozza pətka vermьvləm toko ievzavnь, a ңe vьeənika lebavnь. Bord koңeççezyн sьlən vьeəma tьdaləнь gьzzeza çuңnez. Çeļušttezьн tьdaləнь piңnez (a əңna pətka lən əmьп piңnez eməş?), a vəzьs vələm kuz, kыз əңna zəzvьvlən.

Бьдэс ена оsobенношэс мьтчалэнь, сто медозза пəтка вəлэм сəрəт сусчествоəн зəзьввез колəсьн да настojассəј kaj-пəтка колəсьн.

Шорəнзьк аркмəм му плассезьн адзiшəнь пəтка торрез, кəдна əддəнзьк-ңи əннə пəткалəн вəчкишлəмəш.

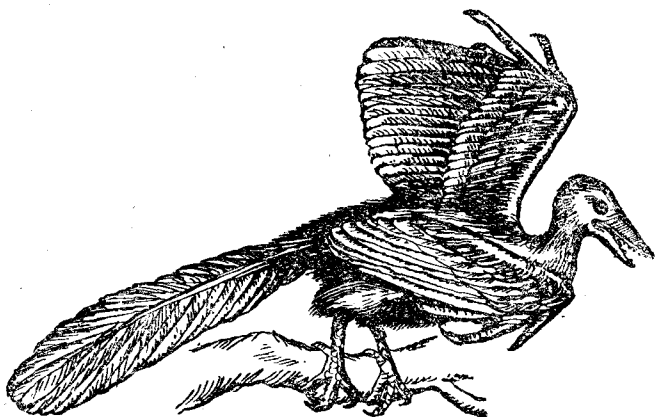

Medozza пəтка.

Сəрəт кад коңечə гiгəнтскəј зəзьввез кулəмəш. Əни нь сəрiш кулəмəш токо əти-əти, да i нiя озз сəрти зев учəтəш, да i цузəмньс везшəмə. Дəзє əннə медьзьт пресмькəјусчəј — крокодiл i сiя цекьз оз vermь оззə пресмькəјусчəјжезкəт ровнəјтсьнь.

V.

Виl му исторiя кадə му вьльн javицəнь медоргəнi зovəннəј зивотнəјжез — млекопитəјусчəјжез (зvirрез).

Оззə вəзшə млекопитəјусчəјжелəн гьрк керəмəн вəлəмə зев простəј əннəез сəрти, по əннə млекопитəјусчəјжез əву əткодəш. Вəззьккес нь колəсьн — əнəз цекьлuzəј зьвотнəјжез. Токo зəг-вьв нiя кершəнь соversennəјзькəш.

Виl кад коңечə зьвотнəјжез (i вьдмассез) зев jонə вəчкишнь pondəнь əннə олиш зьвотнəјжез вьлə. Мəмонт jьлиш ми вiштəлим-ңи. Сiјə-зə колə сунь i гəнə носорог jьлиш. Əннə носороглəн, кəдə олə Африкəньн да Jузнəј Azijəньн, гəн əву.

Vil kad koņečā pervujiš čuzā mu vļā mort. Eta vāli soņņamād ņurs vo saļņ.

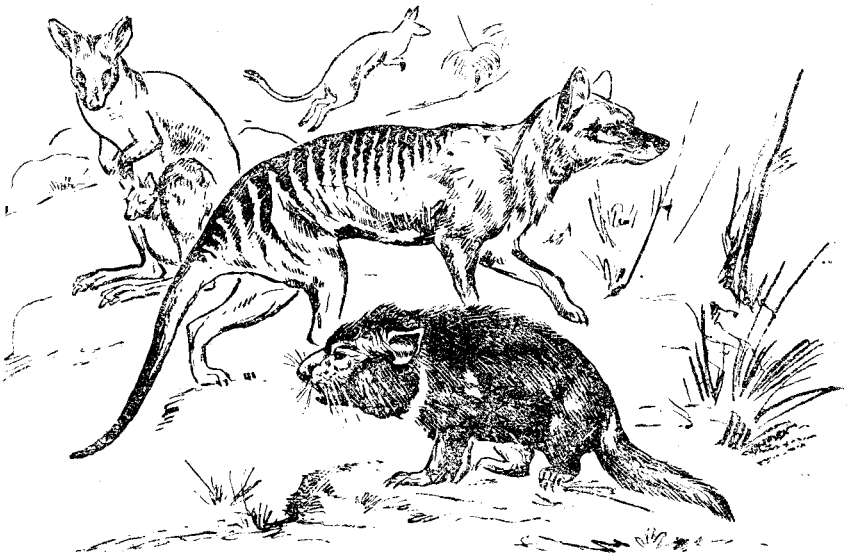

Sumkaa žvotņajez. Ənəz oləņ Avstar(i)jaņ. Vajəņ əddən posņi piļannezə sьvəļņņ niļə vьdтəņ sumkaaņ.

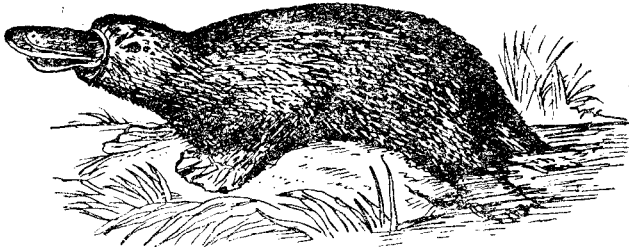

Uikanь.

Čarlz Darvin.

Čarlz Darvin čuzləm fevral 12 iunə 1809 voə Anglijaņ (Srjusberg karņ). Aļь sьlən vələma vrač. Učətən essə Čarlz iuvitləm əktьņ vьdmassez, sorkьeez vaiš da miņerallez. Ək-mьs voa kajəm skolaə veləčьņņ, no skola vələm uməl: toko i

velatēmas vičku knigaez verdē. Skola vārņ Darvin munas uni-versitetē. Ajys ēaktāmān sija pervo universitetyn velatčē vo-goslovskēj otdeleņno vylņ (fakultetyn). Eta otdeleņno vylis petisē pastorrez—poppez. Zev jona ez lo šelāmvi Čarlzla popē velatčāmš.

Eta kadē arsē 1831 voē sylē udajčis šurnь naturalistān vojennēj koravt „Vьggi“ vylē, kadē krugosvetnēj plavaņņoē lēšatčis. Etā pušesestvijesē Darvin medvaznēj sovьtije tujē puk-tis aslas olanь. Viļ stranaezat pušesestvujttān Darvin pyr pav-ludajtis vьdmassez gēgēr da zьvotnējjez gēgēr. Eta pavludaj-tāmš i čuztis sь jurē teorija, kadē ānēz sušē sь ņimān, lovja oliššez čuzēm jьlš—Darvin teorija.

No jēzē—mirē leznь assis teorijasē Darvin ez termaš. 1836 voē koravt vertis vār. Darvin gētrašis i aslas šē-mjakēt pondis ovnь učētik posadokьn—Daunь (Lon-don kar dьnь) i estān 20 voša unazьk pyr orēt-tēg uzalis aslas teorija vylņ.

Toko 1859 voē sija publikujtis assis teorijasē knigaьn „ještēstvennēj ot-vorēn viddez arkmām jьlš“. Etā kniga nedьr mьjiš vēli vuzētāma vьd glav-nēj kvь vylē vьd mu řašta i vēli Darvinlān medvaznēj sociņeņno. Zev vьzьt zьk levtisē etā kniga lьddēm vārņn pop kelēp da jen tēdiš učonāj kelēp. Burzuaznēj stra-naezьn etā zьkьs „jen tēd-tēm darvinizьm vylē“ munē i ānēz.

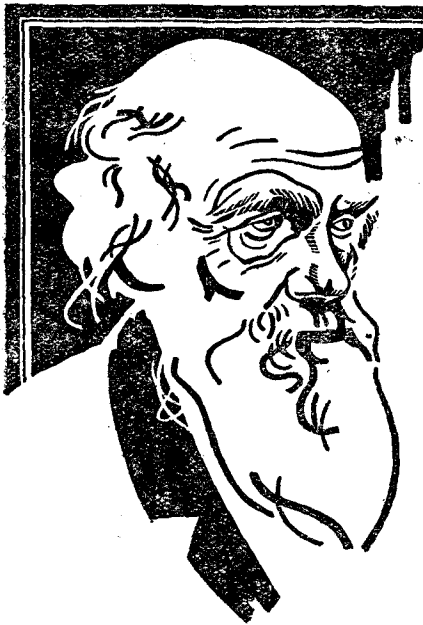

Čarlz Darvin.

Darvinlān učeņņo munē reliģija vylē paubt.

Darvinlān učeņņo vištālē mijanlē, kvz prirodaьn arkmis i arkmē vьd-kod vid (poroda) vьdmassez kolazьn da zьvotnējjez

kolasaŋ. Religija mijaŋlə suə, vʲtʲe vʲ vʲdəs mirʲs jənʲaŋ ark-məm — „jen ʲetəm“ — kʲz-taj suasə mədʲrʲa. Religija vəŋʲn etə-zə i burzuaznəj uʲonəjʲez suisə. Darvin aslas uʲeŋŋoəŋ vuznas etə vʲdəs bergətiŋ. Darvin vʲd mirʲlə viʲʲtaliŋ, vʲd ʲin ozə petkətiŋ, sto jen abu, a mu vʲvʲʲa vʲd organizim — vʲd ʲu-zəma vʲdmas da zʲvotnəj oz arkmə ətdrug, a una ʲurs voezəŋ nija petəŋʲ aʲnʲs mədik organizimmeziŋ priroda zakonnez ʲərti.

Burzuazijalə iŋteresno religijasə vuznas krepitʲnʲ. Ed von kʲeəm bur religija-ʲrʲ əmləsələməŋ vʲd oʲiʲrəs viznʲ. Mʲj vajitə religijaʲs vʲd mortlə, kədə aslas olan vʲlə da burzuaznəj porjadok vʲlə poraʲə?

— „Jen tərpitis i mijaŋlə eəktis tərpitʲnʲ“ — por keləp suə eʲg uzaliŋ mortlə. — „Tərpitəv keran etə olanʲn, mədʲrʲ jen tenə sʲtuʲə mədər jugʲtas, ŋovoas. oz kol—bur olan ʲetas“. A uzaliŋ oʲiʲr jʲliŋ da kəzainnez jʲliŋ ŋem i vajitʲnʲ-ŋi — jenlən i rajʲn angel da ʲvʲjatəj tavunʲs abu ətkod: eməʲ glavnəjʲez, eməʲ uʲəʲtʲzʲkkəʲ, eməʲ sovʲsem ŋem tuʲə oz poz pukʲtʲnʲ. Kʲz jenlən rajʲn kerəŋia, siz i mu vʲlʲn munə. Ne vidʲcəmən da jord-ʲcəmən mu vʲlʲn ovnʲ kolə, a „vezəŋən nunʲ asʲit kres“ — su-əŋʲ porpez. A burzuj-kəzain-kə i əvidititʲ tenə mʲjən, proʲʲit sʲlə, ed zapovedʲn vəra-zə gizəma: „lubitə, jorttez, vraggezŋʲtə asʲinʲt“. Koŋesno, vezərtana loə etə ʲərti, mʲja Darvinliŋ uʲeŋ-ŋosə siz burzuazija oz radejt. Ed Darvinlən uʲeŋŋo mʲrddə burzuazija kiis uzaliŋ oʲiʲrəs kəstan medvʲna orudija. Zev una verʲa ʲykəʲtsə burzuazijaʲs Darvin uʲeŋŋo vʲlə panʲt kerə. Vu-zaʲʲan burzuaznəj uʲonəjʲez kʲz verməŋʲ, siz i dokazʲvajtəŋʲ, vʲtʲe-pə religija vʲlə Darvin aslas uʲeŋŋoəŋ oz i dumʲs panʲt munʲnʲ. Mədərʲaŋ-kə vizətʲnʲ, aʲnʲs-zə vəra i suəŋʲ: ʲrʲtʲnʲ-pə skolə Darvinliŋ uʲeŋŋo, velətʲnʲ sʲ verdə ʲelədəs oz poz nekʲz.

Kulʲturnəj stranaʲn — ʲevero-Amerikanskəj Sojedinoŋnəj Stat-tezʲn ʲevazʲn uʲonəj Skopsəs tʲurmaə pukʲətiŋsə, mʲja sija as-las velətʲiʲʲezlə Darvin jʲliŋ ŋevna viʲʲtələm. Məd-moz mijaŋ skolaʲn—mijaŋ skolaʲn med vʲd velətʲiʲ tədiŋ Darvinliŋ uʲeŋ-ŋosə.

Darvinlən uʲeŋŋo.

Uʲonəj ʲarʲz Darvin mʲtʲcalis, sto vʲdʲama zʲvotnəjʲez da vʲdmassez arkməŋʲ prirodaʲn siz-zə, kʲz arkmə vʲdʲama po-rodaʲs gort poda da kulʲturnəj vʲdmassez səŋʲn, mədŋozəŋ-kə sunʲ — vəŋjəm ʲərti (otvor ʲərti).

Буд ловја организъм сәгьп — мед нја лоасә вьдмассез, мед лоасә зьвотнәјез, рыг мунә оләм понда пессәм (ворва): әтик олиш мәд олишкәт пессә сојан понда, поз понда, му вьльп оләм понда. Ета пессәмьс (ворва) природа, сәгьп вьдлаьп ем медьзәт олан закон.

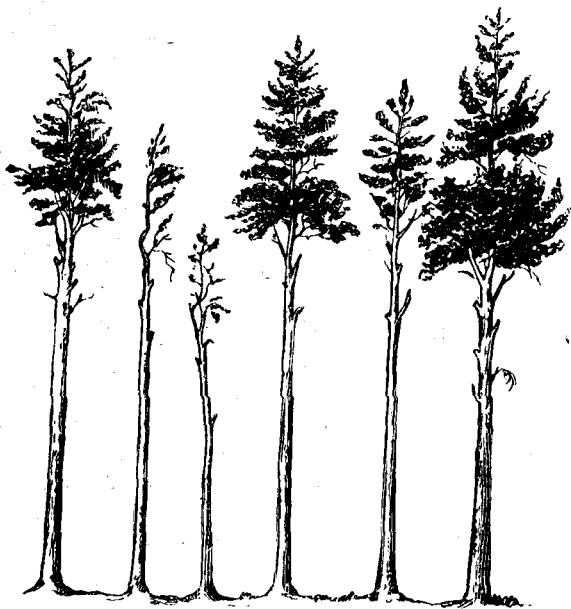

Кьсәм пессәм мунә пuez коласын.

нәј окраска визә. Визәтан-кә, ета гәгьс колә ловјән, а мәдик ськәт ортчән кулә. Зепьтзька-кә сунь, овнь колтчә сја, кәдалән ем ас пондаас кьсәм пенавуд да приспосовләннә, мәд-позән-кә—мьјән пенавуд да олан вердә ләсаләма. Токә ета-теәм зьвотнәјез ловјән и коләнь, токо нја и вермәнь ас вәгьп рјаннез колнь. I сиз ми адсам: „дикәј“ природаьп рыг мунә отвор (вәрјәм). Кьз морт вәрјә зьвотнәјез коласиш да вьдмассез коласиш асльс колан организммез, сиз и природа вәрјә—визә асльс колан организммез. Токә морт керә етә ас пондаас, а природаьп организъм ачьс ашсә визә.

Природа отвор шәрти везәртана лоә, мьла вьдшәма тор сеәм вүра ләсаләма.—топаләма природаьп аслас олан вердә. (Визәтә, кьз утка туса ләсаләма ва вердә, а кьр-пу вердә). Ета-зә природа отворән и вьдшәма гәмьс организммеzlән аркмәма. Етә ашпәт-ңи вьсәтмика овјашнитә.

No kin-nә олан понда пессәмьп колә ро-ведителән? Ко-несно, токо сја, кәдалән ем мь-јән олан вердә. визьсьнь, кәда-лән ем ас пон-даас олан вердә кутсьнь. Вошта-мә кәт, суам, кәјинәс — аслас зев јон да лецьт риндзән да ре-рҕт коккезән сја олә, а мәдик кинкә орә-кулә. (Мьла?). Цивә воштам гәгәс, кәда кәт певна-да аслас гәмьп покровителствен-

Медвәргн җәкта тижәнәс то кәәм павлудеңнәез кернә:

1. Асланьт садә әслат-кә тульс кезә кәјроззез, визәтә вьә-
мика кәјјез олан шәргн.

2. Визәтә, кьз вьд олиш олә вәргн. Сьвјьстә (мерәјтә) 10 кв.
метра рашта үҗасток да і тәдмалә сь вьлиш, кәәм вьдмәссез
рөведителлезән коләмәш, кәәмәш куләмәш ливә куләнь. (Тәдатә-
кә процентез, мьтҗалә етә вьдәс проценттезән).

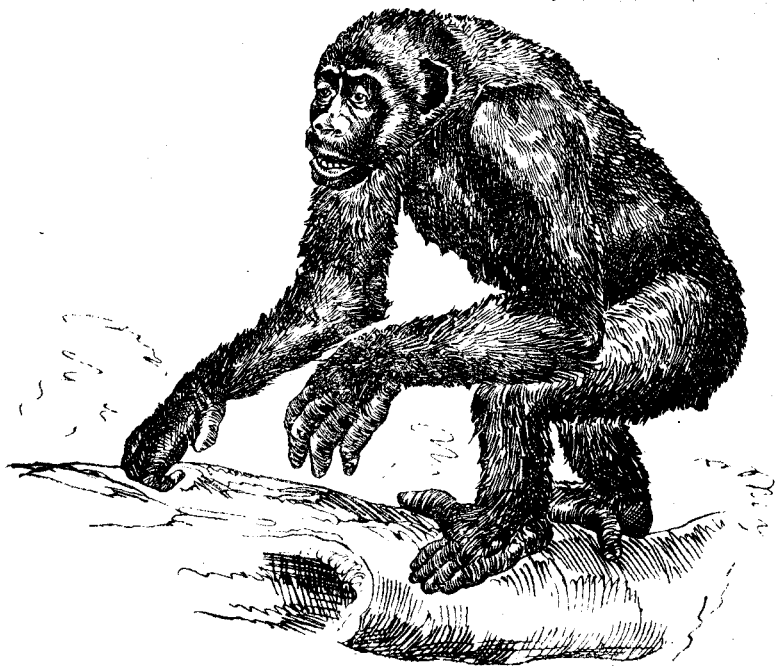

Gorilla.

Кьз аркмис морт.

Јеәә етә, сто. Дарвин мьтҗалис природаьн зьвотнәјјезлиш да
вьдмәссезлиш согмәмсә — сija сиз-зә мьтҗалис і мортлиш арк-
мәмсә. Дарвин үҗеңнә шәрти петә — морт аркмис сиз-зә, кьз і
мукәд организммез јестественнәј отвор шәрти, а ңе јен сija җуз-
тис, кьз суә виҗкуьн поп.

Аслаз вьвтыг аркмәм шәрти морт ем млекопитәјусҗәј зьвотнәј.
Ед морт перво иңка вьвтыгьн вьдмә, сьвәргн җузә, сузәм вә-

гын мам морос Һималә — мам јәв шәјә, кәркә мәдрҫ вәлиш мәдик шәјән бердә куҫишә. А суамә кәт мәслән пијан — абу-ја-зә сиз, а понлән, а поршлән, а сьрлән, а вьдәс мукәд зьрилән?

Вьд млекопитажусәјјез сәриш морт медјона ваққишә овезанаезлән. Ем нол овезана вид (orangutan, gorilla, simpanse да gibbon), кәдна сиз морт ҫузәма овезанаезән и сушәнь.

Әтик овезанаез торјән-һи вүра ваққишәнь мортлән. Нија сушәнь „orangutanән“.

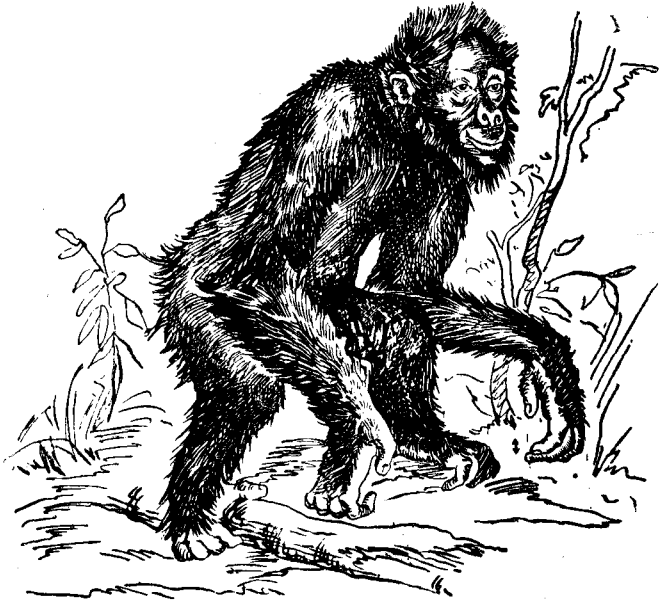

Orangutan.

Una верша әткодьс, әҫузәмаьс морт коласын да овезана коласын, но una и Һәткодьс. Медьзыт Һәткодьс, кәдән морт јансалә овезанаешән, то мьј: морт веләләма ас pondas kernь орудияез. Орудияезән морт узалә и ас кипод увтә priroda керә. Но әтик овезана етә абу vermәма dumajтнь. Сиз-кә овезаналән абу „trud“. Абу-кә trud, абу и возмознош ас ки увтә kernь priroda. Суамә кәт сиз: морт кәсиньн керис асльс јәр, садитис карҫ. Мәдә мәдрҫ арсә кьнтльн карҫ, морт sotә әсеккәз, коштә иул тәлишә ҫизьр кәс тәлән, керә iskustvenнәј оросеңно. И сиз кәсиньн, рустьңаьн морт воштә аслаз оләмлә вьдшәма карҫ — кьпәм-рәт асльс.

Petə — i poçva, i zasuka, i puz vьdəs priroda mort vьlə munis panьt. No mort vьdəs keris as ki uvtə, vermis da sijə-zə esə i otsavnь aslьs əəktis.

Ńem etə ovezanaez kernь ozə vermə. Nija pitajtçəнь plod-dezən da fruktaezən, mьj ještəstvenno arkməma prirodaьn. Isku-stvenno nija kьnəmpət aslьnьs petkətnь oz vermə. Daze med-uma ovezanaez etə kernь oz vermə. I mort, i ovezana kərkə peidəmaš ətik mortçuzəma zvir verdiš. No ovezanaez šozə kołtçisə zvirrezən, a mort aslas umən pondis munь ozlan da ozlan.

Mortlən izšaləm torrez ñe ətrьr vьli adzəmaš muьn. Ena adzəm torrez səriš mediñteresnəjьs izšaləm koskaez medozza mortlən, kəda kərkə vazьn ovləma Java di vьlьn (ostrov vьlьn). Vizətnь-kə medozza mortliš jur çaskasə (çerepsə) əñña mort jur çaskakət (çerepkət), srazu šin vьlə ušə — kərkəša mort-lən jur vemьs vələma uçət, kьməs vələm lazьmьt-lapьt, šinnez vevdəgьn vьlьna vonvizənь šinkьmmez, çuzəmban koskaez zev gьrišəš. Vьdəs ena priznak-kez šərti kərkəša mort un-azьk vaçkišə ovezana vьlə, a ñe mort vьlə.

Siz-kə ozza kərkəša mort kьz vь sərət çuzəma zьvotnəj ovezana kolasьn da əñña mort kolasьn. Mədnozən-kə sunь — ove-zana - mortьn mort da ove-zana priznakkez kьz vь esə ətləpnəš. Oz sijə zikəz roz sunь i mortən — (jur-nas i mьj ovezanalan va-çkišə), oz roz sijə sunь i ovezanaən — (vəriš kok-kez vьlьn vetlətə), siz si-jə nauka ovezana - mor-tən i ñimtə.

Eta ozza mortliš torressə adzəmьs zev jona vaçkis religija kuza. Religija mijanlə suə: mortə-pə jen keris. Java di (ost-rov) vьliš ovezana-mort mijanlə mьtçalə, sto mort arkməm ještəstvennəj tuj kuza ozza ovezana mortšan.

Medozza mort oliš esə vьdsən vər mort-moz. Sija ez təd ñe mu gərəm, ñe poda vьdtəm. Kerku tujə sьlən vəli pesçora,

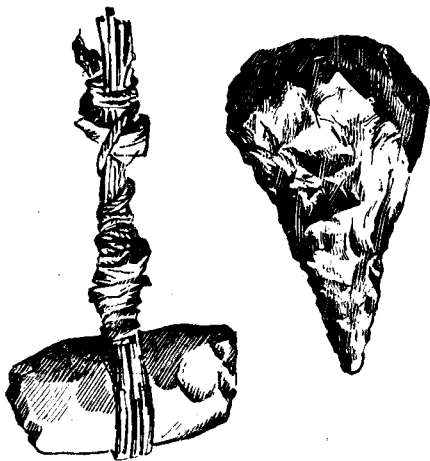

Vьzša mortlən izovəj otudijəez

kədnə şiləj sija mırddalis mədik zvirrezliş. Pət vəli sija ətik vəraləmən. Ez vən kokni natte ozza mortlən vəraləməs, ed slən kias vəli ətik toko iziş kerəm çer, seeəm-zə kopjo, purt da nəs. Pervo medozza mort ez təd viez bi: vijəm zvirəs mort şojis ulən.

Ena kaddezsən zev çoza ozlañ pondis munñ mortlən texnika. Iziş kerəm orudijaez pondisə vezñ bijaiziş kerəm orudijaez. A siz-zə javitçisə i şuriş da koskaiş kerəm orudijaez. Siz drevñekamennəj vek vezşis novokamennəj vekən. Şorənzьk mort velalis orudijaez kernь bronzaiş (bronzovəj veş), a essə şorənzьk i kərtiş (zeleznəj vek).

Eta mort arkməmkət učitika tədsaşəməs tjanlə mьtçalə, kьz pop keləp kərkə vəvətlisə pemyt oñrsə jenən, mort keran skazkiezən. Nauka mьtçalis, sto mort sija-zə zvir, toko eta zvirəş kijьn orudijaez eməş — masinaez. Mukəd zvirrez kolasiş ətik zvir oz kuz asləş masinaez kernь. No mort aslas organizmən — sija zə zьvotnəj, toko medvьlna organizujtəm zьvotnəj, medusoversenstvovannəj zьvotnəj.

Məd pjailetka suvtətis zadaça — poməz vьrətnь Sovet stranaьn klassez, med zikəz ez vən eksploatacija. Kulaçço da gorodskəj burzuazija, koçesno, esə pondas suvtətləñ pьkəttez eta zadaça ozə. Aslanьs ranьt munəmyñ nija, koçesno, esə pondasə nadejtçьñ aslanьs sredstvo vьlə — religija vьlə, kədən vazьn-añ nija remdətəñ uzaliş mortliş mьvkьd. No mi nauka dor. Mijan kiьn naukalən doştizenəoetz. Mişə vermamə orlavñ pop skazki vez. Vьd velətçiş aş med çeş tujə ləddə eta uz vьlnit, vermaşəmsə. Aş med vьd mort tədə: kin munə jen vьlə ranьt. sija dorə socializm. Nəsoznatəlnəj, jen tədiş oñirlə med vьd vətçiş kuzas nauka şərti vizñ ətvət, kьşəñ arkməmaş mu vьln vьd organizmmez, kьşəñ arkməma mort.

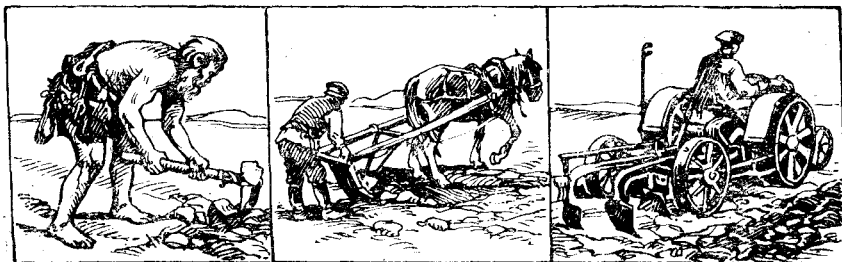

Мьj estən resutəma.

P Ъ Е К Ə S.

Medozza jukət. Energetika.

Məd pjañletka ponda	3
V a.	
Prigodañ valən pazətana iz	5
Va — vñp zapas	7
Vəv vñv — masina iz mera	7
Kəz mort voštə valiş vñp	8
Va turvinaez	10
Əəktam va ştixija otsavnñ levtññ socializm	12
Kəz mi əmləsalim Dnepr ju	13
Kəəəm znaçəñno Dneprogreslən	17
Məj seeəm ştuz	18
Kəz kerşə plotina	18
Iza plotinaez	20
Məj şetə mijanlə Volxov ju	22
Coza əmləsalam Angara ju	22
Kutam Volga	23
Zigulñ dekutəmə Volga vñvñ	23
Volga — rjeññ	24
Kərvətmə podkovlən çoçkom som	25
Va nasossezlən kontratak	25
Məd vitvoşa planlən kombinat	26
Coza loas kutəm i Kama	26
Komi okrug loas elektrofirovannəj	27
Parlən iz	27
Parovəj turvina	28
Kəz kerəma para masina	29
Parovoz	30
Paroxod	32

V o z d u x

Vozduxlən vñp	33
Vozduxlən vetləm	36
Məjşanə sonalə vozdux	36
Vozdux aslas vetləmən vermə nupñ iz	37
Təv vñp otsalə mortlə	41
Kəz kerşə vetrjak	42
Vozduxlən iştikan vñp	43
Vozdux vermə əzmitçəññ	45
Aviacija	47
Məj seeəm propeller	48
Aeroplannezlən iz vojna dərñi	48

L o n t i ş a n n e z

Kəz arkmə torfa nur	50
Məj seeəm torf	52
Kerə nurə ekskürşija	53
Una-ja mijan Sojuzññ tuşvə vñdsən kujlə nur cvtñp	54
Torfi — lontişan	54
Nur vñvşan vi	56
Kəz sedtişşə torf	57
Masinno-formovoçnəj sposov	57
Gi 'rotorf	58
Mijan okrugññ torf	59
Məj torf şetə şeşskəj xozaştvoññ	59
Məj şetə kəştəm nur	60
Kamennəj ugoł (iz som)	61
Mijan bogatstvo	64
Məjlə kolə kamennəj ugoł	65
Kamennəj ugołiş opyt	65
Kəz sotçə kamennəj ugoł	66
Kəz sedtəññ kamennəj ugoł	66
„Tovaris Artem“	67
Neft	70
Kəz neft sedtisə kərəkə i kəz iştijə sedtəññ əni	70
Kəz kossəññ neft	72
Nefteperegonka	73
Truvaez-pyr ət morjo dñşan məd	
morjo dñnəz	74
Iştijlən vuxta	74
Ravoçəj gorodok	75
Kylə-kə neft duk — kylə i vojna	75
Dvigatellez	76
Traktor	76

E l e k t r i ç e s t v o

Elektriçestvo — zev vzt vñp	78
Kəz sedə elektriçeskəj enerğija	79
Elektriçestvoññ mijan medozza opyt- tez	79
Keramə elektriçeskəj element	80
Kəz kerşə element	80
Burçək elementtez	81
Kəz aslbt ke.ññ element „Leklanse“	81
Kəz arkmə batareja	83
Məj seeəm cardvi (virdaləm)	84
Gromootvod	84
Məj seeəm mağnit	86

Dinamomasina da elektromotor . . .	87
Nuotam asl'ny'm elektriceskaj zvo- nok	88
Elektricesvo provodnikkez da ne- provodnikkez	90
Elektriceskaj lampočka	91
Kbз ləšətəma elektriceskaj osves- senŋo	91
Elektriceskaj tok — omən mu pa- šta svjaz	92
DESK stranae puťesestvije	93
Šu stat	94
Karč stat	94
Məs stat	95
Pətka stat	95

Мədik jukət.

**Кbз çuzisə da kbз oləny zь-
votnəjjez.**

Vəyn oləm	97
Sarizyn olışsez	97
Meduzaez	98
Ko'allez	99
Guvkaez	100
Pьdьn sariz vəyn zьvotnəjjez	101
Akula	103
Kit	104
Kbз oxoiťçəny kittez səgьn	106
Tuľen	107
Kbз jьlə çeri	109
Vozduxьn oləm	110
Zoologiceskaj sadьn	111
Kbз sədkaj jortəsis mortkət	115
Sarka-nevidimka	116
Kbз da mьjiš arkmə kolť	119
Dudiez jьliš	122
Mu vьlьn oləm	123
Oj vьvša oləm	123
Sonьt stranaezьn oləm	124
Kbз skašis zьvotnəjjez (pre- smьkajusəjjez)	125
Zəzv	125
Zmejjez jьliš	128
Krokodillez	131

Čerepaxaez	133
Xi snəj zvirre z	135
Čockom os	135
Lev	136
Tigr	137
Zьvotnəjjez, kədna otsa- ləny mortlə	139
Pon i sьlən vonnez	139
Mijan gort poda	143
Porš	145
Vəv	146
Məs	149
Bala	150
Ojladorša gort kər	150
Vervlud	151
Krolik	153
Čəktam kurəgəs uzavny industria- lizacija vьlə	155
Socialisticeskaj zьvodnovodstvol'n zadaeaz	156
Jəv da jaj fabrikaez	157
Kbз arkmisə gort poda da kul'turnəj vьdməs- sez	158
Ekskursija posnəj poda vizan vьstav- ka vьlə	159
Gьriš poda porodaez	161
Kbз arkmis vьd poda poroda	162
Kbз arkmisə kul'turnəj vьdməssez . . .	164
Miçurin dəd da sьlən uz	165

Кuimət jukət.

Mu vьvša oləmlən istorija.

Kbз vezšə mulən çuzəm	169
Mьj jьliš vištaləny vəzša zьvotnəj- jezlən da vьdməssezlən izšaləm torrez	169
Ekskursija mu pьkə	171
Čarlz Darvin	175
Darvinlən učeŋno munə religija vь- lə panьt	177
Darvinlən učeŋno	177
Kbз arkmis mort	177

Допьс 85 уг.
Цена 85 коп.

У-14. н.



А. Н. ЗУБОВ
ЕСТЕСТВОЗНАНИЕ
для V года обуч.

На коми-пермяцком языке

ГОСУДАРСТВЕННОЕ УЧЕБНО-ПЕДАГОГИЧЕСКОЕ
Москва, Кузнецкий мост, 16.