

Учительясльсь тӧдӧмлуныяс кыпӧдан
Коми республиканскӧй институт

КОМИ КЫІВ

*да литература
велӧдысьлы*



КОНТРОЛЬНЫЙ
ЭКЗЕМПЛЯР

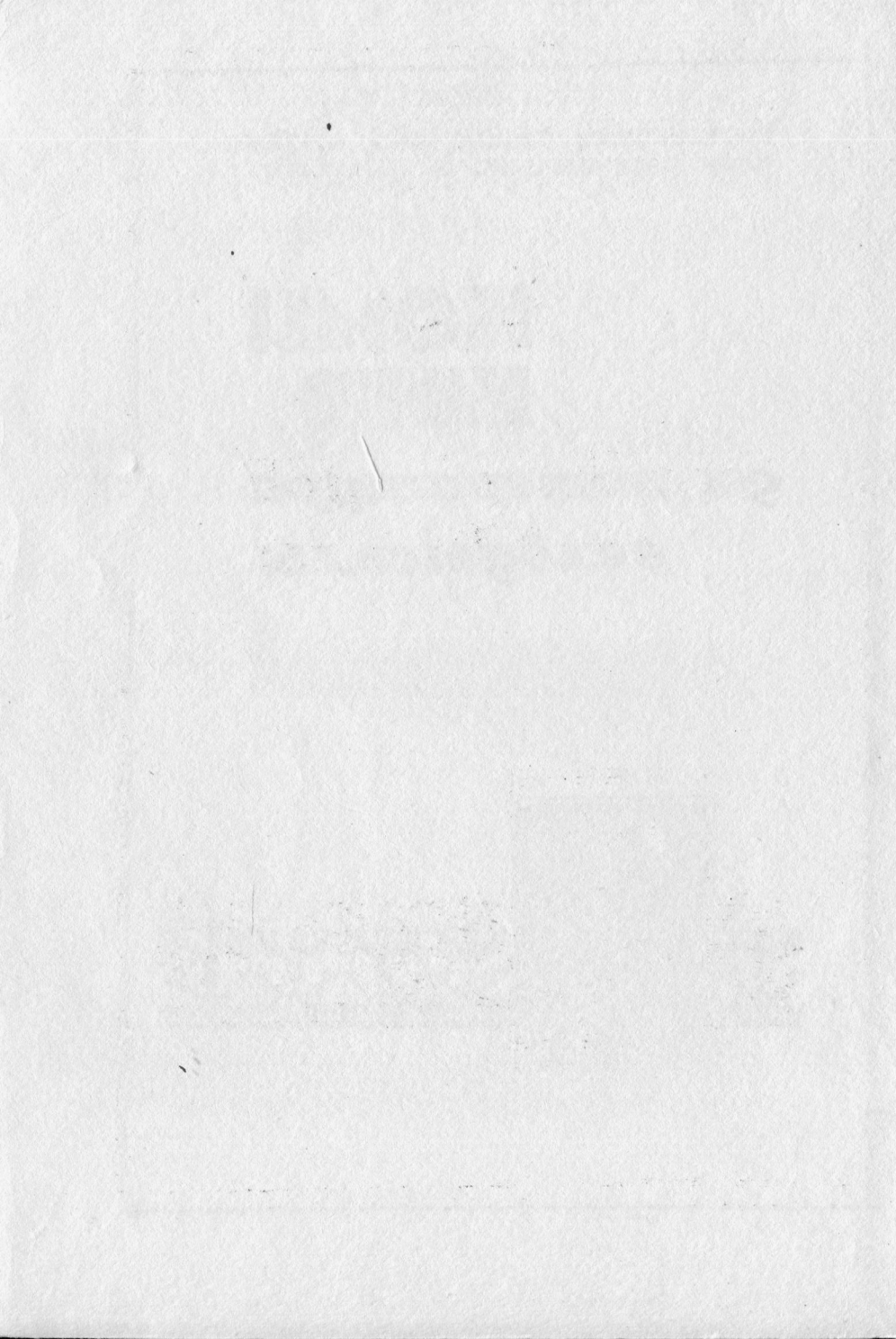

Учительяслысь тэдомлунъяс кысьдан
коми республиканскэй институт

КОМИ КЫВ ДА ЛИТЕРАТУРА
ВЕЛӢ ДЫСӢЛЫ

1985 во
мӧд сборник
/методическэй рекомендацияс/

Лысьодіс А.И.Таскаев

Научно-методическэй редакция

В.А.Пунеговлэ

Сыктывкар 1985

ВОДЗКЫВ

Школьная реформа сувѣдѣс коми кыв да литература велѣдчысьяс водзын вѣль могъяс: выліджык тшуподѣз кыпѣдны велѣдомлысьясы качества, тѣдчмын бурмѣдны идейно-политическый, трудовый да нравственнѣй воспитание.

Мѣдм пѣртны олѣмѣ тайѣ могъяссы, мѣдводз колѣ бурмѣдны урокъяслысь да внекласснѣй уджлысь эффѣктивностысь. А тайѣс вѣчны позяс сѣмьн сѣк, кор учитель кутас содтыны ассыс тѣдом-луньясыс оз сѣмьн курсъяс да семинаръяс дырйи, но и ас кекас, самообразование отсѣгѣн.

Мѣдм кутшѣмакѣ отсавны тана, коми кыв да литература кузя кабинет бѣд во лѣсѣдѣ статьяяслысь сборник, кытчѣ пѣртсѣ кыдз методическый, сіджѣ и теоретическый да историческый материал.

Тайѣ сборникас первойн пѣртѣма коми кыв да литература кабинетысь методист М.А.Бабиновалысь отатъя, кѣнѣ висѣтавсѣ, кутшѣм туй визъѣд колѣ пѣртны олѣмѣ коми языковѣдъяслы реформалысь мѣдшѣр могъяссы.

Учителыс Рочева Н.П. да Тимин В.В. кысъян асламыс опытын, кыдзи найѣ удалѣны коми литературалын школьной курса торъя темаяс вѣлын.

Уна во чѣж нын Коми АССР-са писателыслын сожз нуѣдѣ школаясны конкурснѣй сочиненияс, кодлын мѣдшѣр могъс - корсѣн да бѣдтыны велѣдчысьяс пѣвстысь сѣма гыжысьясѣс. Туис-Керссѣс среднѣй школаян велѣдчы Поповцева Г.В. пѣр зѣв активнѣй участвуйты тайѣ уджас. Сіѣ бѣдтыс нын некымын гыжысьѣс, на лыдын Н.Козлов да Е.Козлова. Аслас статьяны Гаяния Васильевна сетѣ практическый материал да рекомендаціяс, кыдзи позѣ организуйтны тайѣ уджѣс.

"Коми кыч да литература кабинет лэсьбдэм йылысь" статьяын тэдчдэсь, кутшэм рольс кабинетлэн учебно-воспитательной процесын да петкөдлысьсэ, кыдзи бурджыка повяс оформитны кабинетсэ сиктса школаын.

Э.А.Игушевлэн статьяын висътавсьсэ, кыдзи диалектыс тшэт весьтэ озырмэ коми литературной кыч. Учительлы лэвс ыджыд позинлун сетны велөдчысьясны задание: быд книга лыддиген тэджавны да пасъявны тетрадьсэ, кутшэм диалектной кычъяс пыртэма аслас гиждэ авторс.

8-зд классын И.А.Куратовлысь олан туйсэ да творчествос велөдгиген повяс тырвийсэ используитны В.И.Мартыновлысь статьясэ, кені петкөдлысьсэ медводдза поэтлэн Казаньса кадс.

1985 воын Сыктывкарын восьсэ финно-угроведьяслэн УГ Международной конгресс. Тайс событиясны сизма В.А.Ляшевлэн да И.Н.Костроминалэн статьяс.

Сборник помэ пыртэма кыч приложение. Öтикс--сёрнитан да гижан сям сөвмэдэм вылэ IУ-X классъясны часъяс юклэм. Мөдс--синхронической таблица, 1979-1980 вояс /1918-1978 вояс кузя синхронической таблица пыртэма 8-зд класса учебник-хрестоматия/.

Коми кыч да литература кабинет шыдчэ республикаса став учитель дорб--ыстыны асьсынс видебдлассъясэ тайс сборник содерхане кузя, а сйда жö инданы-тэджэдны, кутшэмджык материалъяс колэ пыртны водвэ вылэ татшэм сяма изданиясэ.

Коми кыв да литература велдэм
кузя ыткмын методическый пасыздяс

1985-86 велдчан воянь коми кыв да литература велдэм кутас мунни сійы панас вылна, кор тыр-бура ковмас босьтчынн пьртны олэмь общеобразовательнэй реформа. А индэмторйно кутас тшэктынн водзэ бурмэдын учебно-воспитательнэй удж да сетны школьникясны зумьд тэдэмлуньяс да кужэмлуньяс. Быдъя-лы гэгьрвоана: тайы артмас озмын сэки, кор учительяс кутасны паськыджыка вэдичтынн велдэмлэн активнэй формася да методьясэн. Но та дырйи ковмас бура видзэдлынн, кыдзя эськэ позяс бырдны учебнэй материалсыс ковтэм сьыкыкторьяс - сложнэйторьяс. А тайыс оз ло пьртэма олэмь, оз кэ ло сьымэдэма колана ногэн кыв да литература урокьяс вылна практическый туй визь, оз кэ ло тыр-бура пьртэма бнд пэлыс нагляднэй пособиенс да техническый средствяс.

Кыв да литература урокьяс вылна медшэр воспитательнэй могнэ - велдчнн школьникясос пьдди пуктынн обществолы пэлезнэй удж да таджыкэн тырвэй дасьтынн ашпэр удж дорэ босьтчигкежлэ.

Онi паськыджыка сувтлам ас кыв велдэм вылэ.

Коми кыв велдэмлэнс качествоос кылбэдмын ыджыд тэджануныс преемственность соблюдайтэмлэн. Сідз, "фонетика да графика" ыкэн велдэгэн медшэр могэн лоз, медым эськэ школьникьяс мэдiсны сяммын торйэднн /орфографическый задачяс решитiгэн/ вэукьяс да букваяс, кор гыканогнэс оз тыдав шуаногсьыс - кывийн абу ытмында звук да буква, артмэны либэ ассимиляция, либэ диссимиляция, либэ звукьяслэн чинэм да с.в. Та дырйи быть ковмас вэчнн звуко-буквеннэй анализ, тэджэдав-

ны слогыяс, удареннеяс, звукъяс да букваяс. Начальнэй классъясны серты тайы разделоё велёдымыс лоё выльндыжк тшудьды.

4-эд классыи колё петкёдыны велёдычысыяслы фонетикалысь лексикакёд да грамматикакёд йитёд, колё петкёдыны челядылы велёдан фонетическэй явлениясылысь практическэй тёдчанлуноё, кодъясёс вежэрттёг оз позы гёгёровны орфографиялысь правилояс, литературнэй сёрнылысь нормаяс.

IУ да У классъясны лексика велёдым озырмёдё сёрны, сетё позяилун тёдмавыи кывъяснысь да фразеологическэй оборотъяснысь тёдчанлуноё. Рёднэй кывлысь лексика велёдыгёя колё кутны тёд вылы практическэй коланлуноё торъя темаясылысь. Ыджид внимание колё веськёдыны уна вежэртаса кывъяслы, синонимъяслы, антонимъяслы, сы вёсна мый найы медея ёна сёвмёдыны да озырмёдыны рёднэй кыв.

Торъя тёдчанлун колё сетны и колана диалектнэй кывъяслы, кодъяс тшёт весьтё озырмё литературнэй кыв. А ёткымны темаяс, кыдзи "Лексика озырмёдан туйяс", "Омонимъяс", поэты сетны сёмыи тёдмасыём вылё. Предметкостса йитёдыяс отсаласыны велёдыны "Профессиональнэй кывъяс" тема, сы вёсна мый ундыжк термыныс комиз пёрэма рочысь.

Лексика да фразеология велёдыгёя колё вёчны разнэй сикас упражненияяс: примеръяс думыштём, а сёсыя словосочетаниясынысь, предложёниясынысь да текотъяснысь велёдан материал корсыём да сылысь тёдчанлун индём. Лексика да фразеология кузя став пёлыс уджыи колё чужтыны ас кыв дорё муслун.

Морфология кузя теоретическэй материал колё велёдыны дифференцированиёя. Медея ыджыд тёдчанлун сетны теориялыи оёйё ёкёныл, кодё лоё практическэй кужанлуныяслы подулён. Сылыи мёд ёкёныи учитель вермас тёдмёдыны разнэй упражненнеяс вёчыгёя. Морфологиялыи ёнд разделны торъя внимание сетсыё кыв-

сикаслн медся тѣдчанаторнслн /вежртас, вежласянног, сян-таксическѣй роль, стилистическѣй функцияс/. Колѣ велѣдны аддзыны грамматическѣй категорияс, кодъяс лѣсяласны сѣйс либѣ мѣд кывсикаслн. Та дырѣи колѣ пыр мнджсыны тѣдѣмлуныяс вылѣ, кодъясѣс велѣ босѣтъма "Словосочетание" тема велѣдѣгн. "Причастие", "Деепричастие", "Наречие", дѣтъ и найѣ лѣсны УІ класса велѣдчысяслн вылѣ темаясэн, колѣ велѣдны водзѣ босѣтъм тѣдѣмлуныяс подув вылн.

Материал, кодѣ оз кут торѣя практическѣй тѣдчанлув, колѣ велѣдны сѣмын упражненияс отсѣгн. Пример вылѣ, одушевленнѣй да неодушевленнѣй существительнѣйяс, местоименияслн разрядъяс, местоимениелн да числительнѣйлн падежъяс серти вежласѣм.

Ас кывлнсь морфологическѣй понятнѣяс тѣдмалѣм да помнитѣм /уовоятѣм/ могнсь учительлн колѣ торѣя тѣдчанлув сетнн сѣтшѣмыслн, кѣнѣ дзик "морфологическѣй" уджнс йятѣма лексика да стилистика кузя заданиясскѣд /перспективностѣ/. Пример вылѣ, позѣ предложенияснсь, текстъяснсь аддзыны велѣданторсѣ /неопределеннѣй местоименияс, локтан када глаголъяс да с.в./ да не сѣмын вежнн сѣйс, но я тѣдмавын, кндзи вежсѣ предложениелн, текстлн вежртаснс татшѣм вежигас, кндзи вежсѣ сылн выразительностынс. ІУ-УІ классъяснн учитель уджыдджк внимание веськѣдѣ рѣднѣй кыв кузя сѣтшѣм кпракнендеяслн, кодъяс сетнн позяилун повтѣряйтнн морфология синтаксическѣй подув вылн, сѣвмѣдн велѣдчысяслнсь сѣрнн да гижѣд.

"Синтаксис да пунктуация" курсѣ, кодѣс велѣдѣны УІ-УІІІ классъяснн, пырѣ материал, кодѣ кутшѣмакѣ тѣдса ннн велѣдчысяслн воддза воас серти. /Пример вылѣ, предложенияслн

видъяс, предложениясса членъяс да с.в./-. Татшым материалос бара жэ оз ков велёдны кыдзи дзик выльёс, сійёс колё повтoрит-ны да джудждьдны практической уджъяс вэчигън.

Чужан кывлон синтаксис кузя теоретической материал вылын удж колё веськёдны сы вылэ, медым кужьмон пользуйтчны тэ-дэмлунъясын практической заданияс вэчигън. Синтаксис бурджы-ка велёдм могъсь колё ёндыка вэдитчны сэтшэм приёмъясн, кыдзи согласование, противопоставление, трансформация, синтак-сической разбор. Та дырйи колё тырвийё пользуйтчны таблица-ясн, схемаясын.

Велёдчысыяс сёрнильсь синтаксической строй сьвэмёдмын, кыдзи петкөдлэ оломъс, вджыд тэджанлун босётё синтаксической синонимия вылын удж. Та вэсна колё сетны внимание синоними-ческой конструкцияс корсьёмын, втиясёс мёдоя вежлаломън. Ёрйигас колё индны, кутшэм конструкция медбура лэсъялэ тайё сёрнины-гыжыдны. Индэм уджос колё йитны стилистика вылын уджаломкэд, сёрнилэн стилияскэд.

Коми кыв да литература выльмёдм программаясн индэма, мый сёрни сьвэмёдан кузя удж колё нудны куям визьёд.

ёти-кэ, велёдны чельдыёс вэдитчны коми литературной кыв нормаясын. Мёд-кэ, дугинвтёг озырмёдны велёдчысыяслысь кыв заласыё. Коимёд-кэ, удж нудны мэвпяёс связнёя висьта-лая да гижан навикъяс кыладом вылын. Медбурья, коимёд визь-нос и лос сёрни сьвэмёдом кузя программаин медтэджана направ-лениеын. Сэни став кужанлунъяс пэвстысь мёдоя важнёйясыс лос сизям.

Первой кужанлун - сымныны тэдмавын тема да медшёр мэвп, определитны сочинениелысь границаясёс введениеынъ заключе-ниеыдэ. Та дырйи велёдчысылы колё гэгёровон, мый йылысь вись-талэ тема формулировкаин быд кыв да, бура вежэртёмон, ёрйы-

ны тема кузяне колана фактыяс.

Мэд кужанлун - восьтыны сочинениеиельсь медшэр мѡвпсѡ, ко-
дѡ тыдовтчѡ тема формулировкаи. Сочинениеиельсь медшэр мѡвпсѡ
восьтѡмнѡс и лѡѡ индѡм тема вылѡ гижѡмнѡс.

Коймѡд кужанлун - чукѡртны сочинение гижѡм вылѡ материал.

Первой да мѡд кужанлунчѡс корѡны бѡрйны сочинение гижѡм
вылѡ материалѡс тема да медшэр мѡвпсѡ восьтѡм бѡксѡнѡ. А сѡсѡя
бѡрйѡмторѡс нин колѡ чукѡртны /тайѡ коймѡд кужанлуннѡс и эм/,
меднѡ стѡча да пѡдѡсѡнѡ восьтыны сочинениеиельсь содержаниеиѡс.
Сѡдѡ, колѡ кѡ велѡдчнѡсѡлы гижнѡ ас наблюдениеиѡс серти сочи-
нение /шѡам, "Зарнѡ ар" тема вылѡ/, сѡкѡ силѡ бытѡ ковмас чу-
кѡртны колана материал, меднѡ конкретнѡя восьтыны сочинениеи-
ельсь темасѡ. А тайѡ удѡас колѡ петкѡдлнѡн водѡ ар, мѡча по-
воддѡ, енѡж, пу корѡясѡлѡсѡ рѡмсѡ, вотѡсѡсѡ, зверь-пѡткаѡс
сѡдѡи, меднѡ тыдовтчѡс мѡча арѡя шѡндѡа лун.

Школѡнн сочинение гижѡм вылѡ материалнѡс лѡѡ ачнѡ олѡм-
нѡс либѡ сѡйѡс книгаѡснѡ да картинаѡснѡ петкѡдлѡмнѡс. Та мо-
гнѡс колѡ велѡднѡ чѡлядѡѡс наблюдѡйтнѡ, удѡавнѡ книга да
картина вылнѡ.

Нѡльѡд кужанлун - системѡтизирутнѡ чукѡртѡм материалѡс.
Бѡрйныи тайѡ материалѡс сѡтѡѡм ногѡн, меднѡ последователь-
нѡя восьтыны сочинениеиельсь содержаниеиѡс ставнѡс.

Вѡтѡд кужанлун - гижнѡ сочинение колана тѡчасногѡн /ком-
позициѡнн/. Та могнѡс велѡдчнѡсѡслѡ колѡ бурѡ тѡднѡ аслѡспѡ-
лѡслунѡс повествованиеиельсь, описаниеиельсь да рассѡждениеиельсь.
Индѡмторѡс олѡмѡ пѡртѡм могнѡс колѡ нѡднѡн унѡ упражнение,
меднѡ велѡдчнѡс сѡммѡс бѡрйныи колана жанрѡвой форма.

Квѡйтѡд кужанлун - правильнѡя, точнѡя да яснѡя вѡсѡставнѡн
мѡвпѡсѡс.

Правильнѡя - сѡйѡс литературнѡй кѡвнѡ нормѡсѡс серти. Точнѡя,

яснѡя - озир да мича выразительнѡй кивѡн да стильн.

Сідзкѡ, торѡн колѡ нубдавнн сѡтшѡм упражненняяс, кѡн ѡськѡ бѡра тѡдчис стѡч да мича кивѡяс ѡрѡм.

Сизимѡд кужанлун - сяммынн исправляйтнн, бурмѡднн /редактируйтнн/ гижѡм уджѡс. Мѡд ногѡн кѡ, совершенствуйтнн сѡйѡс кив да стиль боксянѡ. А та могѡсь колѡ сѡвмѡднн велѡдчысѡяслѡсь бур кив да стиль аддѡм да гѡгѡрвоѡм, колана ногѡн контролируйтнн гижѡмторѡс, тшѡкѡдѡжѡка бергѡдчѡвнн нѡшта на водѡс содержание да кив фѡрма бурмѡдѡм могѡсь.

Тайѡ сизим кужанлун вылас упражненняяснѡ йитчѡнн торѡя жанрѡяс вылнн уджѡд.

Сідзкѡ, сочиненнѡяс вылнн уджѡс кутас муннн таджикѡн: первой шѡдѡднн велѡдчысѡяслѡсь конкретнѡй кужанлунѡяс, а сѡсѡя на вылѡ мѡджсѡмѡнн гижнн сочиненнѡяс торѡя жанрѡяонн.

Пример вылѡ: повѡствовательнѡй сѡма текстѡяс вылнн позѡѡ уджавнн первой кѡк кужанлун вылас /медводѡ, кужнн тѡдмавнн тема да медшѡр мѡвп, мѡд - восьтннн уджнн тайѡ медшѡр мѡвп-сѡ/, а сѡсѡя позѡѡ заводитнн уджавнн предметѡяс опишитѡм вылнн, висѡт да рассуждение вылнн. Тайѡ кужанлунѡяс вылас уджнѡс лѡѡ зѡв сѡѡкѡд да кузѡ. Снѡ всѡна оз лѡ поэна уджавнн ѡт-пѡрѡѡ став кужанлунѡяс вылас. Вот мѡйла программѡяонн и ян-дѡма, кутшѡм последовательнѡстннн уджавнн.

Сідзкѡ, став кужанлунѡяс вылас последовательнѡя /класснѡнн классѡ/ уджѡ вѡчѡмнѡс и лѡѡ система подулѡнн сочиненнѡяс да изложениѡяс вылнн уджалѡгѡн.

4-5 классѡяонн колѡ веськѡдннн внимание сѡтшѡм понятнѡяяс вылѡ, кѡдѡнн текст, тема, текстннн предложениѡяслѡнн йитчѡм, прѡстѡй план, описание да рассуждение пѡртѡмѡнн изложениѡяс, сочинение-описание вылѡ. Но ѡндѡжѡка, дерт, тайѡ понятнѡяяснѡ пѡртсѡннн практическѡя.

4-6 классьясын учитель дасгъё велӧдчысыясыс творческой уджыас гижигкежӧ /описание пейзаж, лӧсыдны висӧт гортын да школын удж йылысь, аспӧр лӧдӧм книгаас йылысь сочинение-рассуждение гижӧм/.

УП-УШ классьясын учитель ыджыдджык внимание веськӧдӧ сочинение-описаниеас выль /шум, сиктса бур йӧз йылысь, Великой Отечественной войнаыс ветераныас йылысь, миян великой Родинаса народыслӧн вок сяма дружба йылысь да с.в./, а сӧдзжӧ конспектяс да тезисяс составитӧм выль.

Сочинение гижыгкежӧ челядьӧс колӧ бура дасгъыны /стӧчмӧдны сочинениеысь содержанияс, объёмс да границаясыс, составитны план, бӧрӧнны эпиграф, гижны некимы вариант вступлениелӧс/. Сочинение вылын уджалыгӧн учитель велӧд школьникясыс пӧльзуйтычны художественный произведение текстӧн, критический статьясыс, учебниккы; велӧд адӧзыны, торйӧдны главныс, медӧдчанас, бӧрӧнны цитатаас да петкӧдӧ, кыдзи поэӧ пыртны найӧс сочинениес. Но медӧна учитель уджалӧ сы вылын, медым челядь велалӧсны донъявны художественный произведениес, гӧгӧрвоисны авторислысь думясыс, петкӧдӧсны асыныас отноениес.

Медым пыр сӧзмӧдны челядьысь бӧрни культурас, сочинениеас гижны дасгӧгӧн колӧ петкӧдлыны да анализируйтны образцӧвӧй уджыас, велӧдны бӧрӧнны стилистический приӧмыас, лексика, фразеология, кодыас лӧсылӧнны сочинениелӧн темалы да содержаниялы.

Литературный сочинениеас вылын удж заводитчӧ IV классяны. Та дырйи учитель мыджӧс челядьлӧн сӧйӧ куманкуныас выль, кодыасӧс вӧлӧ босытма коми кыв урокяас вылын, да тшӧтш джуджӧдӧ сочинениеысь содержанияс литературный материал вылын. Татшӧм сочинениес вермас лонны устный, пись-

менный, коллективной либо индивидуальной, но быть колы со-
чинение кель дасьтысьны классн, лосььдны устной сочи-
ние, а сосья сы бурн нин гькны.

Сочинениея сы вылы уджал: гьн нджд тьдчанлун осьть бурн
дасьтм да ас кадэ вьудьм анализ. Медьджд польза сетьн
сетьм урокьяс, коні активнйя уджалны челядьы асьныс: льд-
дььны да комментируйтньны асланно сочинениеясысь отрывокьяс,
рецензируйтньны ёртъяссылсь уджъяссь, исправляйтньны речевьй
да стилистическьй шьыбкаяс да тырмьтмторьяс, сетьны нядьдъ-
яс, кьдзи позьь бурмьдны гьжьдлысь содержаниесь.

Нджд тьдчанлун куть литературнй образецьяс вылы тек-
стовьй удж, медьм челядь сьрни-гьжьдлысь бырьдны диалектнй
кьвьяс.

Челядььс бурн сьрнитны велодьм могьсь нджд внимание
коль веськьдны рьднй кьвлъя орфоэпиялы /шуанноглы/, вырази-
тельностьлы, правильнй интонациялы, сьрни эдлы, тема, ху-
дожественнй текстльсь главнй мьвп осьтьмьны. Сетьм тема
вьль сьрни водзвьлыны коль чукьртны да вайьдны системаз ма-
териал, лосььдны план.

Кьдзи петкьдлэ коми кьв велодьсыслон опытс, сьрни да
гьжьд сьвмьдьм кузя сьмын планомернй да систематическьй
удж, велодан /обучающьй/ уджъяс кель водзвьн дасьтысььм,
шькольникъяссылсь шьыбкаяс анализируйтм, торья велодчсыслы
конкретнй отсьг, тренировочнй уджъяс вьчьм, каднсь кадэ
материал повторйтм, внекласснй да внешкольнй уджъяс по-
зянлунъяссь кужьмьн используйтм отсаласны сетны велодчсыс-
яслы зумьд тьдмунъяс да бур орфографическьй грамотность.

Рьднй литература велодигьн учительлы коль веськьдны
зилььмь сы вьль, медьм бурмьдны учебно-воспитательнй удж,
идейно-политическьй воспитание, быдтны коммунистическьй ви-

дзэддаса гражданаас. Коммунистическэй эскым /убежденность/ да материалистическэй видзэддас, бур моральной качестваас воспитайтсыны рэднэй литература велъдомсэ оломкэд топыда йитэмэн. Коми литература кузя уджалан методъяс да приёмъяс учительлы колэ веськэдны сы вылэ, медым босьтэм тэдмлуны-ясне формируйт'сны Советъяс странаса гражданыас, колдон кывйис оз торъяв делъысэ, сьвэмэ советскэй патриотизм да пролетарскэй интернационализм чувствояс, медым эз миритчы мянa стройлы лэсъятэм идеологиялэн петкэдчъмъяскэд. Талы ёна отсалэны мянa коми писателяслэя произведенияясне первой классынь дасэддэз.

Буд литературнэй произведение колэ анализируйтны историзм принцип серти да восьтыны челядды йозлэн бур нравственнэй вежорлысэ подувъяссэ. Татшэм велъдомыс отсалэ восьтыны литературалысэ народность да воспитайтны советскэй патриотизм, сы вэсна мый петкэдлэ народлэн революционнэй традицияслысэ преемственностьсэ. Татшэмъсэ произведенияясне В.Т.Чисталевлэн /"Му вежандр"/, И.Г.Тороповлэн /"Тяныл водзэ овны"/, Г.А.Юшковлэн /"Чугра", "Конэ Семэ"/, Г.А.Федоровлэн /"Кыа петигъя", "Востым"/.

"Общеобразовательнэй да профессиональнэй школанн реформалэн основнэй туй визъяс" тшкэтэны велъдны челядъяс идейно-эстетическэй боксынь правильня донъявны рэднэй литературалысэ произведенияяс. Тайэ материалсэ велъдигэн торъя внимание колэ веськэдны литературанн партийностьлэн да народностьлэн принципъяслы.

Идждн воспитательнэй тэдчанлунысэ В.И.Ленин йнылэс произведенияяс велъдомлэн. Коми гижыясэ лынэс пшхта быдэн веськэд'сны внимание тайэ тема вылас. Ленинскэй тема кузя

коми литература велъдъсьлы колъ нудныя планомерной удж. Та дурйя позъ пользуйтчыны и роч литературабя, могъдны предметкостя йитъдъяс.

Челядъяс нравственнъя воспитайтъмни зев тѣдчана места босътены ленинскый тема вылъ творческый сочиненияяс. Пример вылъ, У-УП классъясны позъ предложитны татшъм темаяс: "Ми том лелинецъяс", "Миян девиз - овын да уджавны Ленин ногън". УШ-Х классъясны - "В.И.Ленин йылъсь менам радейтана произведе-нияяс", "Вождь нимкѣд йитчъм историческый месталас", "Ленин-кѣд събълмсянъ сѣрни" /В.И.Ленинлѣн образ поэзиян/.

Челядъяс коммунистическъя воспитайтъм вылъ бур материал сѣтны историко-революционный тема вылъ гижъм произведе-нияс. Челядъельсь събълмъсь вързѣдѣнн сѣтшъм произведе-нияяс, кѣ-нѣ петкѣдъла народъяснысь стувъя тыш революция да Советскый власть вѣсна. Татшъмъясн лобян: Я.М.Рочевлѣн трилогия "Кык друг", "Изъва гызь", "Му вежъм", В.В.Кхнинлѣн "Алѣй лента", Г.А.Федоровлѣн "Кна петигън". Тайъ произведе-нияяс вылас уджа-лѣгън медводз колъ сувтлыны оз историческый событияс да фактъяс вылъ, а текотъяс анализируйтъм вылъ, сѣтшъм художест-веннѣй образъяс вылъ, кодъяс пыр петкѣдъла коми йезълъсь ре-волюционнѣй лафосъс.

Сѣдз, тайъ произведе-нияясъс велъдѣгън школьникъясъс колъ вайбдны сѣтшъм виводъясѣдз, мый миян Рѣдинаса народъяслѣн дружбанс крепаммис уджалъсь йезъс эксплуатациянъс мездан стувъя тышны, социализм стрѣйтъм да дорѣйм могъсь революцион-нѣй тышны. Челядъ водзѣ позъ сувтѣдны татшъм обобщающѣй вопросъяс: Мый тѣ медъѣна донъяланнѣд геройяслѣн характеръ-яенъс? Мыйны тыдовтчѣ олан сямис геройясылѣн гайъ романъяс-ас? Кутшъм художественнѣй средствоясѣн пользуйтчѣ авторнс, медым петкѣдлыны революционеръясълъсь образъясъс? Мыйны ты-

довтча народъяс костын иджд дружбанс?

Татшм урокъяс выльн велдчысыясы колэ сознательня да пдчсаян гѣгѣрвоны произвєдєнєнєслєс идеино-художественнѣй озирлунсѣ, йитны рѣднѣй литературанн сетѣм проблемаясѣ олѣмкѣд.

Великѣй Отечественнѣй война йилысѣ произвєдєнєнєс велѣ-дѣгѣн учительлы колѣ видлавны художественнѣй образъясѣс и мукѣд народъяслѣн литературансѣ. Пример выль, кывбурьясѣ Муса Джалилыльсѣ, Педера Хузангайлєсѣ, Расул Гамзатовлысѣ, Муса Каримлысѣ да мукѣдъяслысѣ. Челядѣс коммунистическѣя воспитайтѣмн иджд тѣдчанлун босѣтѣ и краеведческѣй удж.

Бур материалѣн антирелигиознѣй воспитаниєн лѣс В.А.Савинлєн творчество, оылѣн пѣсаясѣс.

Коми литература велѣдчысы колѣ пыр нузднєн аслас пред-мет кузя иджднєн вєкласнѣй да вєншкольнѣй удж. Та дырѣн колѣ тѣдмѣднєн чєлядѣс и братскѣй народъяслєн литературанн.

Чєлядѣлы колѣ тѣднєн сѣ йилысѣ, кутшѣма тѣкѣсєс нацио-нальнѣй литератураяслєн да культуралѣн сѣвмѣм вѣсна А.М.Горь-кий, кутшѣм иджднєн тѣдчанлуныс рѣч гижысѣяслєн национальнѣй литератураяс сѣвмѣмн.

Н.П. РОЧЕВА, Вертепа вось-
милетный школьник велоды

Витод классна "МОРТ ОЗ СЕТЧЫ"

висьт велодым

Тайо висьт выло программанн сетёма кык час. Первой урок
вылы медводз када челядлысь, кодэ мый тэдэ Великой Отечест-
венной война йылысь. Челядлысь юртёмьяс бэрин вэча вывод.
Война - тайо медоя страшнэйторинс, мый эм Му шар вылы: помтэм
жертванс, сирота челядь, шог да синьва. Мияны ёния шуда олёмьс
шедэ эз конниа. Уна шог пыр, сьыкыдуньяс вешёмон, врагкыд вир
кисьтана тышны советской йыз матыстисны шуда лун - Победа лун.
Великой Отечественной война кадоя геройяс нам кекло колянны
йыз паметьны: од найо пунктисны асьыныс ловнысь шуда олэм вэс-
на. Талуи ми тэдмасым "Морт оз сетчы" висьтёя, кёни А.А.Линюров,
ачыс вэвём фронтвик, петкөдлө коми да роч воинтыслысь Вели-
кой Отечественной войнадырся подвигчясы. /Петкөдла писатель-
лысь портретос да сылысь "Эн вунөдэй найос" книга/.

Та бэрин объясонита вежэртасё татшэм кывъяслысь да выра-
женияслысь: кабель, артподготовка, Брунолэн спираль, волокуша,
нейтральной зона, гэгдём ки, лигышмуні, тутіо, вувзыясны.

Словарный удж нуөдём бэрин лыддя висьтёс, а велөдчысысли
тшэкта учебник серти видзёдны текст вылас.

Содержание вылас уджала татшэм вопросёс серти:

1. Кодьяс йылысь мунё сёрниис тайо висьтас?
2. Кытчэ мөдөдчысны лыжникияс да кутшэм мог вэлі пунктёма
на водзё?
3. Кутшэм немиянуча суяс сержант Тёпинёс?

4. Кутшэм мзвпъяс вооны крас ранитчэм мортлы лым вьвті кыссыгэн?
5. Мый медся ёна воис сьэлэм виланнд тайо висетьсыс?
6. Мыйла, ті ногэн, висетьслы сетэма "Морт оз сетчы" ным?

Та бэрыя доска выль гика план, коді отсалас налы висеть-
сэ гортыя лыддагэн бурджика гэгэrvоны содержаниесе.

1. Ранитчэм мортлэн медсанбатэ лым вьвті кыссьём.
2. Лыжнэй батальон писькэдчэ враг тыль.
3. Кладбище нима висота босьтэм.
4. Тёпинлэн ранитчэм.
5. Ларинлэн подвиг.
6. Тэпинэс аддзёны боепитание взводса салдатьяс.
7. "Языкэс" босьтэм.
8. Ямщиккэд паныдасьём.

Мэд уроклэн тема: "Сержант Тёпин да сылэн ёртъясыс -
вёны позьтэм, повтэм да идждь вёля советскэй боецьяс".

Тема да уроклэсь мог объявитэм бэрыя медводз челядкэд
лэсьёдам главнэй геройлы характеристика татшэм вопросьяс от-
сэгэн:

1. Коді сійэ Тёпинэс? /Лыжнэй батальонны отделениеса ко-
мандир/.
2. Кыдзи ранитчэ Тёпин? /Та йылэсь позяс лыддынны хрес-
томатиясыс 134 л.б. выльсь/.
3. Мыйла Тёпин ранитчэм бэрыя эз кэсін мунны медсанба-
тэ? /Кэсійэс выполнятны батальон водзэ сувтэдэм могсэ,
вёлі патриотэн/.
4. Мый выль индэны татшэм кывьяс: "Дой йывсьыс эз ния

мэвпав, сэмьн мед эськэ не горёднн, не эрдёднн вэрг-
лы асьынэ ёртъяссэ". /Тёпин - идждн вёла да лёсь сьё-
лэма морт, кодн ёна тэжднсьё ёртъяс вёснанс/.

5. Мыйла, нлн мушн врагкэд тышкасигён, висьтса герой сын
водзэ сувтённ ас рёднэй крайнсь местаяснэ? /Пёся ра-
дейтэ асьынэ чужан мусэ/. Позяс лыддьынн 107 л.б. вы-
льсь.
6. Мый йыльсь жалитэ Тёпин медсьёкэд здукъясэ? /Шогсьё,
мый эз на удит нинэм вёчнн олэмас, мый оз удай тчы по-
модз тышкасьнн врагкэд/.
7. Кутшэмён лыддьённ Тёпинэс ёртъяснэ? /Лыддьынн 138 л.б.
выльсь витэд абзац/.
Абзацёс лыддьём бэрын колэ сёрнитнн сн йыльсь, мыйла
Тёпинэс адлзэсь салдатъяс вивтн ёна кутиснн тэжднсьян
сн вёсна.
8. Кызн автор донъялэ Тёпинэс? /Лыддьынн та йыльсь 138
л.б. выльсь/.
9. Кызн Тёпин видзис асьёс дзыкэдз кымэмнсь? /Лыддьынн
137 л.б. да сёрнитнн сн йыльсь, кызн колэ видзённ ась-
тэ кымэмнсь/.
10. Мыйн воис сьёлэм выланнд тиянты главнэй геройнэ?
11. Мыйла Тёпин вермис воедчынн ас йёз дорёдз?
Лыддьынн сн йёз местаясёс, конн гижэма лым вивтн сьёкн-
да кыссьём йыльсь, да вёчнн вывод. 131, 132 /1, 2
абз./, 133 /медбэрья абз./, 135 /2, 3 абз./, 138 /аб-
зацнсьёс первойя джынсэ/, 139 /помсэ/ лист бокъяс.

Главнэй геройнн характеристика сетём бэрын учитель вёчэ
вывод.

- Павел Тёпня - Коми муни - войвылыи закалитчём морт;
с'йё бура кужь ветлэдлыи лыжён. Татшём йэзсэ и босьтлысны
векджык лыжной батальонъяос. Такод ёттшшт Тёпня - повтём,
волевэй, ассыс Родинасэ пёся радейтсэ салдат. Кажитчэ, мый
татшём йэзсылэн некор оз помась вын-эбэсыс да ыджид воляно;
найёс оз вен на кок йылысь усътэдз мудзём, ни водзын тыдалчс
смерть. Татшём йэзсэ оз позь венны, найё тэдэны, мый вёсна
муно вир кистыана кось.

Та бэрын поэяс характеризуйтны висётса мукад персонажыс-
ёс.

Видлалам первой Ларинлысь подвигсэ татшём план кузя:

1. Кыдзи мунис ва вёсна тыш?

2. Кыдзи писатель донъяль Ларинлысь поступоксэ? /Лыдды-
ня 137 л.б./.

3. Мыйён тиялыи кажитчис Ларин? /Ларин кэтъ зэв на том,
но сюсь да опытной разведчик нин. Медводзын усъкэдчэ
фашистской дэотлань, медым бырдны сэтсь врагёс да,
удайтчао кэ, босьтны на нэшта и "языкёс"/.

4. Учителыён вывод.

- Да, уна том олом орис тайё кузь да сьёкнд война дырйя-
И мянлыи найё зэв жалёсь, донясь, но такод тшшт тайё
мойдывса кодъ багатырьяслэн героизмыс кыпэдэ мян лолня и
нимкодълун, и гордость.

Водзэ сета татшём вопрос: "Кутшэмэн петкэдлэ автор Макар
Кривошеевёс да комиссар Рыбаковёс? Кыдзи найё асьныёс кутё-
ны? /Повтёмсэ, удалсэ, ас примернанис ышдёны боецьясёс.
Поэяс лыддыны 133 л.б. вылысь мэд абзацс/.

А сёсыя пункта челядь водзэ татшём вопрос: "Мый кёсийо

петкодлина Лыров рэзвала вэла ямшяккод паньдасьём эпизод-
ни? /Кось вэль петисны не сэмн том йэз, но и олёма нин вой-
тыр. Татшэм йэзис, кодъяс бэд лун адзылісны бой вьлян усьём
йэзэс, оз чорзыны съёлманис, кужьны на шмониты/.

А сэсса жала челядльысь, кутшэм чертаяс тыдовтчисны лыж-
ной батальонса боецяслон фашистъяскд тышны. /Визувлун,
писькёслун, смеллун, скульлун, осторожность, съкыдлунъяс ве-
нэм, ыджыд вэла, бур физическэй закалка, Родинаэс став съёл-
мэоянь радейтэм и победаэ эскэм/.

Медбэрын сета татшэм вопрос: "Колё-э бэня вельдчысьяслн,
кор абу война, закаляйтны асьныс? Мыйла?" /Дерт, колё. Мир-
нн бн неспокойнэ. Импералистъяс бара нин грэзитчэны война-
эи. Та весна бьдэяны колё лоны дасьён дорйны асьыным чужан
мунымэс/.

Та бэрын жала: "А мыйла писательыс пыртэ аслас висьтэ
природачлэсь серпасъяс?" /Лыддыны 131 л.б. да 134 л.б. вы-
лысь 2 абзац да вэчны вывод/.

- Отсалэ лыддысьысыны вежэртны, кутшэм вэлі съкыд
висьтэса главнэй геройлы трачкакылысь кодзыд дырйи кыссыны
лым вьвті.

Вельдчысьяскд ётвылысь тшэшт корсялам фразеологизмъ-
яс, эпитетъяс, сравненияяс, олицетворенияяс, переноснэй ве-
жэртаса кывъяс, кодъясэс пыртэма А.А. Лыров аслас висьтэ.

Гортэ сета татшэм уджъяс:

1. Рисуйтны висьтэля содержание серти некымн серпас.

2. Вэчны /гижэмн/ учебникысь витед задание.

В.В.ТИМИН, Визяндорса вось-
милетнѣй школаын велѣдыс

КОМИ ЛИТЕРАТУРАЫН ЛЕНИНСКОЙ ТЕМА

Владимир Ильич Ленин образын коми йезэс медводз тэдмэдис
В.А.Савин. Сі йэс сяс дона вождьын некымн кывбур, на пѣвстын
медоя тѣдчанаыс: "Ленин", "Ленин - эзйэдс ним", "Яр шон-
ді моз" произведемнеяс. Тайэ кывбурьясас петкѣдлыссь Ленин,
партия да йэз костын ордны поэтэм йитѣдыс.

Кывбурьясас тѣдчэ куим визь:

1. Ленин нимкѣд автор йитѣ социализмлыс странакед по-
бедня музэмс. Сі йэс шуэ:

"... Вождьын индѣдыс збыльмэны -

вемэс,

озтэны уджалыс войтырлыс

вем".

2. Автор дорйэ Ленинлыс делэс, поэт ассье сатиричес-
кѣй персэс индѣ на вылэ, кодьяс полэны вылэ олэмэс и мешай-
тэны стритын сійэс:

"Польсьяс да низгысьяс,

Талун кѣт сянъястѣ восьтѣй,

Вемьясд тиян мед

дзякѣдз эз косьмны".

3. И коймѣд: поэт тѣдчѣд, мый Ленин - вех ловья морт.
сы вѣсна мый сянлыс велѣдомс, тшэктымьяссь збыльмѣд
партия; мый Ленин я Коммунистическѣй партия - тор-
йѣдны поэтэмтор. Кѣт Ленин я абу нин мянкѣд, но
сі йэс олэ бид морт сьлэмн, партияын - татшэм мѣлп-
ис, кодэс поэѣ бура казавны тайэ кывбурлын беря

строкается: "Туй вязьсь веськэдлись эм - Ленинский ВКП /6/!"

Тані быть лоб тэд выль уськэдлян А.Ваневыльсь кывьясыс:

"Кыдэ шонд! да еняк,

Кыдэ чардоя да гым,

Сідэ йитчыны Ленина да

партияным..."

/"Ленин"/.

Сравнение отозгян автор стэча петкэдлэ Лениныльсь да партияльсь торыядны позьтэмлунсь. Тані сідэя и наметяд воэ В.Маяковскыйльсьн грывахыльсь кывьясыс:

"Мы говорим - партия,

подразумеваем - Ленин,

Мы говорим - Ленин,

подразумеваем - партия!"

Школавы В.И.Лениныльсь образсь восьтэгэн интересыльсьн челядыль лоб, гарышты кэ С.Поповыльсь "Ленин лыдлэ "Гурд Печора" газет" кывбур. Челяды зав сюся кывьяны, кор тэдмэдан, мый кывбурос гыкыма историческый подув выльн.

Мьян Коми муныльсьн исторянысь ми тэдам, мый 1921 воны "Гурд Печора" газетлысь ыти экземпляр вэлі мэдэдыма Владимир Ильичын. И Ленин вэлі сетэма татыэм воча кыв:

"От души желаю вам успеха в нашей трудной общей борьбе с хозяйственной разрухой, темнотой и невежеством. Пусть эта маленькая газетка послужит светлым началом грядущего расцвета этого далекого и холодного края. Надеюсь, что общими усилиями трудящихся масс мы скоро одолеем и этого внутреннего врага, точно так же, как одолели и внешнего".

И дерт жэ, гыяны заводятсь коми писательсыс нывдэсны Лениныльсь таты кывьясыс. И не сымны 20-30 волясь нывдэс. Ныв-

дэ Ленинлэн "Гэрд Печора" газетлы вочавидзэмис ындз на ко-
ми писательясос - гэжны бур произведенийяс. 1977 воны
С.А.Попов гэжис кывбур "Ленин ляддэ "Гэрд Печора" газет.

"Ленинлы киясэ збыль кидэи шонди
Вайисни сэк "Гэрд Печора" газет.
Войвылны, сідзэк, выль кодзув чужис!
Мед с'йэ ичэт, кидэ гэрлдзасьэм кор,
Олэмсэ Коминысь югледны кутас,
Тодмалас шуд сэтчэс уджалысь морт.
Ленинлэн тэйдлуныс тырмымон вэлі:
Иджид му гэль, ёна киссьёма, тшыг...
С'йэ везуртис, Печора в полэн
Йи пленысь мездис кидэ тулысья ги.
Номьёвтис кында...
Атты, бур ёртьяс!..
Сьэлымсэ зэв иджид радлуны тыр.
Коминьсэ козиньсэ дур видзис орлас,
Кутлыны кидэ медся донатор дур".

"Ленин ляддэ "Гэрд Печора" газет" кывбур лоз "Ленин
мянкэд" кывбур чукурись атыэн. Таяк кывбур чукурае партё-
ма нышта кыкис: "Медводдза советскый эзись шайт йылысь" да
"Родина карта дини" кывбурьяс /видзэд "Войвыв кодзув",
1977 во, 16-эд номер/.

"Медводдза советскый эзись шайт йылысь" кывбурич сёрни-
нс мунэ, кидэи сьёкыда висьысь Ленин мэвпалэ том советскый
страналысь экономикасэ ёнмэдэм йылысь, "мед выль государств-
вонысь тыналысь-тыныня и грэш мында озырлуи некор эз кывт".

"Родина карта дини" кывбурич авторис петкэдлэ, кидэи
В.И.Ленин майшасэ: эд Москва кытшалэма врагчэсон, йэзис

тшыгэсь я ломтасэ абу. И со мян вождъным Рэдина карта ді-
нын ломтэг мовпалэ, кытэсь адзыны ломтас - пескис бран вы-
йын, а яз шом враг кын. Но Ленин тэдис, мый войнвса ялі
Ухтаны эм бур ломтас /нефть/.

Челядь сюся кывзэны и "Сказ о Ленине" висьталытор, ко-
дэс Г.Федоров гижэма сказительница М.В.Пархачевалысь да ко-
дэс Йезэдэма вэлі 1947-эд вося "Новый Север" сборникы. Мойд
моз и лыцънысьсэ:

"Югъд шондіэй да идждь баты мян -

Ленин!

Чужтис тэнэ аслас сьблэм улын

роч мам!

Вердис-бидтис тэнэ идждь делэ

вылэ -

Нэмтэ тышкасьын да тэждьсьын

уджалысь вэсна,

Мездны-дорыны сі йэс сьэд кырыш

мапаясьсэ,

Петкэдны паськыд да югъд туй вылэ."

Сэся та бэрыя сказительница Ленинлысь образэс востэ
татыэм кывляс да кыв сочетанияс пыртэмн: "обстэм сянтя-
са", "райдейтана", "я шонді - баты мян, и ён морьса, кытчэ
лыйясны лёк йэз".

Коми йэз олэмын Ленинлысь тэдчанлуноэ М.В.Пархачева
петкэдлэ таджыкэн:

"Мян Ленин - баты - югъд шондіэдз

Коми йэз эз тэдлн югъд олэмсэ,

Югъд олэмсэ, гага олэмсэ!"

Тайэ куми строкась лыцъэм бэрын нан Челядь казылэны, мый
я коми йэз дорэдз паськаліс вождълэн идждь тэждэс, мый омын

висис съблэмис Россияса бид народ вэсна.

1924 во. Ленин кувсис. Тайж ыджыд шог Йывсыно В.А.Савин
гыжэ:

"Ми казътылам январь 21-эд лун,
Кор ыджыд шог суис став мусэ, -
Ми копырэн казътылам талунъя лун,
Кор Ленинэн олэмис кусі..."

/"Ленин. 1921 вося январь 21-эд лун!/"

Поэт копыртэ ассыс юрсэ да шус, мый тайж шогис - марса
став йазлэн. И сэк эз поэт тэдчэдэ, мый Ленинэн делэно,
велэдемис да кэсйэмъясыс кутасни и водзэ пыр овни:

"Бур велэдем Ленинэн некор оз кув,
Бур сивмъяс онлэн оз вуяны,
Мый олгас уджавліс, сіжэ оз сувт,
Ми кэсйэням он туйэд мунны".

1926-эд воны Тама Вень медводдзансэ воліс Красной площадь
вылэ. Та бэрын сіжэ гижэ "Ленин гу дорня" кывбур, кэні пет-
кэдлэ, мый сіжэ, комя мурт, ас синъяснас адцэко Мавзолей
дорысэ став мир пасъталансэ море мнэда йэзэс и гэгэрвоэ, мый
Ленинлэн стувтчны корэмис пэртсэ олэмэ.

Тани бара жэ усэз тэд вылэ Маяковскийлэн "вечно будет
ленинское сердце елокотать у революция в груди" кывъясис.

30-эд воысса поэзияни ыджыд произведенийясэс радэ сувтэ
В.Латкинлэн "Гундраса мойд" поэма, кодэс авторис гижис не-
кымни во.

П.Шеболкина аслас "Гыяслы паныд" кывбуры . пыртэ
сэкся кадэ зэв распространённой художественной сравнение-
лысь приём, кодэ рочын паныдасылэ и мукэд поэтыслэн, шуам,
Д.Бедныйлэн, С.Есенинлэн, В.Маяковскийлэн:

"Ленин - капитан, революционной Россия - корабль, кодэ
мунэ вылэ олэмэ бушковьяс пыр".

"Сталь вина корабльнн - СССР нимс,

Корабльнас веськодлн Ленинлн ки:

Гыаскод вермасынн—муртавом выннс,

Сьлзмас нпъялн куслътнм ба!"

Оннн коми поэтъяс Ленин образнн петкдлннн сэтшнм морт-
ос, кодн лоб примернн, кндз эськн бурджыка ован, уджавнн,
стрбитнн мянн страванн коммунизм.

Тадзикън гыкн та йнлнсь А.Е.Ванеев:

"И тэннд, и меннм,

Кэтн кнн, кэтн ко

Пнр отсасъ Ленин -

Медматъсса морт".

Велдчнсьяс вермнн васьтавин, мнйла Ильич лоб медматъс-
са ёртнн, мнйнн снйз отсасъ, мнйла снйз мянлн колана.

Комн поэтъяс гэгэрвоана кнвннн тэдмолннн челядьяс снйз
мортъскд, кодн "и тын вылз сьлзм народъясолъс шонтнс, мед
лэсьднн му вылнн правда и шуд" /Ф.Щербаков, "Ленин йнлнсь
сьяланкнв"/.

Г.Юшков "Войт мянда кэтн Ленин кодън лонн" кнвбурын
петкдлн Ленинлнсь нравственннй качестваоссн, кутшмъясос
ёна окознтн воспитатннн ас характерас лирическнй героинс.

Оз позъ бокинтн мунынн и татшнм произведежняяс дннтн, кн-
дзя С.Поповлнн "Нянн" да И.Вавилннлнн "Ленинлнн памятник".
Вежртас сертннс найз кутънн идлннд воспитательннй тэдчан-
лун. Первой гыкодас Ленин - снйз морт, "кодлнн пуис гълъ
йиз вэсна вир"; весиг 4-зд классннн челядь отсавтот асьннс
зэв бура сямънннн вочавидзннн татшнм валзм вылз: "Мнйла дэз-
мис Ленин, кор сылн гусьннн вайиснн "лишннй пай"? Советскнй
патриотизм, интернационализм воспитнннвайтн И.Вавилннлннн "Ле-
нинлннн памятник" кнвбурын.

Ленян йылысь И.Вавилиялон гижыма "Ленин мян сиктын" поэма /вэлі йызьдыма 1969 воны "Дружба народов" журналын роч кыв вылын/. Танысь водзджык сійыз гижис "Кавианонн бияс", "Арабьяскыд сёрня", "Музейын".

"Ленян мян сиктын" поэманы авторыс пельзуйтчэ интересной литературной приёмн - мортлын паметь да психология выль истысьсьмыя. Авторыс та днрйи вежэ эта факт мэдэн - фотография пыдди петкөдыл ловья Ленинэс.

А.Ванеевлысь 1966-эд воны "Правда" газет йызьдис "Баллада о мальчишках". Поэтыс мывпалэ Россияса детинкаяс йылысь, и дум вылас уссь Володя Ульянов.

А.Ванеев гижис и "Кузьчышьян" кывбуур, кэні петкөдыма исторический факт: 1927 воны Н.К.Крупскаялы коми крестьянка истыма козын, а содтэд гижыма, мый революциякыд "бнттэ тын шибитэм из, воши йызьлэн шог. И гурд кна вгледис олэм..." Надежда Константиновна мывпалэ, мый сын водзас зев ясныда сула-лэны и сійыз тынс, и гурд кнанс, и коми крестьянканс.

Коми драманы да прозаны В.И.Лениялысь образ авторьяс востыгын топыд йитыдын революционной уджыскыд, кыдэс нулдые партия Октябрьский революциякыд да он бэрын.

1919 воны нын, Усть-Сысольскса нардомын вэлі петкөдылма Нёбдінса Витторлысь "Шонді петігэн дзоридз коосьмис" пьеса. Таны петкөдылма Григорий Сигеровэс, катарганы вудмэ, поэтыс шунн, ад гуранті, и сэк жэ оз бергьдчы ленинскый идеясныб. Тайыз постановкысэ видзэды^{нь} коми уджалысь йыз медводзсансь паньдасыян революционер-ленинецкыд.

Коми прозас, кыдзи и поэзияс да драматургияс, ленинскый тема пыртисны писателыс 20-эд воносынь жэ, торйян нын 30-эд воно заводичьмыянь. Тайыз вэліны васытьяс да повестыяс Тама

Венъля, П.Г.Доронинъля, И.И.Пыстыля. Г.А.Федоровъля,
И.В.Изъяровъля, а сѣсья бърнджик няя - В.В.Кхянинъля, Я.М.
Рочевъля да мяня зняя прозаякъясьля - Г.Кшквляля, И.Торопов-
ля, П.Шаховля, В.Ширяевля, Е.Рочевля. Налъя произведе-
ясын героаясно Ленин нямъя лоланис тышкасьяны вьль олѣм вѣс-
на, став вын-ѣбссѣ пуктъяны, медны стрѣятны тайз шуда олѣмѣс.

Медбура позъя конкретнѣй пример выльн петкъдлыны Ленин-
льсь образѣ Г.Федоровля "Кна петкъдн" роман вьль меджъсьм-
ѣн. Писательныс кѣсья петкъдлыны Ленин идеясьныс сѣвмѣсьмѣс
пасъкыд народнѣй массаяс пѣвстыя, тшѣтш я коми уджяльсь йъз
пѣвстыя. Тані я интереснѣ тѣдчѣдны со мнѣй. Кор челядъ тѣдмалъ-
ны, кыдзя Домна Калыкова кывзѣ Ленинльсь Финляндскѣй вокзал
вьльн речѣс, сѣки челядъ вежърыя кыпалѣ нямкодясьм: со ѣд
коми няв вѣлзма сѣні, кѣні заводятчис тыдавын Великой Ок-
тябрляны югъряясы. Челядъ бытѣъ асланис сянъясья аддъяны:
со кутѣм кыпѣд сѣълѣмъя Домна кывзѣ мир пасѣта разѣдчыѣс
кывъяс: "Му - народъяслы, мир- народъяслы. Либѣ Ленин вьль
покушение бърны Домналяны майшасъсьмѣс. И со челядъ Домнакъд
ѣтывъ шогъсьяны, кор лыдлъсья романыс тайз местасѣ. Татшым
нян тай бур художественнѣй произведениѣдлы лыдлъсьсья
вьль влияниѣмо!

Тані лоя видлалзма, дерт, ѣз став произведениѣсѣ проза
жанрыс. Со, шуам, лѣс сѣмны казѣтыштыя "Леняляны гѣсвѣч"
/рочъя "Хлеб Ильича"/ висьт Г.А.Кшквляльсь. Висьтыя петкъд-
лысьсѣ, кыдзя тшнъгяльсья коми крестьяналы ѣтя шуда асылѣ се-
талыны няязмъя сорѣм, бур нянъ. Йъз кыдъ бытѣъ бордъясъсь-
яны, заводятъяны сѣълѣмъсянъ ѣскины вьль бур олѣм пуксъмды,
заводятъяны ас сянъяснас аддъяны Ленинльсь прѣстѣй йъз вѣсна

Тодысь бис да сы дорб воча аттыбалана кыбъяссб.

Коми литератураны ленинскый тема лоб ыданд ^Дмайдон челядьсб
идейно-политическыя да нравственныя воспитайтсмын.

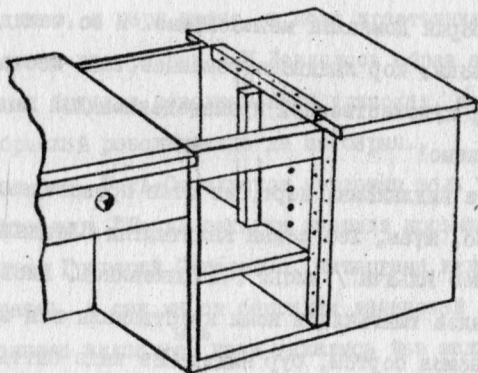
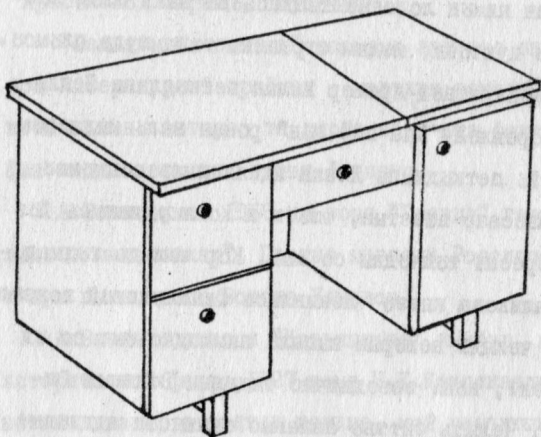

Тадзи повъб лбсьдны пызан магнитофон да проигрыватель ви-
двом вылб /видзед 29 л.б. выльсь статья/.

А.И.ТАСКАЕВ

КОМИ КЫВ ДА ЛИТЕРАТУРА КЛАСС-КАБИНЕТ ЛАССЫДЫМ ЙЫЛЫС

Школьный реформа требуйт ылыдык кыпдын общеобразовательной школасын учебно-воспитательной процессыс качествосы. Медым тайы могос лартны олбмо, медводз колз бурмодны урокчылысы да внеклассной уджысы эффективностысы. А тайыс поэза бочны сымн сак, кор ми ёндыкка кутам водитчыны велёдэмн да воспитайтэмн активнэй формасын да методчысын, ынсыдам велёдэмлысы практичекэй направленистысы, ундыкк внимание сетам велёдчысыолон самостоятельной уджы, ласыкыдыкка кутам водитчыны нагляднэй пособиесын да техникескэй средствосын. Вот мый весна ён кабинетнэй системалон тедчанлуныс нёшта на оодё. Од урокчын либэ внеклассной уджыон эффективностыс ёна зависитё сыныс, кыдзи оборудуйтэма да оформитэма класс-кабинетэс, тшэти и кутшэм ногын пунктэма сэтчэ велёдчан пособиесыс^{*/}.

Класс-кабинет оборудуйтэм

1984-эд воны коми кыв да литература кабинет учительлы отог ылы лёсыдыс "Коми кыв да литератураныс I-X классысын учебно-нагляднэй пособиес да оборудованиелыс список", кодэс вёлі ынсыдыма Коми АССР-са просвещение кузя министерствоын /тайы списоксё лёс пиртэма статья помас/. Колз, медым эскэ ставыс, кутшэм велёдчан пособиес индэма тайы документас. вёлі

^{*/} Роч кыв да литература кабинет лёсыдым йылыс тырмшён материал поэзы адзыны научно-методическэй журналчысыс да "Просвещение" издательствоын лэдэм торъя книгаясыс. Со, шуам, "Кабинет литературы" книга, кодэс вёлі лэдэма 1983 воны, Москван.



Рис. 1



Рис. 2

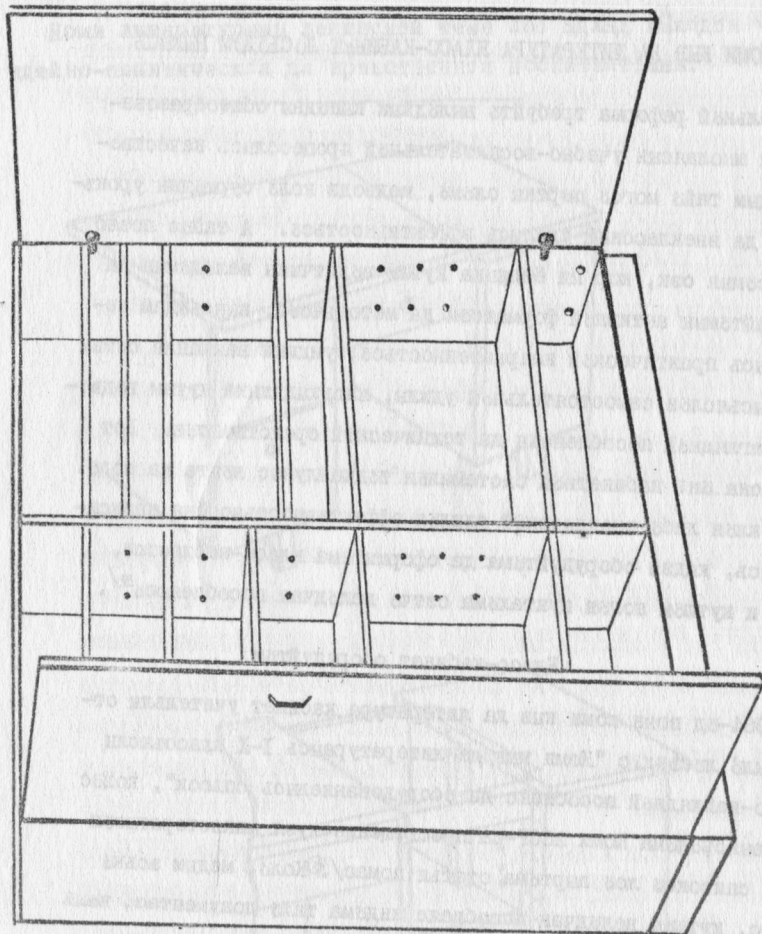

Рис. 3

класс-кабинетна.

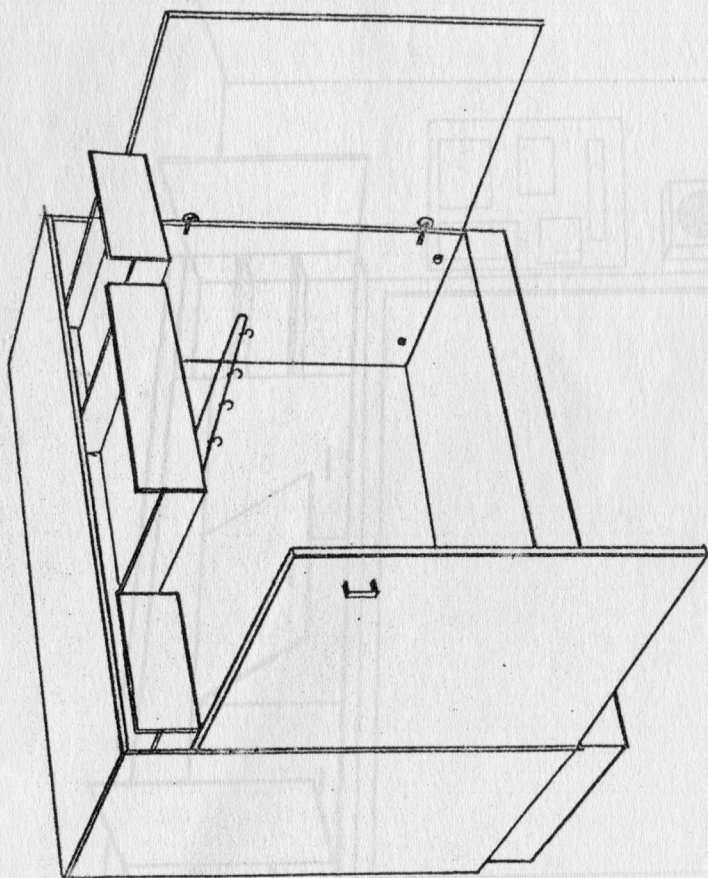
Тансь кнѣдзи класс-кабинетѣ колѣ вайны коми художественной литературынась став произведенняеясы, кодыясы пырисны программы либѣ ашѣр лѣдѣем вылѣ книгале списоко /4-5 экземплярон/, а сѣдѣе сомьн на издайтѣм произведеняеясы.

Дерт, став учебно-наглядной пособиеясы колѣ меститны сѣдѣ, медым бѣдѣ, кад воштѣтѣг позис пользуетчыны найон.

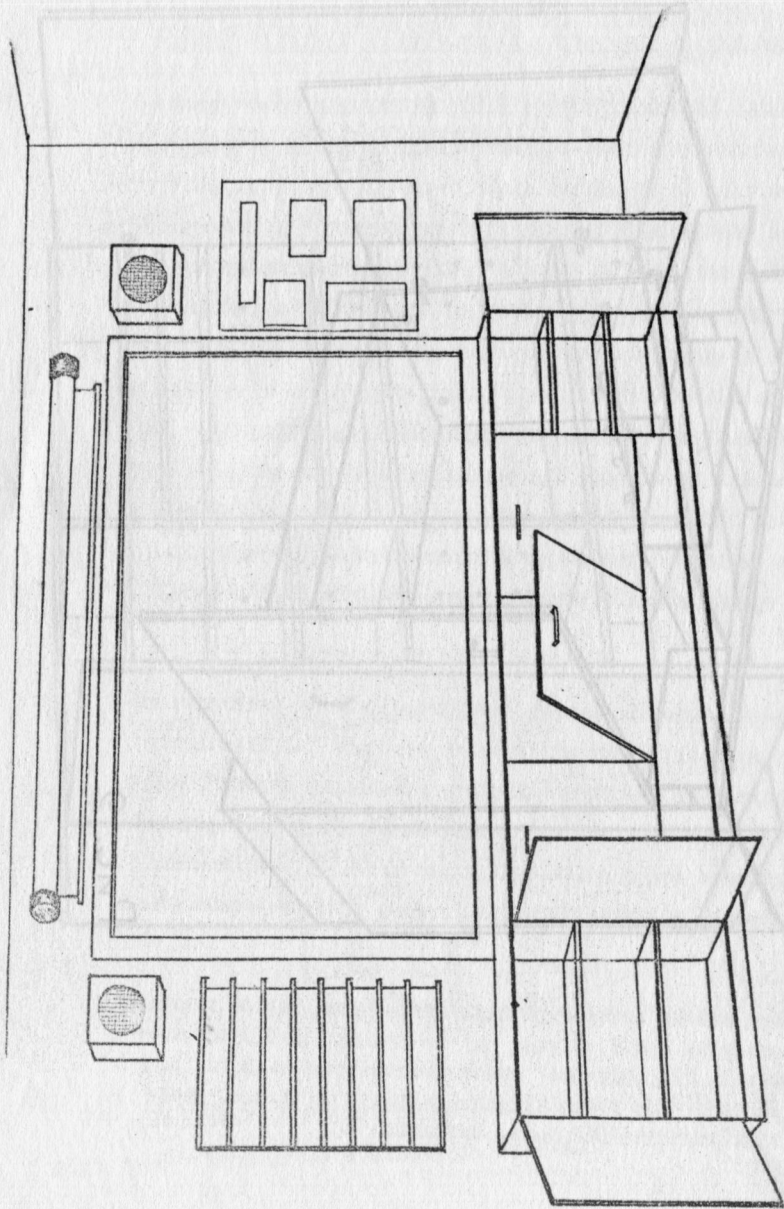
Такѣд тѣшт велѣдысьли колѣ зѣв бѣра тѣлны бѣд велѣдчан пособиеясы содержаниеясы да лѣсьдны картотека, кытысь эськѣ зѣв бѣра тѣдалѣ, кѣнѣ да кор поэмы водитчыны сѣдѣ либѣ мѣд таблицан, пластыкан, карточкан либѣ картинкан.

Шуам, коми кывйысь таблицясы. Найѣс медбур пуктавны таблица размер серти вѣчѣм вѣвта ящикясы. Вѣвт пытшкѣсладорас колѣ вѣчны пасѣд, код серти позис тѣдмавны, кѣнѣ исполъзуйтѣ тѣдѣ либѣ мѣд таблица. Ящикясы медбур пуктыны дѣска улѣ /3 рис./

Зѣв бур, лѣб кѣ кабинетны колана ног лѣсьдѣм шкап либѣ пызан /1-2 рисунокясы/. Сѣнѣ, таблицясы кнѣдзи, поэясы видзны и мукод полѣс учебной пособиеясы.

Тѣо видзѣм да исполъзуйтѣм йылъны йѣздѣсь материал мѣд сборникыны, кодѣ петѣ 1985 воны.

Класс-кабинетѣ ялѣм нын пособиеясы кнѣдзи колѣ чукѣртны:

I. Мукод предметясынась наглядной пособиеясы /иллюстрациясы, репродукциясы, кинофрагментясы, диафильмѣясы, диапозитивѣясы, рисунокясы, дидактический материал/, кодыясыс поэясы исполъзуйтны коми кыв да литература урокъясы вылын либѣ внеклассной удкыны.

II. Самодельной наглядной пособиеясы /ас вѣчѣм таблицясы, схемасы/, плакатясы да сѣдѣе мичаа оформитѣм кроссворцясы, литературной викторинаясы, метаграммаясы, анаграммаясы, шаро-

даяс, криптограммасы, логогрифыс, ребусыс и с.в.

Ш. Телевидениес да радиосыс магнитофонной лента вылы гижым передачаыс да йоз пэвстыс чукэртэм народной мойдыс да сыланкывыс.

У. Вельдчысыслэн медыс бур изложенияс да сочинениес, висьтыс да кывбурьыс, иллюстрацияс да рисунокыс, тшэтш и рукописной творческэй журналтыс либэ сборниктыс.

У. Школанн коми кыв да литература вежон либэ месячник йылыс материал.

Вот кутшым уджыс нуэдэмасьс коми кыв да литература вежон дйрий Удораса Пучкомскэй восьмилетней школанн*.

Первой луннас нуэдэмасьс олимпиада, кытчэ вэл пыртыма татшым заданиеыс:

1/. Индйны веськыд велэртассэ татшым кыв сочеланиеысн: биа эгыр, биа пэсь чолэм, лэчнд коса, лэчнд тэв, лэчнд гёльс да с.в.

2/. Корсьны синонимыс татшым кывыслн /пемд -, повны -, тшэктны -, да с.в./.

3/. Роч алфавит серти кымн буква унджык коми алфавитн? Гижэй букваыс, кодыс: а/ оз петкэдлыны некутшым звук; б/ петкэдлыны кык звук; в/ кык букваыс петкэдлысьсэ ёти звук;

4/. Петкэдлэй примерыс вылын, кор колэ гижны і да и, е да э букваыс.

* Тайыс школанс зэв ичэт, классысас 5-7 мортэн, сэнэ зэв съкыд организуйтны кутшымкэс мероприятиеыс ёткодэ классыс костюн либэ класс пытшкын, сы вэсна сэнэ став мероприятиеыс нуэдсэ школа пасытала.

5/. Сетъм кивъясни индой букванясльсь да звукъяс-
лись лядс: лъъмьа, ёнджика, ярьогьд, джуджд, дзо-
дзэг, ёттшъшьа и с.в.

6/. Гижэй нимъяссё районас, республикаса газетъ-
яслсь да журналъясльсь.

7/. Гижэй алфавит серти миян вёр-ванн олись
зверь-пёткальсь нимъяссё.

8/. Асланнд чужан местансь гижэй алфавит серти
вёр, шор да ти нимъяс.

9/. Сетъм кивъясни лъсьдэй ненджид висът, сетэй
ним /водз, лэччыны, мысьыны, пуксьыны, вёрзыны,
тракнитны, кнйодны, ыдэнд сир, шыбитны, виччысьны,
дыркодъ, бара, ыджыд, ёна, рад, кайны, пуны юква/.

Мёд дун. Словарнэй диктант куям текст серти:

I/ 4-5 классъяс, 2/ 6-7 классъяс, 3/ 8 класс.

Коёмёд дун. Устнэй журнал "Эн вунодэй найс":

I лист "Василий Кисляков - Советской Союза Герой".

II лист "Волхов ю выльн подвиг".

III лист С.Попов. "Сталинградскэй баллада".

IV лист "Миян сикт 1941-45 вояс".

V лист. "Советской Союз тышкась мир вёсна".

Нельёд дун. Сочинение "Миянлы колэ мир".

Витёд дун. Конкурснэй гизетъяс лэдзём.

Квайтёд дун. Коми поэзиялэн рыт татшём план серти:

1. Лекция: "Коми поэзия тышкась мир вёсна".

2. Коми поэтъясльсь кивбурыяс лядзём.

3. Ворсём - "Коми кив ме тёда".

4. Концерт /быд класс дасьтё асьсьяс программа/.

5. Коми кив да литература вежонлэн итог /премия-
ло, призъяс, грамотаяс, благодарностыяс ве-
лэдчысьяслы сеталём/.

Тайз вежон кузяно вѣлі оформитѣма альбом.

VI. Писательльнсь юбилей пасйѣм йнльсь материалъяс.

Тайз уджѣс бурмѣдом могъсь коми кив да литература кабинет лѣсьбѣдѣс нин некимын методической писъмъ.

Пример пицци, В.Т.Чисталевлѣн чужан лунсянь 95 во ты-ригкежлѣ рекомендаціяяс.

Сѣни инднсьсѣ, мый В.Т.Чисталевѣс кодѣ петкѣдлѣ-ны кидз иджѣд сьѣлѣма мортѣс; поетѣс, кодѣ лѣся ра-дейтѣс Коми му да олгѣчѣлѣс сьѣлѣс сьлѣн мичлун йн-льсь; прозаикѣс, кодѣ лѣсьбѣдѣс сѣтшѣм художествен-ной образъяс, кодъяс чуймѣдѣны джуддѣанас да выннас.

Юбилей пасйѣмыслѣн медбур могъс - кнѣдѣны велѣд-чнсьясслъсь В.Т.Чисталевлѣн творчество, став коми ли-тература да национальнѣй культура дорѣ интересѣс; вынсьѣднѣ коми литературалнсь челядъѣс воспитайтѣмнѣ тѣдчанлунсѣ.

Юбилей лунъясѣ рекомендуйтѣсь нуѣднѣ татшѣм ногѣн.

1. Оформитнѣ торъя места, кычѣ пыртнѣ писатель-льсь портретѣс, книгаяслъсь выставка, фотографіяяс, документъяс; поэтлѣн творчество кузя велѣдчнсьясслъсь рисунокъяс, стенной газетъяс, альбомъяс; В.Т.Чиста-левлѣн творчество кузя коми художникъясслъсь иллюст-рацияяс, силън творчество дорѣ лѣсялана цветнѣй кар-тинкаяс /миан вѣр-валън мичлун йнльсь/.

2. Нуѣднѣ конкурсъяс:

- писательльнсь олѣм да творчество медбура тѣдѣм
вылѣ;
- медбур лицдъяссьнѣс вылѣ;
- творчество кузянѣ медбур сочинение вылѣ;

- буржик рисунок либэ иллюстрация выль.

3. Организуйтны читательскэй конференцияс, литературной рывтэс /инсценировкакэс пьеса/ , беседа-яс.

4. В.Т.Чисталевльэн ольм да творчество йилньсиктэсьоня нуэды беседакэс да лекциякэс, та могньсиспользуйтны тшэтш и местной радиопередачакэс.

УП. Литературной краеведение кузя материал.

Тайё уджас медводэ коль, кидэ поэсь унджик, тэдмавны да чукэртны материалсэ сэтшэм писательяс йилньсэ, кодьяс чуэдысьны, бидмисны либэ он на ольм ас районны. Став керкакэс, весиг керка местасэ, кэни овлисны найё, коль босэты тэд выль да пасйиниторья журналэ. Коль тэдмавны, кутшэм произведенийяс гижэма писатель тайё местасэ олгён, либэ сэтчэ волгён; кутшэм местасэ сийё радейтэма, природалён кутшэм сердасэсэ чуэдыдысьны сийёс гижэны сийё либэ мэд произведение.

Краеведлы коль чукэртны материал и сэтшэм йиз йилньсэ, кодьяс лонсны писатель творчествоны прототипьясэн.

Дерт жэ, краеведлы коль велэды да тэдмавны ольмос да уджос оз сэмьн нималана писательясльсэ, но и нальсэ, кодьяс сийё либэ мэд причина вэсна абу на бура тэдсазсэ. Тансь кындаи, краеведьяслы коль чукэртны йиз повэстьсэ мойдысэ, сыланкывьясэ, ноджывьясэ, пэслэвичаясэ да поговоркакэс.

Школаясны коль нуэды и мукэд пэлыс краеведческэй удж: чукэртэвны материал Советской Союза да Социалистическэй Уджывса Геройис йилньсэ, куйм Слава

орденэн наградитэм йез йылысь, гражданскый да Отечест-
венный войनावыкса участникыяс, удживыкса ветераныяс да
тшэтш и рэднэй сикт история йылысь дзоньнас.

Литературный краеведение кузя уджын позьё исполь-
зуйтны челядькэд буга организуйтэм экскурсияяс да
туристическый походыяс.

УШ. Тематическый конкурсыяс йылысь материалыяс: шуам, гож-
ся каникулыяс коллим йылысь, кивбурыяс, ичѳтик висѳтыяс, фѳо-
тояс да с.в.

IX. "Кыгд туй" да районный газетясысь альбомыяс оформи-
тэм вырезкаяс - общественный, экономическый да культурный олѳм
йылысь информация.

X. Коми йезлѳн история, культура, кыв, важ да ѳния олѳм
йылысь материал, а сідзѳ школаса олѳм, сяктса знатный йез
да природа йылысь пѳсийдыяс да фѳотояс.

Кабинет оформитѳм

Кабинет оформитѳгѳн учительлы медвойдыр ковмас думыштлыны,
кыдзи да кытчѳ ковмас зшѳдны сѳйѳ лиѳѳ мѳд стѳнд, писательяс-
лысь портрѳтыяс лиѳѳ быдсикас наглядный пособиѳяс.

Дѳрт, кабинетѳс оформитѳмыс кутас йитчыны классный поме-
щенцѳлѳн планировкакѳд, но век кѳ бурджык лѳѳ лѳсѳдны кѳ
ѳти стѳнѳ стѳндясыс коми литератураныс, а мѳдѳ - коми кыв-
ысѳ. Та дѳрѳи колѳ кутны тѳд вылыя ѳтѳтор: класслѳн водѳ
стѳнѳ, кѳнѳ ѳшалѳ дѳска, позьѳ оформитны сѳмын сѳтшѳм мате-
риѳл, кодѳ колѳ урок вылѳ /видзѳд коймѳд рисунк/.
л

Тансѳ кыдзи кабинет оформитѳгѳн колѳ мѳдѳсѳны тѳтшѳм
дидактическый требованиѳс вылѳ:

- ѳнд кабинет колѳ лѳсѳдны асѳыс чужѳмѳн и оборудова-
ныѳ, и художественно-декоративный оформлѳние ѳкѳсяныс;



Рис. 4



Рис. 5

1-Стендлөн тема. 2-Ведущий текст. 3-Коммунист СССР-лөн эскиз да флаг. 4-5-ВНР-лөн герб да карталөн эскиз. 6-Коммунист мулөн пейзаж, олём 7-ВНР-лөн население, национальной состав, культура да экономика. 8-Лыдям коммунист кыв вылын. 9-коммунист кыв Венгрияын. 10-Коммунист литература Венгрияын.

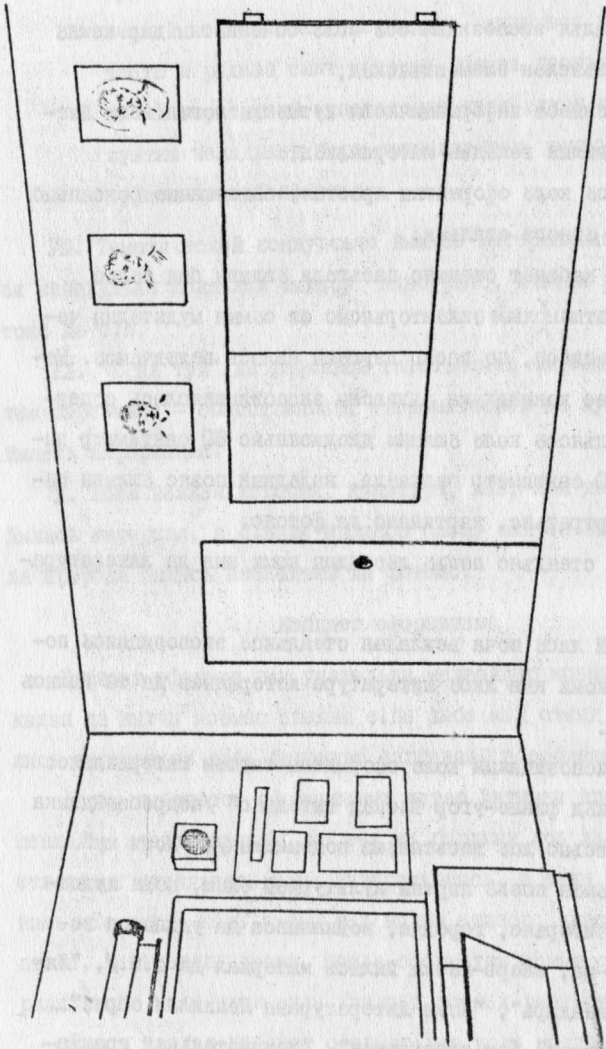
лыддьом выль список", "Талун урок выльн" да с.в.

Дерт, став тайе материалос поэье класс-кабинета лэсбидны уна ног. Пример пыдди лоб вайдыма эти вариант /4 да 5 рисунокьяс/.

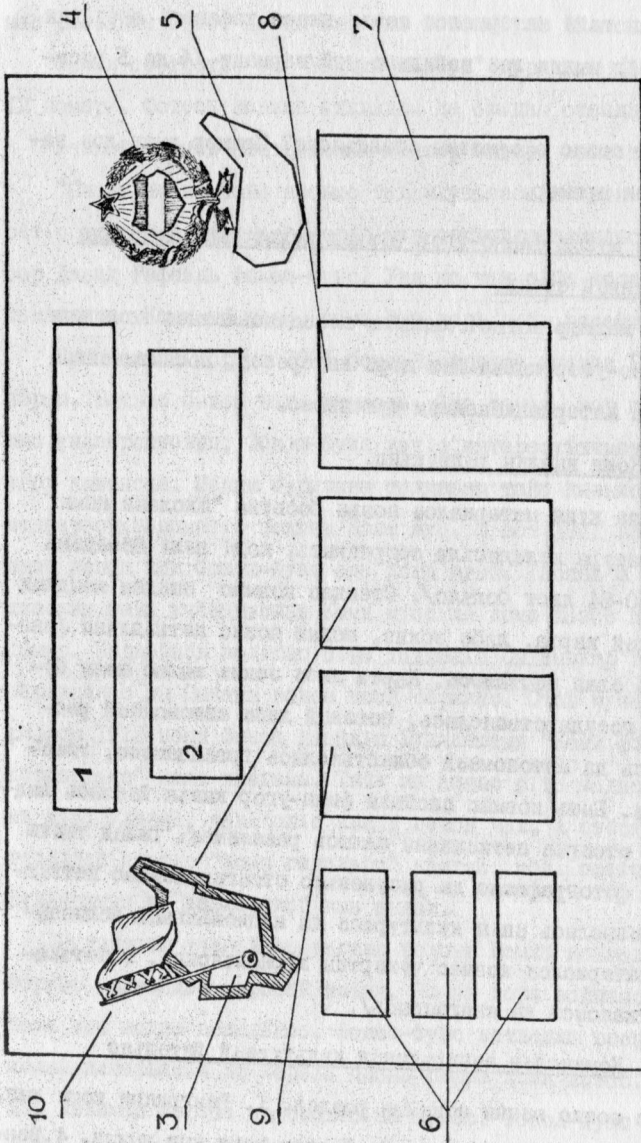
А кидз же поэяс оформитн стендыясы? Пример выль лоб вайдыма некымн пример.

Комияслэн мукед финно-угор йезкед культурной йитдыяс йылдыс постоянной стенд.

Удхыслэн медхэр могыс: кыбдн велодчысыяслыс коми кыв да мукед финно-угор кывья йез дорб интересе, воспитывайтн патриотизм да интернационализм чувствояс.

I тема. Коми кывлэн рэдыжыяс.

Содержание кузя материалос поэье босытн "Школаын коми кыв да литература велодчыслэн сборникыс, коді велі йездыма 1979 воын /50-54 лист божыяс/. Стендас ковмас шпедян нещанд географической карта, либе эскиз, медым поэяс петкөдлынн финно-угор йезыс олан местаясы. Карта либе эскиз вылас воле бура тэдчдын государствояслыс, союзной либе автономной республикаяс да автономной областяслыс границаясы, главный карьясы. Бить ковмас пасынам финно-угор кывья йезыс лыдыс да схема отсыгөн петкөдлынн налыс разаломб. Також тшты картинкаяс, фотографыяс да рисунокьяс отсыгөн ковмас петкөдлынн тайе йезыслыс бня культурасы да национальной аслыснолэслунс /материалос ковмас чукертн журналъясыс, газетъясыс, откриткасыс да книгаысыс/.

II тема. Комияслэн венгрияскөд культурной йитдыяс

Стендас поэяс вчын некымн раздел. 1. Венгриян коми кыв. 2. Коми литература Венгриян. 3. Лыдчим коми кыв выльн. 4. Венгерскый Народный Республика.

1. Тайё юкнас кодь висътавны венгерской учёныйяс йн-
льсь, кодьяс изучайтисны коми кыв да культура. Медводз ков-
мас лэсьдны текст Давид Рафаэль Фокош-Фукс йнльсь.

Сылэн портретяс эм "Войвыв кодзув" журналн /1984 во,
12 номер/. Фотосъ ковмас идждодны да зшдны стендъ.

Учёной йнльсь статьясылэн медшёр визьыс лоас татшэм.

"Сизимдас во сайё асьыс тэдмлуныясы да вын-эбосы
сет.с коми кыв велёдэмлы став мир пасътала нямалыс профес-
сор Давид Рафаэль Фокош-Фукс. Уна во чж сійс аслас съ-
ломас нуис Коми му дінэ, коми йыз дорэ псы радейтэм.

Чужис тайё мортс 1884 воны Венгрияс ичэтик Бишенц
карын. Батыс сылэн вэлі учитель. Зэв томян, кор на велод-
чис университетн, Фокош-Фукс кутіс интересуйтчынн финно-
угор кивъясэн. Медым бурджыка тэдмавны тайё кивъясыс, сійс
медпервой мавпыштис волнын Коми муэ. И вот 1911 воны, кэкь-
ямыс вежон чж Фокош-Фукс оль Коми муын. Тасянь и кутё гэр-
дзасын тайё учёнойсылэн Коми муэс да коми йызэс псы радей-
тэмис. Первойныс волгас сійс тэдмаліс Сыктывкар гэгэрс
сёрнясикас да Сыктыв вокса коми сёрнияс. Став чукэртэм мате-
риалс 1913 воны Фокош йызэдіс Будапештын "Коми фольклорлэн
образецъяс" нима книганы. Тайё жэ вонас сійс медыс воліс Ко-
ми муэ, Удораэ, кэні оліс квайт вежон чжк. А сёсыя став ма-
териалс пэртіс "Коми гижэдыс" книгаэ, коді петіс 1916 воэ
Будапештын жэ венгерской кив вылын.

Мудзлытэм учёной лэсьдчис волнын Комиэ коймэдныс, но
торкис медводдза мирэвэй война. Но эз торк войнас сылыс
коми кыв водзэ велёдэмс. Фокош-Фукс ветлэдлэ военнопленней-
яслэн лагерьясэд да корсэ пленэ сюрэм коми йызэс. Сійс ад-
дзэ некаямы мортэс да босытё ас дорас. Фокош-Фукс водзэ ве-
лэдэ коми кыв.

Ставнє тайє сетє позянлун йызвдны татшэм княгаяс: 1951 во-
нн "Коми йызкост поэзия" /93 мойд да сыланкыв/, 1959 воин
"Коми-немеча словарь" /сэтчє партѣма 20 тысяча гэгѣр кыв/. Та-
йє учѣнзй йивсьнєс уджжк материал позѣ аддзыны 1984 воєя
"Войыв кодзув" журналѣн 12 номерись.

Фокош-Фукс дасѣтис коми кыв кузя уна специалистѣс. На пов-
стнѣ эм тѣдчана учѣнзй Карой Рэдѣи, кодлѣн комизн сѣрнитѣмыс
нинѣмон оз торьяв комияснєс. Сіѣ некимыннєс нин воліс Сиктив-
карѣ.

2. Коми литература Венгриянн. Стендас материалєс лоб татшэм:

* 1970 воин Коми муѣ воліс венгерскѣй учѣнзй Пал Петер До-
мокаш, коді нуѣдѣ иджѣд исследовательскѣй удж коми литерату-
ра кузя.

* 1975 воин Будапештын петіс книга "Аснвывьса фінно-угорь-
яслѣн литературанєс тѣчѣм хрестоматия" /926 лист бок/.

Татчѣ партѣма: а/ йызкостєс татшэм сыланкывѣяс: "Эжа ю
кузя, тѣрѣб гѣ вьвтї", "Ылн-ылн ва сайнн", "Вѣж гна Емва
кузя",

б/ медводдза коми поэт И.А.Куратовлѣс "Коми кыв", "Менам
муза", "Отчндзѣв мем дзугяль лол.", "1985 во летгѣн", "Рнт",
"Пемид", "Восьєса эшинь дорн пукалі", "Ѣти бур олѣмыс" да
"Та пельѣснѣ менам" стихотворениєс,

в/ В.А.Савинлѣс "Чужї-бѣднї сьѣд вѣр шѣрнн", "Коми морє",
"Олѣм водѣ пуктѣсьяслн", "Коми сыланкыв",

г/ Тима Венлѣс "Кер пѣрдѣм", "Трипан Васѣ" да некимн
кывбур,

д/ Иллѣ Васлѣс, В.В.Жунинлѣс, Я.М.Рочевлѣс, С.Попов-
лѣс, В.Поповлѣс, И.Тороповлѣс да Г.Юшковлѣс произведение-
яс.

Венгерскѣй кыв вилѣ вуджѣдѣма Н.М.Дьяконовлѣс "Свадѣба

Приданыйн" пьеса.

3. Людям коми кыв вылын.

Венгерскый кыв вылынсь переводяс медводдзаан вчис В.И.Лыткин, идянд коми учёный-финно-угровед, филологияса доктор, профессор да поэт-лирик. С:йз медводдзаансь восьтис коми кыв вылын ляддысьсысылы став мирян нималана венгерскый поэт Шандор Петёфилс. /И В.И.Лыткинлысь, и Ш.Петёфилысь портретяссь колзъшдны стедь/. Кыз тэдса, Московскый университет помалэм берн, 1927 во Илья Вась тэдмлуныс содтны, велодчын-сюсьмын мунэ Финляндия, Германия да Венгрия. С:йз велодчэ Будапештса университетн, кодэ помалэ философияса доктор учёный степенён. Венгриян олгён Илья Вась тэдмасис эз омын финно-угроведениен да венгерскый кывён, но бура велодис пшти сурс вося венгерскый литература. Тан: с:йзс шемэсмдиси да сьлэмэд виджтысьсны Шандор Петёфилон мыла кывбурясис. Идянд венгерскый поэт сылы лолс зэв матисса да муса.

1927 во В.И.Лыткин заводятэ комизданн Шандор Петёфилысь кывбуряс. Медводдзаан вел: "Вой", кодэ вел: йзэздма "Орднм" /1928, № 9/ журналн, а сэссэ "Кывбуряс" /1929 во/ поэтический сборникн, а бернджык "Войвын кодзув" /1958, № 3/ журналн.

1958 воны с:йз коми кыв вылэ вуджодэ "Тажа тулис дон тэд", "Сьзд нянь", "Тувма тай ванс", "Сырлетки паськыма геройис", 1973 во Илья Вась комиздэ Шандор Петёфилысь "Национальнэй сыланкыв" кывбур.

Учительлы быть колз некымн перевод пуктны стедь. /Кывбуряссь лозяс аддзинн Илья Васьлэн "Шонд. пет.гён" поэтический сборникыс да идэм нин "Войвын кодзув" журналтысьсис/. Дерт, стедас колз тэдчдны, мнй Илья Вась Петёфилысь кывбуряссь комиздс: веськыда венгерскый кыв вылын да вуджодыляс-

ис питкислун да форма сертинс зев стачьсь, а тайс йитчёма сы-
кэд, мий коми да венгерскэй кывъяс - родвуж кывъяс, налэн тэ-
часногыс сткодь.

Содтэд тайс жэ разделас поэзы висьтавни, мий венгерскэй
кыв вьлнсь вудьждэмъяс вэчисни мукэд коми поэтыс да писатель-
яс. А.Е.Ванеев комиздiс Ш.Петёфиллсь "Война лёк вётэн петкөд-
чылiс мем", Янош Байдаллсь "Комета", Габор Гараиллсь "Йонь"
/Коми книжны йздательство, 1979 во/. В.Попов вудждiс Шан-
дор Петёфиллсь "Мем война усис вётэн", "Тэ кэ дзоридз", Йо-
жеф Фодорлсь "Ленин статуя, кодэс лэптiс скульптор Патцаи",
Арпад Тотлль "Март", Антал Гидаиелль "Сэмни ми".

Некмын кывбур колэ сiдзжэ пыртэднн стэндэ.

4. Венгерскэй Народнэй Республика.

Тайс разделэс сiдз жэ, кыдзи и мукэдсь, поэяс тэрднн
кык альбомнэй лист вьлэ /лэсьэднн бурджик сувтсөн/. Вэськыд-
вьлас рисуйтнн БНР карталсь эскизсь, петкөдлнн столицасэ,
гырсьджик карьяссь, олнсьяслсь лядсэ, национальнэй составсэ
да с.в.

Кыдэ поэзы нагляднэйджыка колэ петкөдлнн венгрьяслсь
историлсь, культурасэ, национальнэй аслнсьлэслунсь. /Унатор
эм роч кыв вьлнн Венгрия "журналнн да "Венгрия лядпасьясын"
книганы/.

Дерт, зев лоас бур, КИД пыр кэ организуйтэма Венгрияса
велөдчнсьяскөд писэмбасьэм. Сэки поэяс тайс материалсэ тшэтш
лэсьэднн стэндэ.

Ш. Венгрьяскөд культурнэй йитчдыс йьлсь материалсэ поэяс
везнн вьлэ темабн: "Комияслөн финнъяскөд культурнэй йитчдыс".
Учительлн лоас тыдаланаджык, кыдзи эськэ бурджыка лэсьэднн

стендас. материалсэ, но колэ быть сувтлынн татшэкторьяс вылэ.

Финньясльн коми кыв да литература, культура да фольклор дінэ интереснэ кнссэ сё во сайэ нин.

ЛХ-эд нэмэ на финской учёныйяс модэджисны асланнэ нлнса рбдуж муясэ, меднм тэдмавнн кыв да фольклор, петкоджинн мир-нслы финно-угор кывъя йэзлнсь культурасэ да аслнсногсэ.

Медпервой колэ пасйынн Андреас Йохан Шёгрэн йылнсь /1794-1855 вояс/, коді уна во снис коми кыв да литература велэдьмлн. Сн йылнсь тадэ гижліс роч поэт Ф.Глинка, коді уна буртор кывліс комиас йылнсь /1827 воын/.

Долго, долго, доктор милый!

Ждал я жадно ваших писем:

Где-то Шёгрэн наш гуляет?

Там ли, где в тиши зыряне,

Дети добрые природы,

По дубравам дичь стреляют,

Водят пчёл в дуплах древесных.

Нравом кротки и не звают

Мелких краж и вероломства.

Да, Шёгрэн некиминсь вэлэ Коми мунн. Сійэ чуқэртис уна фольклорнэй материал, меднм пндіджнка велэдынн коми кыв. Экспедицияс дырйя Шёгрэн гижис уна фольклорнэй текст да тайнн пуктис подув коми йэзкоствса поэзия чуқэртэмлн. Сійэ мывпаліс гижнн коми кыв грамматика да лэсьэдынн словарь.

Учёнэй вевъяліс сэмын йэзэдынн "Финн кывкэд откодялэмэн коми кывлэн грамматическэй строй йылнсь". Сн бэрын, 1861 воын йэзэдіс торья кнлгавн "Зыряне. Историко-статистико-филологический опыт".

Мэд финской учёной Матиас Александери Кастрэн /1813-1852 вояс/ сідэсэ том дырсяныс пуктис ас водзас мог—велэдынн

финнъяолы родственной Изэльсь кыв, культура да этнография.

1842 вося гождьмн сійс воліс Колваа. Изэздіс "Коми грамматикалон элементъяс", "Коми кылын нимкывъяс склоняйтэм йыльсь" да Изьва-Колваса эпическый сыланкывъяс.

Коймъд тэдчана учёнъй финскый профессор И.И.Вихман /1862-1932 вояс/ воліс Ськтыв, Луза да Юсьва вожъяс. Изэздіс книга "Коми кыв" /5 мойджкы, 30 послэвича, 21 нэджкы да Н.А. Куратовльсь кык кывбур/.

1916 воа Изэздіс сборник "Коми фольклор", кытчэ пырсны 64 мойджкы да висёт, 44 сыланкы, 15 бэрдэчэм, челядлы 35 сыланкы, 294 нэджкы да 181 послэвича.

Стендас колэ пасйны и Тима Венъ йыльсь, коді 1920 вояс ёна интересуйтчэ финскый поэзиян да прозаан. Сійс весиг заводитліс вуджэды финскый эпос "Калевала".

Тайс финскый эпосэ вні /недждь юкъяс/ комиздіс А.И. Туркин, коми учёнъй, коді олэ да уджалэ Эстониян. Вуджэдымторъясэ сіджэ колэ вайыды стендас /"Войвыв кодзув" журналъяс, 1980, 6; 1984, 2/.

Бара жэ ковмас казтыштны и Иля Васъ йыльсь, коді эти кадэ велодчис Хельсинскый университетн. Сэки сійс активнъя сотруничайтіс финскый журналъясн да волі Финляндскый академияса академикн. /Материалсэ содтэд поэы босытны "Войвыв кодзув" журналъсь, 1976, 9/.

Кутшымкэ кадэ, торъя рубрика улын колэ петкөдлыны и эсто-нец Фердинанд Иохан Видеман йыльсь /1805-1884/. Материалсэ татчэ сюрэс 1980-эд вося "Войвыв кодзув" журналлон кэкъямысэд номеръсь.

"Комияслон мукэд финно-угор йызкэд культурной йитэдыс" стендлы литература:

1. "Войвыв кодзув" журнал /1970, 1974, 1975, 1976, 1979, 1980 воюся номеръяс/, "Югид туй" газет.

2. "Школанн коми кыв да литература велъдысьлн" /1979 во/ да "Школанн ас кыв да литература"/1982/ сборникъяс.

3. "Венгрия", "Венгрия в цифрах", "Эстония" да мукобд иллюстрированной журналъяс.

Стенд "Коми му"

Тайъ стендас колъ медводз петкодлыны коми национальной культура да искусство сьвямъ йылъсь. Материалс тайъ стенд-сьяс сіджъ колъ вежлавны. Позяс лъсьдын материал медводза коми композиторъяс, опера либъ балет, торъя ансамбльяс либъ художникъяс йылъсь. Пример пиди - "Коми художникъяс" рубрика улын лъсьдым материал.

Вводной статьян колъ петкодлыны, кыдзи Коми муни чужис да сьвмис изобразительной искусство. Статьялэн медшор визьыс лоас татшым:

"Комини Октябрьскэй революциядз эз вэвны профессиональ-ной художникъяс. Сэмн вэлын торъя художник-самоучкаяс да паськыда оліс йызкостса творчество.

Медводза профессиональней художникън лоис Валентин Вик-торович Поляков, коді помаліс Ленинградн художественно-про-мышленней техникум да 1928 воны бэр воис Коми мув. Сі йъ вэлі ыджыд сьзлэма морт да ёна эскис, мнй самоучкаяссь да вежра детинкаяссь позяс быдтыны бур художникъясс. Коминод воюс сійъ Коми госиздат бердын восьтис изостудия, кытчэ воисн талантливэй том йез. Тайъ воюс заводитчэ творческэй биогра-фиянс живописец Н.Л.Елининлэн да график М.П.Безносовлэн. Лоис позянази котыртын художественной выставка. 1934 вося апрель-н, коми гижысьяслэн областней конференция дйри, драматичес-

кый театрын вэлі лэсьдэма журнально-газетный графикали экспозиция. Участникыяс лыды В.В.Поляков да М.П.Безносков кылдзи вэлины П.М.Митюшев, Н.В.Оплеснин да мукэд.

1940 во кезь республиканской краеведческой музейын вэлины быдса картинный галерея. Тани жэ нуэдсыны и выставкаяс.

Чорыд испытаниеен коми изобразительной искусстволы да Поляковлэн ученикыяслы лол Великой Отечественной война. Унаэн студиецкяс пэвстысь героическая погибнитисны войналэн первойн жэ вояснас. Но та вэлы видэдыг торья художникыяслэн мастерствоис тэдчмынэня кылтис. Тайы сетис поэялун войналэн сынкыд воясны на - 1943 вося январин--котьртны Коми АССР-са художникыяслысь союз. Сійы жэ вонас, декабрын, Коми АССР-са Народный Комиссарьяслэн Совет шуис восьтыны Сыктывкарын художественной музей.

1950 вося республикаэ воисны скульпторкяс Борисов Ю.Г. да Мамченко В.Н. Та бэрын кутис сэвмыны коми национальной изобразительной искусстволэн став видис.

Художниккяс сожылы тэдчана периодэны лолсны 60-эд вояс, кор сэтчэ пырисны том йыз, кедькяс помалсны странаэсь медбур художественной школаэс. На пэвстын - А.Н.Безумов, С.А.Торлопов, Е.Ф.Ермолина, В.Н.Ермолин, А.В.Кочев, В.Куликов, В.Рохин, В.Карев.

Тайы каднас медбур творческой выныясыс век на вэлины Сыктывкарын, но такэд тшэтш кутисны быдмыны художественной группаяс республикаса мукэд карьясны.

Воркутани кутяны уджавны В.Смирнов, Я.Вундер, А.Русских, А.Бухаров; Ухтани - В.Кислов, В.Щустов; Интани - В.Трофимов.

Ставынс найы вайисны эз сэмын вэли профессиональной культура, но и Войвылэс радейтэм да сійыс медьёнаджыкэсь петкэдлыны кэсйэм".

Тайб материалс оформитом бэрын қолб петқэдлшы медся нималысь коми художникъясылсь олан туйсэ /зэв дженьыда/ да налысь творчествосэ /пояс орчын петқэдлшы художниксэ да композиторъс/.

Материалсэ коми художникъяс йылысь пояс босьтны "Войвыв кодзув" журналъсэ /1980, II №; 1982, 2 №; 1983, I №; 1983, II №; 1984, 3, 12 №№/, роч кыв вылын йызодом "Светскый Войвыв-4" Г.Н.Климовалэн "Узорные пояса коми" книгагаснсь, а сідзжэ и "Чушканзэ" журналъсэ, коні уджалоны некымын коми художник. Учителылы стендас пояс используйтны и коми книгагасэ пиртэм иллюстрацияс.

Композиторъяс йылысь стенд лэсьыдем выль литература:

1. Я.С.Перепелица. 60 песен композиторов Коми.
2. П.И.Чисталев. Традиционные музыкальные инструменты народа коми.
3. Коми композиторъяс йылысь буклетъяс, кодъяс петъны 1984-эд восьнь.
4. П.И.Чисталев. Коми сьыланкывъяс.

Приложение

Коми кыв да литератураньс I-X классъяслы
учебно-наглядный да учебный оборудованиелэн список

Учебникъяс

- I класс. Сажина М.И. Букварь.
Артемова Е.Г. Коми кыв.
Раевский С.С., Мозымова А.С. Шонді югөр.
- II класс. Раевский С.С., Мозымова А.С. Асья кна.
Кузиванова Е.А. Коми кыв.
- III класс. Раевский С.С., Мозымова А.С. Чужан му.
Сажина М.И. Коми кыв.
- IV класс. Артемова Е.Г., Бараксанов Г.Г. Коми кыв.
Пунегов В.А. Коми литература.
- V-VI класс. Артемова Е.Г. Коми кыв.
- VII класс. Тимушев Н.Д. Коми литература.
- VIII-IX класс. Сахарова М.А., Сельков Н.Н. Коми кыв.
- XI класс. Пунегов В.А. Коми литература.
- XII класс. Тарабукин И.И. Коми литература.
- XIII класс. Попова В.А. Коми литература /учебник-хрестоматия/.
- XIV-XV класс. Попова В.А., Таскаев А.И.
Коми литература /хрестоматия/.
- XVI-XVII класс. Попова В.А. и др. Коми литература. Учебник.

Методический литература

- I. Артемова Е.Г., Сажина М.И. Начальный школань
коми кыв велөдэм кузя методика.

2. Сажина М.И. Коми букварь доръ методическӧй индӧдъяс.
3. Артёмова Е.Г. Коми кыв кузя методическӧй индӧдъяс /I класс/.
4. Прошева З.А., Безносилова А.А. "Асья кна" лӧддӧсын книга дӧнӧ методическӧй индӧдъяс /I класслы/.
5. Прошева З.А. Мӧдӧд класслы "Асья кна" лӧддӧсын книга дӧнӧ методическӧй индӧдъяс.
6. Кузиванова Е.А., Изъярова О.И. Мӧдӧд класслы "Коми кыв" учебник доръ методическӧй индӧдъяс.
7. Сажина М.И., Елисеева К.И. Коймӧд класслы "Коми кыв" учебник дӧнӧ методическӧй индӧдъяс.
8. Новикова М.Г., Прошева З.А. Коймӧд класслы "Чужан му" учебник дӧнӧ методическӧй индӧдъяс.
9. Пунегов В.А. Методическӧй индӧдъяс 4-ӧд класслы "Коми литература" учебник дӧнӧ.
10. Пунегов В.А. Методическӧй индӧдъяс 5-ӧд класслы "Коми литература" учебник дӧнӧ.
11. Пунегов В.А. Квайтӧд класслы коми литература велӧдӧм.
12. Пунегов В.А. Сизимӧд класслы коми литература велӧдӧм.
13. Попова В.А. Кӧкъямысӧд, ӧкмисӧд, дасӧд классӧсын коми литература велӧдӧм кузя методическӧй индӧдъяс.
14. Артёмова Е.Г. Нӧльӧд класслы "Коми кыв" учебник дӧнӧ методическӧй индӧдъяс.
15. Артёмова Е.Г. Витӧд класслы "Коми кыв" учебник дӧнӧ методическӧй индӧдъяс.
16. Меньшикова Е.А., Игушев Е.А. 6-8 классӧсын "Коми кыв" учебник дӧнӧ методическӧй индӧдъяс.
17. Меньшикова Е.А., Карманова А.Н. Коми орфография да пунктуация велӧдӧм кузя пособие.

18. Меньшикова Е.А. Школанн коми орфография да пунктуация велӧдӧм кузя методическӧй индӧдӧяс.
19. Меньшикова Е.А., Игушев Е.А., Карманова А.Н. Коми кыв кузя упражнениеяс.
20. Пунегов В.А. Нӧльвӧд-дасӧд классъясын фонохрестоматияӧн уджалӧм.
21. Сажина М.И. Начальнӧй школанн гортӧн лӧддӧм сӧм кузя урокъяс.
22. Школанн художественнӧй литература велӧдӧм. Сборник.
23. Коми кыв да литература школанн. Сборник.
24. Коми кыв да литература велӧдӧмъяс. 1970.
25. Коми кыв да литература велӧдӧм йӧлӧс. 1975.
26. Школанн коми кыв да литература велӧдӧмъяс. 1979.
27. Школанн ас кыв да литература. Сборник. 1982.
28. Коми кыв да литература велӧдӧмъяс. 1982.
29. Пунегов В.А. Школанн И.А. Муратовлӧс творчество велӧдӧм.
30. Пролева Э.А. Коми кыв кузя диктантъяслӧн сборник /начальнӧй классъясса учительлӧн пособие/.
31. Мозимова А.С. Изложениеяс гижӧм вӧлӧ статьяслӧн сборник /I-III кл./.
32. Кузиванова Е.А. Коми кыв кузя диктантъяслӧн сборник /IV-V классъясын велӧдӧмъяс/.
33. Кузиванова Е.А. Коми кыв кузя диктантъяслӧн сборник /VI-VIII классъясса учительяслӧн пособие/.
34. Кузиванова Е.А., Шучалина В.А. Коми кыв кузя изложениеяслӧн сборник /4-6 класса велӧдӧмъяс/.
35. Кузиванова Е.А., Шучалина В.А. Коми кыв кузя изложениеяслӧн сборник. /7-8-ӧд класса велӧдӧмъяс/.

36. Поповцева Г.В. Коми кыв кузя таблицаяс дорэ методическый индѣяс.

Дидактический материал

1. Артѣмова Е.Г. Коми кыв кузя дидактический материал /I кл./.
2. Кузиванова Е.А., Изъярова О.И. Коми кыв кузя дидактический материал /II кл./.
3. Елисеева К.И. Коми кыв кузя дидактический материал /III кл./.
4. Поповцева Г.В. Коми кыв кузя IУ-УШ классьяслы карточкаяс.

Демонстрационный материал

1. Коми писательяслн портретьяс.
2. Шелепанова Р.П., Данышкова А.И. Коми букварь дінэ таблицаяс.
3. Власова Л.А. Коми кыв кузя таблицаяс /I кл./.
4. Кузиванова Е.А., Тараканова Е.Ф. Коми кыв кузя таблицаяс.
5. Поповцева Г.В. Коми кыв кузя IУ-УШ классьяслы таблицаяс.

ТСО

1. Пунегов В.А. IУ-Х классьяслы коми литературася фонохрестоматия. 27 пластинка.
2. Проигрыватель.
3. Эпидиаскоп, элипроектор "ЭП".
4. Магнитофон.
5. Диапроектор. Святязь-М.

Мукэд пособиелэс

1. Г.В.Беллев. Литература да олым.
2. Г.В.Беллев. Книгани да олымни.
3. История коми литературы. В 3-х т.
4. Коми советские писатели. 1968.
5. Писатели Коми АССР. 1970.
6. Писатели Коми - детим. 1978.
7. Куратовские чтения. Т. 1-3.
8. Федорова А. "И.А.Куратов".
9. Ванеева И.М. Великая Отечественная война и коми литература. 1975.
10. Мартынов В.И. Русская классика и коми литература.
11. Микушев А.К. Эпические формы коми фольклора. 1973.
12. Вопросы истории Коми АССР. 1975.
13. Межнациональные связи коми фольклора и литературы. 1975.
14. История Коми АССР. 1978.
15. Кивотный мир Коми АССР. В 2-х т.
16. Систематический список видов позвоночных животных Коми АССР.
17. Е.А.Игушев. Практическая стилистика коми языка.
18. В.В.Пахорукова. Коми-пермская литература.
19. Игешев Е.А. Диалектология коми языка.
20. В.В.Пахорукова. Предвоенная литература пермских наодов.
21. Е.А.Игушев. Разговорная лексика коми языка.
22. А.К.Микушев. Коми народное поэтическое творчество /прозаические жанры/.
23. А.К.Микушев. Коми народное поэтическое творчество /эпические жанры/.

24. А.Н.Ракин ботаническая терминология коми языка.
25. В.И.Лыткин. Историческая лексикология коми языка.
26. Микушев А.К., Игушев Е.А. Коми кыв да йызокостя оёрни.
27. Вас. Куравлев-Печорский. "Земля моя - Коми".
28. Сказ о земле коми /фотоальбом/.
29. Коми - край мой северный /фотоальбом/.
30. Сыктывкар /фотоальбом/.
31. Радуга севера /фотоальбом/.
32. Воркута /фотоальбом/.
33. Ухта /фотоальбом/.
34. Сельков Н.Н., Сахарова М.А. Ижемский диалект.
35. Сельков Н.Н., Сахарова М.А. Печорский диалект.
36. В.А.Сорвачева. Нижневычегодский диалект коми языка.
37. Т.И.Жилина. Верхнесосольский диалект коми языка.
38. Т.И.Жилина, Г.Г.Бараксанов. Присыктывкарский диалект и коми литературный язык.
39. Л.П.Лашук. Формирование народности коми.
40. История Сыктывкара. 1980.
41. Плесовский Ф.В. Коми фразеологизмъяс.
42. Плесовский Ф.В. Коми пословицы и поговорки.
43. Коми орфографический словарь.
44. Комиа-роча да роча-комиа словарьяс.
45. Подшивки журнала "Войвыв кодзув" за последние пять лет и газеты "Югыд туй".
46. Диалектология коми языка. Сборник.
47. Пахорукова В.В. Коми пермяцкая литература.

ПОПОВЦЕВА Г.В.

КОНКУРСНОЙ СОЧИНЕНИЯС КЕЖЕ ЛЬСЬОДЧОМ
ДА НАЙС ГИЖОМ

Боря воясао коми писателыяслон соке нестчуд шьдчлыс
коми кыв да литература велыдсыяс дяс, медым найс ёндыка
уджалсны челядлысь творчество совмодм вылын. Дерт, тайс
абу кокны удж, но, вольмкэ, позяна, и сямман кэ ишудны ве-
лэдчысыясос творческой удж дорэ, найс окотапырсыс гижыны и
кывбурьяс, и висетьяс, весиг спенкаяс да нешкыд мойдкывьяс.

Мед гижны кывбур, висеть, очерк, сценка да мукэдтор, мед-
водэ челядлы колэ ишкыд словарный запас. Та могысь ме зыля
тэдмодны велыдчысыясос, кызэ уджалыны кывлон мастерыяс — ко-
ми гижысыяс, кутшом абу кокны тайс уджыс, но зэв интересной.

Кружок кезлэ /а кружокыясос ме нуыда дорвыс кызы во чж
нян, быд вежонны ётчуд/ зыля бэринын уна пэльс гижыдыяс пе-
нос медоя сылэм вэрэзданаясос, мед петкыдлыны челядлы чу-
жан кывлысь мичлунос, озырлунос. Занятыяс вылын зыля джуде-
додны литературный произведенийяслон жанрыяс йылысь тэдмолуны-
яс. Содтэдэн тэдмэда сатирической да юмористической плаваны ги-
жым кывбурьясон, баснясыян, пьесаыян, пейзажный серпасысын
да описаниезы, прозаыян. Тэдчыда, мый коми литературанд ёны
петис нын паськыд туй выль.

Зэв ёна лэсядыны И.Вавилиянын "Зу" сборникны лэдэм эпи-
граммаяс, сылэм басняынос; Г.Ишковлын "Вильны войтыр" книга,
И.Коданевлын маяныс кытшалысь вэр-ва йылысь висетьяс /мукэд
дырйи виддалым выль босьта сэмны торья икыныяс гырысьденк
произведенийясос/.

7-10 классыясоса велыдчысыяскэд видлавлам Г.Ишковлысь тель-

яс, С.А.Поповльсь, А.Ванеевльсь, В.Поповльсь да мукэд авторь-
яслсь гижьдяс, медым вежэртны произведенияслсь темась,
идеясь, сюжетсь да композициясь.

Босьтам кэть Г.Юшковльсь "Бяльнш войтыр" книгансь "Ачым
тэда", "Иджыд нян", "Пирожной", "Коля лоб космонавтэн" да му-
кэктор.

"Ачым тэда" диалог формаэн гижэм нэндэцд висьт УІ класса
велэдчысьяскэд ивоценируйтим школьнэй сцена выльн /унатор тажэ-
сь ияспендируйтлам да концертъясьи велтывлам детскэй садйэ,
орчча сиктса начальнэй школас, петкэдам продлённэй группам/.
Мед видзэдысьяслы ёнджыка мёрччионы ныр лэпталсь мортлан
"ачым тэда!" кивъясьс, висьтэсь "нюкэдам" талэи:

"Локтиганьс Шурик ёртъясьонслсь жалэ: "Мылла вэ тыяны сари
чериьс, а меным ёти лов эз шед?" "Ачыд эмэй он тэд?"—эттытти
горобнян челядь."

Висьтыс чуйдыды челядьэ ёртясьны-дружитны, а не сувтэды
воэть коллективлы, ёртясьдылы паныд.

Ёда кажитчыны челядьлы "Пирожной", "Рэмпиштан", "Петя",
"Нянда" висьтыяс, кэни авторьс дэвитье гортасьсь, плэдчысь, ил-
нясьсьсь ичэть войтырэс, велэды лонн бурэн, авъяэн, уджачэн.

У-УІ классъясьса велэдчысьяскэд конкурснэй сочиненияс эг
на гижэй, но тшыкыдакэдь гортын уджалэм вылэ сетлывля гижны
нэндэцд висьтыяс татшыэм темаясь вылэ: "Со мый ётчыд вэли!",
"Тэда няндэ-э ті чужан вэр-ва?", "Вот тайэ чери!", "Ок, уна жэ
вотэсьсэ вэли!", "Менам кыз", "Менам мам", "Менам бас", "Менам
ёрт", "Мый эськэ вермасны висьтавыны миянэс кытшалась предметь-
яс" и с.в.

Велэда висьтыясэ пыртны образнэй средствонс, корыны мевль-
яс выразитэм могьнэс мяча эплтэтыяс, метафораяс, олицетворение-
яс, сравнениеяс, кыз тайэс вочыны коми гижысьяс, медым гижэм

висьтыс вѣлі интереснѣйш даі мыйкѣ вельдѣс, отсаліс мнѣтѣд-
чыны тѣрмѣтѣмторѣясѣс, мяянѣс кытшалѣс олѣмыс адзѣны бур-
торѣяс.

Буд бурджик сочинение-висьт ѳтвѣлыс гораа лѣдѣям да вид-
лалам, мыйѣа сѣйс бур, кытѣ абуджык на артѣма, мый йылыс
колѣс на мѣвпалыштны, кутѣм мичадежык кывѣяс позис сѣтѣ пырт-
ны. Бурджык удѣясаѣс пыртам рукописнѣй журналь.

УШ-ѣд класса вельдчысѣяскад творческѣя уджавны нѣлѣта на
интереснѣй. Танѣ позѣ вельдны гыжы рассуждайтѣмѣя радейтана
книга, водѣ вельдчѣм, том мортѣя профессія бѣрѣйм йылыс;
комсомольскѣй організацяны удж йылыс; чужан сикт йылыс.

Колѣ вельдны гыжы кывбурѣяс, очеркѣяс сиктѣа тѣдчана йѣз
йылыс, неанджѣд висьтѣяс овободинѣй тема вылѣ да дасѣтнѣсѣя
выстудитны школѣса да клубѣа сцена вылѣя.

Татѣм удѣяс ѣна отсалѣ вельдчысѣяскад творческѣя сѣзѣмынѣ.
Сѣдз, чѣлѣдѣлыс гыжѣдѣсаѣс ми нотѣвѣлам "Войныс кодзув" кур-
наж. Сѣнѣ йѣзѣдлѣсны яая мяяя вельдчысѣяскадѣс некѣмынѣ висьт
да кывбур.

Мѣнам вельдчысѣяс нѣлѣдѣ класснѣ лѣдзѣны сатирическѣй
стенгазѣт "Чушканѣя". Рѣдколѣгѣяныс буд во вежласѣс, мѣдѣм
унджыкѣн велалѣснѣ лѣсѣдын заеткаяс. Тѣйс "школа" пырис
пѣшти став вельдчысѣяс прѣйдитѣ. Заеткаясѣс чужѣртам аль-
бомѣяс, мѣдѣм бѣрнѣджык используйтны внекласснѣй уджыя.

Вылнѣджык казѣтыштѣ няя, мый буд интереснѣй отрывокѣя,
висьтѣя, серпасторѣйш зѣля тѣдмѣдын чѣлѣдѣс, мѣд найѣс ве-
лалѣснѣ адзѣны ас гѣгѣрса олѣмыс тѣдчана явлѣняея да гыж-
ны на йылыс сѣстѣм коми кывѣяя.

Со, шуам, П. Шаховлѣя "Вѣжѣн кѣжлѣ том кадѣ" повѣсть. Ав-
тор зѣв образнѣя петкѣдлѣс гѣжѣя серпас, кодѣ лѣсѣлѣс дѣжык буд

Сиктлн /отрывокъ видлалам 9-эд классня/:

"... Деревяня лянъ. Семня жытник-кэбрегъяс дорэ домалэм кутыяс лянкнитлян, чепсабыны, гашкэ, матыччас бур сылома дядьэ да мынтадлас дом йывсыс.

У дорсяя кывлэ талун вылэ, гашкэ, дасэдыс няя, а, гашкэ, дас ётыдыс кулайтыс челядыля члыстымясыс.

Гожоя сикт пыткэсыс яджд парник кодь. Гыма зэр водзын-лын моз лемд рэмьяоыи сукмыс энэжя яр билур кодь сотчэ шон-дi. Сян водзын паськалыны да шаркэчигтыр чукрасьны обьркии корьяс. Ёндыка гыгросьны да помьдчыи лук градысьны вех лёдыяс. Йорьясыи бьдым сыла турунэ пьтысла унзиль шыбла-ль. Праздник вылэ моз лэз да еджд бантыкьяоыи вьччэмаьс кудриа картофель градыяс. Чэв ланьтэмаьс керкаясдорса лым садьяс, найэ важыи няя пьрччюны обь обьркиа праздничной еджд шык платтыясынос да зны, том ячмоньяс моз, кодыяс тэдыи муслувлэс гурюи банюи, паркнитляны вех кудринаныс, кычэ сылэмаьс жынякьясыи лытэм-тытэм асэрга розьяс.

Зэрмас... Энэжас, кодi час сайня на вэли оьдэ, зны нёль-ная бокояя ии на тэв ветлэдзыи уна слэя да сорласьым кымьр тикьяс, бытэс оьны, вылас, кутыэмкэ ловья лов вэдитчяс ба-гатырокой поданьясыи, вешталэс ётарэ-мэдарэ гёра юрьяс, ме-дыи яьты вэсьоамытэг подлавны сикт вэсьтыс энэжюс...

Сiьв жэ багатырыс, кодi подлавлэс энэжюс, зарня сабяляи не-кымыныс керыштiс лемдэм нвласэ, я йиркумилэ-потлэ подлатом энэжис. Медводдэа керыштэм шыно сикт вэсьтын на сяркакыль-котуртэ, а зарня сабя швачнятiс няи шуйгавлыи, дэжк юр вэсьтын, мын сайня..."

Таыь отрывокис кив бокояныс вылэ нога, сравнитяи кэ Г.Федоровляи "Сиктса асыв" повэстыс "Шер" главанн сетэм

отрывокъд. Тѣдѣда, мѣй нѣла вѣв серпасѣяс писателѣяс пет-
кѣдлѣнн бѣдѣн ас ногѣс. Лѣддѣм и "Шер" главанѣс шер водѣнн
нѣла вѣлѣмѣлѣс вѣжлѣсѣмѣс, торѣдѣм образнѣй средѣствѣяс:

"небѣдѣк кок шѣн матѣстѣ ар..."

"нѣланс, том да ѣн ичмонѣ моз, дзордзалѣс..."

"корт кокѣн моз тальнштѣс"

"тѣврѣ синналѣс сѣвмѣсѣ нѣнѣяс"

"кѣзѣбрѣник кѣмѣр пластѣяс"

"бѣнлѣктѣс мѣсѣтѣм сѣѣд кѣмѣр"

"... бѣттѣ повѣзѣс мѣнѣсѣкѣ, чѣв ланѣтѣс нѣла вѣв"

"рамѣнѣка чѣкрѣсѣ ѣ"

"... бѣттѣ пос кузѣ вѣлаѣс друг котѣртѣсны лѣбѣ дѣдѣдѣ
из гѣралѣн ѣнлѣс гѣзѣгѣсѣло-бѣждѣ..."

"... бѣттѣ поѣзѣма ѣгѣнѣ кѣтѣшѣмѣкѣ лѣк тѣн кѣсѣѣ ѣгѣнавѣнн
став лѣвѣя лѣвѣс ѣдѣдѣ да сѣѣкѣд пѣдан улѣ..."

"... залпѣн-залпѣн лѣнѣсѣ-гѣмалѣ..."

"... гѣмнѣѣв сѣвкѣнѣтѣс, да ѣзѣс сѣнѣтѣмѣмѣлѣнн..."

Вѣт тѣтѣм образнѣй гѣжѣдѣясѣс сѣдѣмѣдѣнн-лѣвзѣѣдѣнн
вѣлѣдѣнѣсѣясѣлѣс вѣгѣралѣсѣ сѣмлѣнѣсѣ, вѣлѣдѣнн пѣдѣсѣнѣдѣжѣк
мѣвпавнн, наблѣдѣйтнн, казѣявнн-адѣзѣннн олѣмнѣс мѣча и мѣсѣ-
тѣм серпасѣяс да куѣжѣмѣн гѣжѣнн на ѣнлѣсѣ.

Мѣжѣдѣ дѣрѣнн сѣтлѣнѣла заводѣтѣм сѣртѣ прѣдѣлѣжѣтѣнн вѣсѣт-
сѣ да куѣжѣмѣн помавнн сѣѣсѣс.

Сѣ, шуам, "ѣтѣнд вѣгѣрасѣгѣн" вѣсѣт гѣжѣнн И.Тѣрабукѣнѣлѣн
"Вѣтѣка пѣталѣс тѣѣс" сбѣрнѣкѣнн сѣтѣм вѣсѣт сѣртѣ /завѣдѣтѣ-
чѣмѣс сѣмнн сѣтѣ/:

"... Бѣдѣсѣма дѣвѣнд жѣ вермѣс лѣнн! Торѣя нѣн гѣжѣсѣ ка-
дѣ!

Мѣ зѣв ѣна рѣдѣйтѣ вѣгѣрасѣнн Эжѣа бѣрег дѣрѣнн. Да и кѣ-

дза во он радейт! Мукод дырйя черинс сідзя и чеччэ! Весиг
звиркнйтлас-чеччыштлас збойджык чера: со пэ ме кэні, кужан
кэ, кый...

И со ытчыд лон сэтшэмтор..."

Коді кызэ кужэ фантазируйтны либэ вэвлэмтор йнльсэ вьсэ-
тавны, сідзя и гижэ-"творить". Но сета татшэм условие: гиж-
ны вьсэтоэ сідзэ, мед бьдэнылэ вэлі интереснэ лыддынэ /либэ
кывзыны кодлыськэ лыддэем/, мед вьсэтыс мэйжкэ велэдіс.

Мэд урок вьлын медбура артмэм вьсэтысэсэ гораа лыддэ
класыла /либэ ачыс велэдчысьныс лыддэ/. Тайжэ ёна отсалэ-ве-
лэдіс слабджык велэдчысьныс босэтычны гижан, видлыны асьы-
ныс вьноэ.

Но челядлы вьвэті окота тэдын, кызэ авторыс /И.Тарабу-
кын/ водзэ вьсэталэ лээмтор йывсьныс, и ме выразительнэя
лыддэ вьсэтоэ водзэ /1972 вося "Витька петаліс туйжэ", 30 л.б./
Тэдыча гэлысэи восклицанияея, вопросьсэ, логическэй ударе-
нияея да паузаяея. Од он кэ велэдіс водэтычны риторическэй вос-
клицанияеясы да вопросьсэсы, обращенияеясы да диалогьсэсы,
мьедометияеясы да мукэдіс средствояеясы, кодьсэ "ловьэдіны"
мьяялысь сёрнянымэс, челядэ, дерт, асьныс оз велавны, мед
кэты дасынэ лыддэаны ёти и сійжэ жэ вьсэтоэ. Он кэ янды, мэй-
ла вьсэтысэ чуктэ лыддынэсьнысьныс интерес, челядэ оз казавны
ны образнэй средствояеясы, ны автормысь ловья, мяча коми кывсэ.

И со воас кад, кор поэяс ордійсьны, коді кужас гижны
медбур вьсэтыс, медбур кывбур либэ оценка, радейтана морт йн-
льсэ очерк, опишитны кутшэмкэ предмет да с.в.

Челядэсэ стихотворенияеясы гижны велэдігэи пырджык исполь-
зуйта В.В.Крыковльсэ "Стихосложение велэдігэи челядэжэдіс
творческэй уджэлысэ нудым" статья. Тайжэ уджэсэ вэлі вьлэ пэв-

издайтѡма 1982 воин "Шќолаин ас кыв да литература" сборник-
ни.

Дерт жѡ, ыджид пѡльза сетѡвни писательскѡд адизысьлѡмъяс.
Онѡдз бѡдѡн зѡв бѡра помнитѡн да казытылѡн оиѡ луноз,
кор миян школаз волѡсны Г.Юшков, С.Попов да Я.Рочев /1977
во/.

Шќола олѡмн тайѡ волѡ медся тѡдчана собитѡвн.

Медся ыджид дружба миян ѡнѡ асланым земляк - поэт С.А.По-
повкѡд. Сылѡн писъмѡясѡс да книга - козинъясѡс класс-ка-
бинетн . ѡшалѡн медся тыдалана местани. И дерт жѡ, мѡ,
коми кыв да литература велѡднсь, челядъѡс ышѡда лонн сн
кодѡ жѡ шанъѡн, снсьѡн, велѡда гордитчнн поэт-земляк твор-
чествѡн, чужан кнвѡн, авъя да уджач коми йѡзѡн, коми край-
лѡн озырлунѡн, кодъяс йылнсь гижѡн С.А.Попов да мукѡд коми
писательяс. Чуксала снсьджык велѡдчнсьясѡс бѡсѡтчнн твор-
ческѡй удѡж, сѡвмѡдн ассьѡныс сѡмлунсѡ, мѡд коркѡ, удайт-
час кѡ, сувтѡн коми гилнсьяслѡн радѡ да на моз жѡ олкънн
йѡзлнсь бур сѡлѡм, кипѡдтуя удѡ, му вълнн мир да дивитнн
став ѡмѡлторсѡ, мый мешайтѡ стрѡитнн вълѡ олѡм, кодѡ шусѡ

КОММУНИЗМОН.

Финно-угроведьяссьон УИ Международ-
ный конгресс келья

ФИННО-УГРОВЕДЕНИЕ НАУКА ИСТОРИЯСЬ

Кыксё во сайя няя сьвиё финно-угроведение наука. Квайтэд-
нсь мираа учёных чукортчан, тайя парья Сиктивкарэ, конгрессо
выло, медым тодмасья выль шеддэмторьясся да яндыя водзэ
сьвман туйяс.

Был чукортчылэм лов паметья сийэ йзыслы, кодыя пунктис-
ны подувоё финно-угроведенияелы.

Мияя дженьдик высьт венгрьяс Янош Шайнович да Шамуэль
Дьярмати йыльсь.

1770-эд во. Комыя сизим арэса Янош Шайнович, астроном, ма-
тематик, йезьдэ латинской кыб вылья княга, кыя сёрнино мунис
венгерской да саамской кывьяссьон откодлуя йыльсь. Сийэ кад-
сяньыс и заводитчэ финно-угроведение наукасьон историянс. Кни-
гасё том учёной гижас Данияян, кытчэ сийэ воліс 1769 воны кыдэ
астроном. Янош удкаліс Вардэ нима ді вылья асла сруудысь.
нмалана векской астроном Максимилиан Хеллькэд. Хелль ёна ин-
тересуйтчыліс войывса йезьля - Скандинавияса котырьяссьон кывь-
лоян, торьин ния лопарьяс /саамьяс/ сёрниян. Кэр вадзисьясьон
сёрни тэчас, торья кывьяс кажитчосы Хелльын ёна тодсаза, мх-
йонкэ матисаза мадыр кывкэд. Тайя йзыслысь история да сёрни
тэчасног туньлэм вылас учитель ншэдис Яношис. Шайнович пидісянь
тодмалы-велодэ саам кыб. Колэ шунь, таьдэ воліян ния кутым-
сюрэ мзвьяс суоми да лопар /финн да саам/ сёрни стувьялуя йн-
лысь. Сіда, 890 вося гижэдсь на казялма тайя чайтомсё: нор-
векец Отер Халогаланд, английской королья вассал, асла с
пайодьясня индэ суоми да лопар сёрнилон матислуя выль. Мэд

индод пасийоссы 1458-эд воно, кор италянец Энео Сильвио Пик-
коломини гижэ княга "Космография". Книгасы печатайтисня ёна
сёрндик, 1503 воно; ми ог тэдэй, ёна-э шызыдэс йозэс шэр
намьас медводдза кэр венгрьаслен да Урал гэрбердса йыгралзи
рэдвуж сёрни йыльс. Гэгэрвоам: нкша выло пуксыньс феодальс
тайб чайтэмэс эз пидди пуктыни, эз эскыни. 1705 - 1730-эд во-
нос Еуропаны петэни путешественникьяолэи книгасы. Голландияса
да Швецияса путешественникьяс Витсен да Страленберг асланыс
пасийдысся индэни финно-угорскэй да самодийскэй /ыраньяс,
энецьяс, селькупьяс/ кывьасолэи откодълун выло, примерьяс пидди
вайбдрин лыдпасьяс, торья кывьяс. Татшэм ногон, Шайновичэдз да
Дьярматыэдз волини ния гижэдыс уральскэй сёрниа войтыр йыльс.

Шайнович лон медводдза лянгвистэи, кодэи сиис финно-угорскэй
кывьас туялэмлы научнэй книга, пидисянь виддалис тэчасногос,
грамматикаос. Вьлиторйон сэки воли кыв чукорлыи историческэй
вежсыэм-сывэм йыльс мовпыс. Сидэ, книгасы мэд пэв лэдзигас
Шайнович рэдвуж сёряллыс откодълун петкэдлэм могыс вайбдэ
пример 1200-эд воно венгр кыв вылыи гижэд да туялэ грамматика
тэчас вежсымос витсё во кадколастэи. Тайб воли научнэй откри-
таэи. Янош Шайнович пидисянь подулалис асьыне видзэдысос.
Тэбдэ Венгрияни ёна вензылысн асланыс истэрия йыльс. Озыр
йоз ас ногыс лэсыллысн нэлы лэсылана истэрия. Шайнович жэ
аслас книгаи уна учёныйс килбэдэс водзэ корсыньсыэм выло. При-
мер выло, Франц Бопп да Расмус Раск, кодьяс научныи подулалэм-
и петкэдлысн неуна сёрндикни индоевропейскэй народьяслыс
рэдвуж йитэдысос, сидэжэ миджсылысн медводдза финно-угро-
ведлыи уджэс выло. Янош Шайнович восьтис туй мэд нималана
учёныйи - Шамуэль Дьярматылы.

Шамуэль Дьярматы 1794-эд воно гижэ венгерскэй грамматика.

Коль пасыны, Россияны тайъ кад келас петлісны нив удмурт да марий грамматикаяс, тѣдсабсь вѣліны ычтык коми слотварьяс, вѣліны коми кыв кузя рукописной уджыяс. Дьярмати, став йѣзѣдм грамматикаяс вѣль мыдъсьѣмѣн, 1799-ѣд вона латынь вѣлы гижѣ финн-угор грамматикаяс ыткодълун йылъсь книга да тая ѣна джуджлѣ Шайновичѣс.

Сравнительно-историческѣй языковедение науканы тайъ книгац бѣсьтѣ зѣв тѣдчана места. Научной положениясѣс буря подулалонь уна рѣдвуж кывънсь вѣйѣдм примерьяс. Дьярмати пидісянь видлалѣ венгр, саам, финн, манси, удмурт, марий, мордва, коми сѣрня, нальсь морфологияс да синтаксисѣс. Интересной книгацслѣя судьбаныс. Сі йѣс вѣлі гижѣма да йѣзѣдѣма Гѣттингенн. Венгрияѣ дур ѣз лѣдзны: феодальяслы ѣз кажитчынн научной подулалѣм мѣвлъяс. Сѣмны ѣна сѣрѣн паськалісны Дьярматилѣн видзѣдласьясыс. Учѣно йѣс ѣн: вѣль донъялѣны тайъ уджѣс.

Венгрияны уна гижѣма тайъ кык учѣной йѣвѣсь, кодыяс сѣкнд нѣмъясѣс повтѣг вѣсьтисны научной правда, ыгдѣдісны туй наука финно-угроведениелы.

Янош Шайновичлѣн чужан керкаас ѣн: музей. Керка абу ылын Будапештсѣня. Дьярмати чукулѣма 1751 вони Трансильванияны венгр семьяны; тайъ местаны ѣн: Румыния территория вѣлын. Трансильванияяс учѣной олѣма уджык кадсѣ, кѣтъ том дурйанс ы уналаны вѣлѣдчис: Будапештня, Братиславаны, Венаны, Германияяс карьясны.

Финно-угроведение ѣн: кытѣ ѣдѣс, наука лѣя комплексной-ѣм, сѣвмѣ-паськалѣ уна-уна ырвизѣд. Финно-угроведение луктис мирѣвой наукаѣ тѣдчана пѣй, но водзын тайъ наукацслѣн ышта на ыджнд позялунъяс. И некѣр оз лѣ вунѣдѣма нѣмъясѣс тайъ кык учѣной йѣнслѣсь - Янош Шайновичлѣсь да Шамуѣль Дьярматилѣсь.

В. А. ЛЯШЕВ,

филология наукаса кандидат.

В.И.МАРТЫНОВ, филологической
наукаяс кузя кандидат

ИВАН КУРАТОВ КАЗАНЬН

Өнi мян бура подулалымн тиккыда гижоны гырысь роч йозлы
комияс вель прогрессивной влияние йылысь. Но я комияс павстысь
вежра да идкыд грамотаа йоз эз этла вочны мукед нацияа йозлысь,
тлеть и рочьяслысь, оломос тедмалымн, налысь культурасо водзо
совмодыма да вимодыма.

Академик Д.С.Лихачев эскымпырысь сёрнитö не сөмын "ичот" на-
родьяслы, сы лыдын и Урало-Поволжской регионса йозлы, культу-
раяс вель роч культуралыс влияние йылысь, но я медарö, роч да
весиг мирово й культура вель "ичот" народьяслыс влияние йылысь.
Та йылысь ойы шуе тадзи: "...кутшом уна буртор сетьян мирово й
культуралыс Поволжьян олысь йоз. Поволжье - гөгүрво й тайос! -
мед ногыа ке шуны, йоз, кодыас олыны идкыд роч в Волга бердын.
А Волганд абу эмöй и мукед йозлыс и - тотаралыс, мордвалыс, ма-
риецьяслыс и мукедлыс? Илыс-ö сөсян к о м и /разрядканс ме-
нам - В.М./ йозыда да башкирьясыдз? Мнйта ми, рочьяс, босөтим
культурной коланторос мукед йозлысь бурети сы вөсна, мый асьным
сетим налы уна?" /Заметки о русском. М., 1981-өд во, 68 лист
бок/. Такөд йитөдын пасьям, мый коми йозлысь, кыдыа и мукед оидз
шусяна "ичот" народьяслысь тайы идкыд уджос восьтема абу на ко-
лана ног, кыте тайы тема вель сөрия панигөн дум вылад усьыны и
комияс, я тотараяс, я чувашьяс, я мукед йоз павстысь петем вой-
тыр.

Тайы тема дiнб сибодчигөн медводз дум вылад усьы комияслыс
идкыдысь-идкыд морт, поэт да учёный Иван Алексеевич Куратов.

Тайы гижыдаос лоб висьталыма Куратовлыс Казаньн олым йылысь.
Ми тэдам, мый медводдза коми поэт тая: овлома 1865-өд вося ок-

тябрь 20-эд лунсян 1866-эд вося август 30-эд лувьдз. Сий ёна зильма туявны-тодманн Поволжеса йазлысь оломс да культура-сё. Та кузя поэтсё колё пыртны сэтшэм йёз пёвстё, кодыс XIX-эд вемни сёлэмсян вочавидзисни Казанскэй университетса профессор П.С.Кондырев чукётэм выль - тодманн Поволжеса да Урал бердса йазлысь нёмвёйся олом-выломс, налысь вужьясё да ёта-модныскд йитёдыасё.

Онйа наукаан, дерт, уна ния тодмалма тайё йёз йивсыс. Поволжеса йазлысь кивьясё велёдысь Р.Т.Ахметьянов аслас "Общая лексика духовной культуры народов Среднего Поволжья" книгаан /129-эд л.б./, кодыс лэдзема 1981-эд вонн "Наука" издательство, гижэ: "Средный Поволжеса йазлан духовный культура петкёдысь лексикаан ётувъя юкяныс языковей, этнографической да мукёд пё-лос даннейяскд сетё позявлун шуны, мый став тайё йазлысьн культуранс артмис кнк генетической элементсы - тюркскёйныс /вермас лонн, тюрко-монгольскёйныс/ да финно-угорскёйныс /онд народлон эм аслас пай/. Финно-угорскёй культурной элементс ёнджика тод-чё мордвалян, тюркскёйныс - башкиряслян. Финно-угорскёй йёз пёвстын тюркскёй юкяныс медся ёна веськалма мариецьяслн, а тюркскёй йёз пёвстын медся уна финно-угорскёй элементс пнр-ма чувашьяслы".

Куратов дярйи татшэм сима джуджд научный корсынсьмьяс эз на вёвны. Та вёсна ещё на яснджика петё эрдё Кондырев шыдчём-лон ыджид тодчанлуныс. "Ми олам, - гижис профессор 1815-эд в. ин, - зёв уна полёс племенаа йёз пёвстын, древней татарскэй царствоня, вёвлэм древней булгарскэй столица д.янн. Тотаряс, чувашьяс, черемисьяс, мордва, вотякьяс, зыринало кытшалонн мильныс... Кутшэм ыджид пёльза ванс быдсама книгаало, рукописныс да с.в. чукёртэм". /Труды Казанского общества любителей отечественной словесности, I кн., Казань, 1815, 45-эд л.б./.

Компильсь оломос да культурас тедмаломни водзмостчысьяс пильс отия Куратовдз на волі Казанскэй губерниясь Чистополь карса мещанин Степан Егорович Мельников. Сылсь тедчана уджон колы лядьныи коми фольклор чукэртэм. Комияс лавстись Мельников гижлома сійы жэ сыланъяссо – "Рытъя войо, матушка" да "Ыли-ыли выль ва сайи", – кодыс воисны мииндз Куратовлян бумагаосни. Тайы сыланъяссо "Руч ку да коч ку" сыланкывкөд С.Мельников мэдэлма роч географическэй общество. И.А.Куратовлян фольклор чукэртэм йылсь висьталгөн, СГУ-са профессор А.К.Макушев пасйылс: "Мианлы удайтчис тедмавны, мый тайы жэ сыланкывъясис и сійы жэ XIX-эд нэм шьрин Роч географическэй обществолэн архивэ воисны тедса усть-сылскэй краевед-фольклорист Мельниковсянь, а Ленинградни М.Е.Салтыков-Щедрин нима Государственной публичнэй библиотекаса рукописнэй отделни мянлы удайтчис адзыны кутымкө Кача Вэнька Ёгор нима водзмостчысь-лысь тетрадь, кодын юримис – "Коми кы". Тайы тетрадяс эмөсь жэ выли индом сыланкывъяслэн вариантыс, кодыс зэв этша торъялыни Куратовлян вариантъяос". /Куратов йылись лядьымторьяс, I том, Сыктывкар, 1973, 46 л.б./. Роч географическэй архивни эм яндз, мый С.Е.Мельников истылма общество 13 мойдкыв, предание да быличка. Зобыл вылас, кидзи адзам, Мельников истылма общество ёна унджык фольклорнэй произведение. Аслас эти пасйодни фольклор чукэртис висьтал: "Зырянаслэн бид пельсона эмөсь асланись сылом гаждан либэ курд казытымьяс, асланыс преданиея, мыйяскэ веськыдсь да шензэданась". /РГО-са архив, 53-эд разряд, I опись, 85-эд №, I л.б./.

Тайы архивса обществось и миан кадэ поэзы адзыни Мельниковян истэм "Онё-макэ" да "Тунныряк – комиаслэн тун да рэзбойник" мойдкывьяс, "Чужмар нылэй, чабанэй" сыланкыв, а сіджэ аслас фольклор чукэртислэн "Лешакьяс либэ сус пу колыас" поэма

да "Комияслы пас" статья. /Г. ХУШ.Ш, 181-185 л.б. да муқад/.
Мельняков тэдсаи лояс и кыдзи археолог, "Эква вожи археоло-
гическый корсысысьмясы пионер" /К.С.Королев, Их объединял эн-
тузиазм. - "Красное знамя", 1962-эд вося май II-эд лун/. Сылысь
"Усть-Сысольскыи ытлукъмяс да ворсымяс", "Усть-Сысольскыи
коляда" этнографическый статьясы вөлі йызьдома 1898-эд вонн
"Живая старина" журналны /3-4-эд №, 480-482 л.б./.

Ми тедам, кутшым бура да пьдисянх косьис туявнн комияслысь
оламсы да культурась медводьза коми поэт И.А.Куратов. Зэв уна-
тор висьталысь он йылсы, мый сийь зельма тэдмавнн и муқад кывья
йызлысь оламсы и медводьз Болга бердса йызлысь: тотаряолысь,
чувашыяслысь, удмуртыяслысь, марицяяслысь, калмыкыяслысь да му-
қад кывья йызлысь. Та выль сылысь позиялуньясы ёна паськыдйе
Казань мунэм. Усть-Сысольскысь петтөдз на сийь лэсьдыма спи-
сок сэтшэм книгагасы, кодыясыс, дерт, косьюма судзыдны да люд-
дыны. Тайь - Визировля "Тотара-азербайджанскый наречие кузя
учебник" /СПб., 1861/, Галстунскийля "Роча-калмыцкый словарь"
/СПб., 1860/, Роговля "Пермокый кив кузя грамматика опят"
/СПб., 1860/ да муқад.

Уна кывья йызлысь культурась тэдмалым вьлын Куратов уджав-
лыс, кыдзи поэты аддынны сылы рукописьясысь, не сэмнн Казань-
ны олгыя, но и войцөр, и, дерт жэ, Казаньсь мунэм бернн. Но
такэд этшэшт колэ тэдчөдны, мый Казаньны олгыя Куратовля
поэтической да научной уджыасыс ёна эдзисны. И тайь эз вөв нем
виччысьтөмторйя. Орчөдны кэ сэкся Казаньсэ кольым нэм шьрса
Россияля муқад провинциальнай карьяскөд, тыдовтчас, мый Казань
кар сэки нин вөлі иджыд научной да культурной центря, Волга
бердны олнысь йызля нималана каря, кэни гартисян-бергалсинн
рытивьялысь да асывьялысь, дуньялысь да войвалысь локтөм йыз.

У век аз Казань карни Иван Куратовлиан олам да удж йилъсь
прамъя некод на аз гижъ. 1975-ад воия петом "И.А.Куратов. Олам
да творчество йилъсь очерк" книгани авторис, А.Н.Федорова, пас-
йз: "Поет оламни тайз кадколастис колье медся омеля тедмалъман.
Онедз на аз сирни материалъяс, кодыяс эськы бермисни бура вось-
тани силъсь Казаньни оламсе /159-ад л.б./. Онедз на куратоведъ-
яс уна ног висъталъны си йилъсь, кутшам художественной да науч-
ной гижъдыяс лэсьздлма И.А.Куратов Казаньни.

Къни да кор гижълама Куратов сийе лабе мяд кивбур, ставис та-
йе, дерт, торъя да иджид сёрни. Но ётигор вермам висътавни стъ-
ча: Казань воем берни Куратов заводите уна гижни военной тема
вилъ. Тядале, мий военной служба вилъ парэмис сетис Куратовли
поянълун петкодлинни царской армиялъсь пэрадокъяссе пятшкэссиянъ-
ис. Силни кивбуръясни да научной пасйодъясни мыччъсьени военной
атрибутъяс: салдатъясли нашивкаис, Крымской война паметь кузя
крест, эполетъяс, аксельбантъяс. На йилъсь поет гижъ си вэсна,
медни петкодлинни офицеръяс оламилъсь тиртэмлуноу да салдатъяс
оламилъсь сыкылдунъяссе. Со кидзи сийе серале генерал вилин Ка-
заньни гижом "Генераллы" эпиграммани:

Генерал! Дивъя тед овны!
Тэнад иджидъсь талантъяс:
Эзисъ кизъяс, эполетъяс...
Зарни аксельбантъяс...

А эти сийе аз кадся пасйодни Закавказской военной округлиан
рэкюдъяс пример вилин поет курьд сераман кивкэртале, мий ёни
Европани выльдеик конъявсье физической, а не нравственный вян.
Мид гажьдани петкодлма Крымской войналъсь шогмитэмлуноу, сал-
датъясли "царской почестъяслэсь" некутъе лэсивтэмлуноу.

Казаньни олэган Куратов гижъ а болыис да озыряис костни от-
ношенияс йилъсь, а сийезе чейилъсь да том вэвэс олитэм-велэдом

Йылъсь. Тайъ гиждъясас И.А.Куратов пиртѣ Абдрахман, Абдул, Ибрагим, Измаил, Зарема, Мехметет, Фатима да мукод асиввивса нимъяс, кодъяс стѣчдыка тѣчдыны нальс национальнѣй аслыс-пѣлѣслусѣ. Куратов тѣдса детинкалы гижѣма "Для славелищиков - детей" кивбур. Тайъ гижѣд динѣ авторлѣн вѣчѣма сѣтѣшм содтѣд: "Казаньса детинкаяс пѣвствян, буракѣ, дыркодъ на лѣс обнчай ыджлѣдлыны енмѣс татѣшм вирѣшъсѣн, кодъясѣс ме гижѣ эти ѣкмыс арѣса салдат пилѣн корѣм серти. Тайъ вирѣшъсѣ понданс налы эти кѣпейкаын уджык сѣтасны" /Кома АССР-са ЦГА, 288-ѣд фонд, 2-ѣд описъ, 4-ѣд тетрадь, 43 л.б. мышкѣ гижѣмтор/. Дерт, танѣ могъс авторлѣн луктѣма утилитарнѣй, тадзыкѣн сѣйѣ кѣйѣма отсавны гѣлѣ йѣз челядылы. Да и ачнс поэт гѣгѣрволѣс, мый нянѣ кусѣк понда сылы аслыс лѣи муны мустѣм военнѣй служба вылѣ. Та йылъсь сылѣн эм "Тшггунъсь да кодзыдысь" кивбур, кодѣс сѣйѣ гижѣма Казаньѣ бытѣ мунымкѣд йитѣдын.

Казаньнѣ Куратовѣс ѣна интересуйтѣлма, кыдзи да мыйѣ велѣд-ны челядыс школаясына да гимназиясына. Зѣв эз кажитчы сылы просвещенне кузя министр Д.А.Толстойлѣн Казаньса гимназистъяскѣд аддысълѣмыс. Лѣгпырысь сѣравълѣмѣн висѣталѣ сѣйѣ, мый "министр Толстой спросил у казанских гимназистов: "Желаете ли быть министрами, как я?" Будущие министры отвечали: "Все желаем". Какой трогательный ответ!" /И.А.Куратов. Художественный произведениеяс, I том, Сыктывкар, 1939, 224-ѣд л.б./.

Водзѣ Куратов висѣталѣ, мый тайѣ министрѣс волѣма Казаньѣ дѣик нынѣм абу вѣс-нанс, став истинно-министерскѣй дѣлыс пѣ вѣлѣма сыны, медым окавлыны гимназистъясѣс. Татѣшмсыма йѣзтѣ Куратов сѣралѣ "Ой, лун-вой сѣйнысѣс" кивбурын:

Ой, лун-вой сѣйнысѣс!

Пыр пѣттѣдз сѣяд-яад,

Да чѣвлѣ! Сында жѣ ѣд нуад

Тѣ госяснытѣ гуад!

ные философские сочинения, I том, М., 1950, 376-эд л.б./.

Профессор бира тэдлэма коми кыв, и не сэмьн зняссэ, но и ёна важсэс. Ачс ляддылэма-расшифруйтлэма Стефан Пермский кацэсьн кольым важ коми гижэдъяссэ да ляддылэма найэс сэс-ся комияслы и тшэтш, буракэ, Куратовлы, медым тэдмавын, гё-гёрвоэны оз коми йэзэс тайэс гижэдъяссэ, а сэсэя, кор адцэзма, мый гёгёрвоэны, вэлишти найэс йэзэдлэма. Тадзи кымьн висэтэлэ П.И.Савваитов аслас "Комияслэн пу календарьяс да пермский азбука йылъсь" статьяны. /Труды первого археологического съезда да "Москва, 1869/, 2-эд вып., М., 1871, 415 л.б./.

1868-эд воын П.Д.Шестаков йэзэдис оти важ коми гижэд йылъсь статья. Сылэн нимис "Грамота о поставлении священника Якимя в чтецы и в подъяки и в дьяконы, данная 21 февраля 1474 года шестым епископом Пермским Филофеем, найденная в требнике 1504 года" /Ученые записки Казанского университета, 4-эд том, 87-эд л.б./ Куратов, кидзи и Шестаков, ляддис, мый Стефан бэрын да епископ Филофейэзэс комияслэн олэмис вэлма "кутшэма-кэ шензэдана". /И.А.Куратов. Художественный произведенияс, I том, Сыктывкар, 1939, 250-251-эд л.б./ Шестаковлэн статья серти нын Г.С.Лыткин "Древнезырянская письменность" статьяны, кодэ пырис сылэн "Зырянский край при епископах пермских и зырянский язык" книгаэ /СПб., 1889/, гижэ, мый "епископ Филофей вэладлэма коми кыв да 1474-эд воэя грамота улын пунктэма асьсэс кырымлэссэ важ коми шыпасъясья". /29-эд л.б./ Тайэс грамотасэ да си динэ кырымлэссэ, Г.С.Лыткин кывъяс серти, П.Д.Шестаков босэтлэма Соловецкой манастырса библиотеканьс, кодэс вэлэ вуджэдэма Казанский духовной академиялэн библиотекаэс.

1871-эд воын "Народной образование кузя министерстволэн журналы" П.Д.Шестаков йэзэдлэма ещэ оти важ коми гижэд йылъсь статья. Сылэн нимис - "Чтение древнейшей зырянской надписи, единственного сохранившегося до сего времени памятника

св. Стефана Великопермского". Тайя статья йивсьяс выльи вайо-
дом книганы Г.С.Лыткин пасйя, мый "П.Д.Шестаков бурсьяс бора
лыддьыма вайдыр гэгэрвотэм святэй Троица образ ульсь гижыдсь".
От кэсйи, мед зняя лыддьысьысьяс сувтэди "кутшымкэ" святэй
Троица /икона/ йильсь сёрнияс. "Зняя исследовательяс, - кыдзя
пасйя Ф.А.Тентякова "Из прошлого Коми края" книганы /Сыктывкар,
1976, 10 л.б./, - тайя "Зырянский Троицанс" XIV-эд нэмся икон-
ной живописьни сылэн джуджыд философско-патриотической содер-
жание вэснаяс, кодэс вэли петкэдлыма Андрей Рублевльн "Троица-
нсь" водэджык, лыддьыны чуймодана произведениеи". Оз ло лиш-
нойн казтыштаны тани, кутшым вылэ донъявліс Андрей Рублевльс
живопысьсэ В.И.Ленин. Вайыдам тайя художник йильсь Москваса
поэт Виктор Парфентьевльнсь кывбур:

Он видел горечь прожитого века
И через силу сдерживал мазок.
Он бога возвышал до человека,
И человеком становился бог.
Он так писал обычные иконы,
Так краски брал у поля и зари,
Что перед тем, как издавать законы,
Его иконам кланялись цари.

Аслас пытшкэс сямнас "Зырянской Троица", кыдзи и А.Руб-
левльн "Троицанс", висьталіс, мый колэ пэ отсэгласа олэм, стувт-
чэм, йиз вэсна лов пуктыни дасьлун. XIV-эд нэмни тайя вэли
став роч мулон идея, кодэ чуксаліс татаро-монгольской нарти-
темлы паньд тыш вылэ. И со тайя икона выльсь гижыдсь медвод-
дзабя лыдды П.Д.Шестаков. Тайя вэли Библияньс босьтэм да коми
кыв вылэ зэв бора вуджыдем текст, кодэ сетэ поэялун сёрнитны
вак коми кывлэн сьвям йильсь да вуджыдчысьлэн иджыд сым йи-
льсь. И, дерт кэ, тайя вак гижыдсь лыддьымы П.Д.Шестаковльн

заслуганс зэв ыджыд.

Кытысь вермис П.Д.Шестаков татшэм буре тэдмавын коми кыв, стöча вясътавын ог на вермэй. Дерт, сылэн вöлэма ыджыд сюсьлун кывъяс велöдöмны. Такöд йытöдны позьё пасйöны, мый татшэм ова йöзэс вöвльмазсь и комияс лöвстын. Этнограф Л.Н.Жеребцов "Рас-селение коми в XV-XIX вв." /Сыктывкар, 1972, 19 л.б./ гижö, мый 1646-öд вося перелысь серти Сыктыв вожы овльмазсь Шестаков морт Наволокын да Шестаков Гарьян. Комияс лöвстын тайö сывс воис и мяня нэмöдз. Сидз, Великый Отечественный войнадз коми литературан уджалöс Михаил Иванович Шестаков /Мивашеков-öя да Шимён кырмавлöс ассьыс гижöдъяссö/. Сöйöс вуджыдöма коми кыв вылö Л.Толстойлысь, А.Чеховлысь, Г.Уэллс-лысь, И.Скворцов-Степановлысь да А.Первенцевлысь книгаяс.

Профессор П.Д.Шестаковлэн комияслысь важ олымсö тэдмалым-ны медся ыджыднас лоис "Святой Стефан, первосвятитель Пермский" уде, кодöс вöлö йöзöдöма 1868-öд воны Казанский университетод "Ученые записки" нельöд томны. Стефан динь, кыдзи гижö автор аслаз уджы, "пермяназ кыскио сылэн (став зильмьясöс тады-лысь) на динь муслун, вöвлытöм рамлун, пример петкöдлан терпим-нöб, кодъяс вöлö йытöмазсь зумнд характеркöд да вырзытöм повтöмлункöд". /41-öд л.б./. Коми йöзлэн религия да атеизм история туялысь Ю.В.Гагарин дасйö, мый Стефан Пермскийлэн зöблö вöлöсын ыджыд кузöмлуныяс и та йылысь некыдзи öз позь вуджыдны /сöйöс тшыз воясö вайлöс пермяналы роч мунöс нянь, чынталöс налысь налогъяссö, велöдöс грамотаз а с.в./. /Ю.В.Гагарин. Исто-рия религия и атеизма народа коми. М., "Наука", 1978, 58 л.б./.

И век жö Куратов, кодö лыддьылыма П.Д.Шестаковлысь книга-сö /та йылысь коми поэтлэн эм торья пасйöд, кодöс позьö адзы-ны Коми АССР-са Центральной государственной архивлэн 288-öд

фондысь, 2-эд описысь, 2-эд делысь; 253-эд л.б. вылысь/,
эз вермы, мияд чайтэм серти, воны авторскод дзик эти кывйё.
Коми поэт век жэ кутис лача петкодлыны Стефан Пермскийёс
ловъя мортян, кутшымон сійё збыль вылас вәлі, а не сәтшэм
идеализуйтмаан, кутшымон зилис петкодлыны сійёс вичко. Ми
тәдам, мый Шестаковлысь книгасё лыддытәдз на Куратов заводит-
тәма гижны "Пама" нима драматическый гижәд, кәні кәсйылома
петкодлыны и Стефанёс, и Памаёс кыдзи сложнэй да мукод дыр-
йыно зәв на дзуг мывпъяса да оласнога йезәс.

Эз воны эти кывйё И.А.Куратов да П.Д.Шестаков не сәмын
еялы эскәм кузя, но и сідз шусяна низшый мифологиялән образ-
яс выль видзәдымын. Куратовлән эм татшәм мывпаләм: "Казанскый
университетса учёный пасйәдыяслән медводдза выпускня, 1868.
Шестаков висятәль, мый куль - сійё кулән... да ад гуран ен...
Улыс Вычегдаса пермяналән куль пасьтәм. Васа, кыдзи тәдса,
пасьтәм, сәк, кор вәрсә вевттысьсәма корьясоя да лыскән, а
юр вылас омылән быдмә нятш. Бубу /челядь кыь выльн/, коді оль
пемәд местаяснә, лашкыр гәна. Куляя еялы пермянаяс эз эскыв-
ны. Тайё олым бәрас налән вәлі мәд, дзик жэ татшәм олым, зәв
сәккыд уджысь кындзә". /И.А.Куратов. Лингвистическый уджәяс,
2 том. Сыктывкар, 1939, 108 л.б./.

Ассёне тайё видзәдлассё
коми поэт сиркялис "Важ коми войтырлән кодраләм" ним ядәнд
кывбурь. Тайё кывбурьлән гижан кад да места йылысь текстолог
Б.С.Гуляев висятәль со мый: "Кывбурьс эм "Коми гор" тетраць-
ня. Пасйәма дата /1875/ да гижан места /Ташкент/. Вевдорас эм
гижәд "списано", Күтчә гижләма воддза вариантәс да кор тәчл-
ма тайё кывбурьс медводдзаясь, абу тәдмаләма, сы вәсна мый
кутшымкә тетрадьяс эз воны миян кадәдз" /Комментарийяс. -
Иван Куратов. Менам муза. Сыктывкар, 1979, 498-эд л.б./.

Та-
йёс ставос врад кутәмән чайтан, мый выльн индәм кывбурьлән

темасэ Куратовлы збыльсь сетіс сылэя Шестаковкэд вензэм. Быличкаяслэя текстяс висьталыны, мый, комяс мэвпалэм серти, мьдарьгындас эм дзик жэ татшэм олэм, кутшэм эм таладорас. Такэд ьттшттш ынтан тодмавыны, кодэ висьталэ куль йылысь веськыджыка: Шестаков либэ Куратов. Иыджыныны кэ "Иыды народов мира" издание вылэ /мэд том. Москва, 1982-эд во, 24-эд да 25-эд л.б./, то артмэ, мый прав Куратов. Куль збыльсь, кыдзи гижэ поэт, комяслэя абу кулан да ад гуран ен, а лёк вэчысь, кодэс сувтэдыма паныд аслас вокныслы демиург енлы. Но поэы аддзыны и Шестаков дор сулалысьясэс. Сідэ, си дор да, ещэ пример пиддя, Куратовлысь кывбурьясэс вайыдымэя висьталэ А.Красов аслас "Зыряне и св. Стефан Епископ Пермский" книгаы. /СПб., 1897, 69-75 л.б./.

Вензэм Куратов Шестаковкэд и вак коми ен Войпель йылысь сёрнитігыи. Поэт кутчысьыма докажитны, мый Войпель йылысь легендан эм вежртас /смысл/. Тали, тыдалэ, сувтэ паныд П.Д.Шестаков. Аслас 7-эд тетрадыны "Пама" драматизированный поэма йылысь пасыдыны И.А.Куратов та йылысь гижэ: "Докажитны, мый легендалэя эм вежртас, кыть сійэ /легенданс/ йитчыма шаманствокэд. Шестаковэс тшэшт жэ видны". /Иван Куратов. Менам муза. Сыктывкар, 1979, 567-эд л.б./.

Со кутшым ыджыд вольма И.А.Куратовлыи сідэ шусяна низшэй мифология дінэ интересэс. И сійэ, дерт, эз кыпты прэста. Буретш низшэй мифологиянэс босьтэм образысэс кэсйис стэчдыка петкэдлыны И.А.Куратов "Пама" гижэдыны и мукэдысыны.

Дерт, медем ставсэ тайэс гэгэрвоны, Куратов шыдчыліс не омын Шестаков гижэдыс дінэ. А сёрнитны кэ пасыкыджыка, то колэ висьтавыны, мый Куратовэс тшэшт интересуйтысны поволжскэй регионны олысь йоз пэвстысь петэм уна мукэд представителяс. Босьтам кыть чувашьянэс петэм ыты немалана морт дінэ сылысь

интересса. Сёрниис муно Никита Яковлевич Бичурин йылсы.

"Память" роман-эссейн СССР-са Государственный премия лауреат Владимир Чивилихин, кодэ буретш эти кадэ уджавлис Комиын да лэсьвэдис Коми му йылсы да комияс йылсы некмын гижэд, шуэ Н.Я.Бичуринэс "чуваш йезлэн великэй плэн". /"Наш современник", 1980, 9-эд. №, 35 л.б./. Таю морт йылсы гижэма сідзжэ Владимир Кривцовлэн "Отец Иакинф" историческэй роман, кодэс вэли лэзэма Лениздат 1978-эд вонн. Н.Я.Бичуринэс, мэд ногэн ко, "отец Иакинфэс" бура тэдлэсны да выль донъялисны И.А.Крылов, В.Г.Белинский, Н.А.Некрасов, И.И.Панаев, Н.И.Надеждин, а сідзжэ роч культуралэн да наукалэн мукэд деятельяс. Сылсы уджэясос лэддылисны А.С.Пушкин, кодэ сідзжэ вэли тэдса Иакинфкэд. В.Ф.Одоевский, З.А.Волконская, Н.А.Бестужев, М.П.Погодин... Лэддылыма Иакинфлэс гижэдыясыс и мян И.А.Куратов. Коми пед-институтса преподаватель, филологияса кандидат Г.И.Тираспольский кывьяс серти, кодэясос сійэ висъялис Куратовлэ сійэм ХУ-эд лэддымыяс дярйи, коми поэт выль донъялис Иакинфлэс гижэдыясо, Россияна сылсы медводза "Китайскэй грамматикас". Мый коми поэт тэдлэма Иакинфлэс гижэдыясо, висъялэ Куратовлэн татшэм пасйэд: "Отец Иакинф, китайскэй миссияса член, шаманствоёс дуктэ лэдди" /за шаманством признает серьёзность. - И.А.Куратов. Художественный произведениеяс, I том. Сыктывкар, 1939, 261-эд л.б./. И збыльсы, шаманизм йылсы эния кыгансы лэддым, мый "сійэ торя регионн култура сэвэмнн вэли коланабя, сы отсэгэн морт заводитсэ формируйтны асьыс сознаниеёс, влалэм пырсы ас вылас видзэдгэн кывны асьёс, асьыс вынсы и слабунось". /Т.М.Михайлов. Из истории бурятского шаманизма /с древнейших времен по ХУШ в./. Новосибирск, 1980, 6 л.б./. Сіё жэ авторяс гижэ, мый "та вэсна шаманьяслэн мифьяс, преда-

нияс, гимняс, а сідзжэ онгоньяс и мук. лосны колана историческэй источникн, кодыс тэдымавэт оз позь бид бокоян да пидіа югдыдн исторіялыс уна вопросьяс...". Комияслэн, дерт, эз вэв сэтшэм иджд кадколаст, кор идждалис шаманизм, кыдзи бурятяслэн, но татшэм ояма язическэй эскымлон формас налэн вэлі жэ. Сэмын татшэм религиознэй культ петкөдысьясос комияс шулісны эз шаманьясн, а тэдысьясн, туньясн. Христианскэй вера вужьясьэм бэрнн найос кутісны ещэ шунн еретникьясн. Но Куратов аслас пасидьясын век жэ нимтэ найос шаманьясн да, кыдзи аддзам, личлэдзлытэ корсь на йлысь даннэйас Шестаковлэн, Иакинфлон да мукод авторьяслэн гижөдысьяс. Пама йлысь, например, сійэ гижэ: "Пама - киа-подьятэм шаман..." и с.в.

Но, дерт жэ, не сэмын шаманьяс йлысь даннэйас чукьртэм матыстис Куратовэс Иакинф дорэ. Коркэ отец Иакинф служитлма Казаньн жэ, а сэсыя сійэс вэлі пунктма Пекиннн роч духовнэй миссиялэн юралсьэс. Уджэ сійэ дзикөдэ кысьтэма, да Иакинфэс Россиянн нин вэлі судитэма церковнэй судья. Кыдзи и Куратов, Иакинф абу вермылма терпитнн взятчникьястэ да казнокрадьястэ, вуэдылма налы паньд чорьд тыш. Кыдзи и Куратов, сійэ бура адцэма йэзлысь локтан национальнэй да социальнэй кыптэмэ да ставсэ, мый вермылма, вэчлма сн могьсэ, медым матыстнн сійэс. Та понда ёндыкасэ и кыскылма Иакинф ас дорас Куратовэс.

Ми ёні, гашкэ, геждэ мөзпавлам сн йлысь, кутшэм сьэжкда царскэй Россиянн чуллісны национальнэй литератураяс. Таланта йэзлы гижитэ прамья эз сетлыны. А талантсынд ётар ещэ на колбын иджд тэдомуньяс, кодысьэс адцэны да босьтнн эз жэ вэв кокныд. Та йлысь вясэталыны не сэмын комияслэн, но и Поволжьяса йэзлнн литератураяс. Куратов дырйи Поволжьяса туркскэй йэзлнн литератураяс сэмын на вэлі чужьмасэ, а Поволжьяса финно-угорскэй йэзлнн - сэмын на вэлі чужьнн. Дерт, яндым

литература асламь чужым-быдымом исследуйтны специалистяс, но втласа исследование абу на вчэма. Абу на орччэдыма тайо литература асламь вочасын чужымс, жанр асламь вочасын артэмьс, кодэ асламь "Литература народов СССР" /М., 1957, 259 л.б./ книганы литературовед К.Л.Зелинский, СССР-са народы асламь советский кадса литература асламь видлалыгон, ямты "жанрэвэй постепенностьын". Зэв асламь асламь вэл: татарский, башкирский, чувашский литература асламь чужымс. Татарский, башкирский, казахский да мукд тюркөвзчэчэй интеллигенция пэвстын тэдсаан лоом просветительско-рационалистический поэзия асламь представитель Мифтахетдин Камалетдин-углы /1831-1895/, кодэ ёндыккасы тэдисни Акмулла псевдоним ула. Тотараса йоз пэвстын пэтис Каим Насри /1825-1902/, учёный, кодэ сулалэ национальнэй рамкасы йершитчэс йэзлы паныд. Но царский политикам эз сет поэзия, медым уна пэвэс национальнэ йэзлы представитель асламь вермисни бура тэдмавны ёта-мёдыны да овны ёта-мёдыны отсасымь. Куратов асламь эз сир некутшэм пасйэд, кытысь эськэ тэдэлис, мый сйэс тэдэлис вэлы янды йэзсы, да и став рукопись асламь сылы мян кадэ эз вонн.

И ещё на сыкыд вэли лэсыдын сылы кутшэмкэ йэтыдыа марицкий, мордовский да удмуртский водзмэстчэс йэзкэд. Тайо йэзлы литература асламь чужымс Куратов ёврын ин. Артэм, мый Поволжэса да Урал бердса финно-угрыс пэвстын медводзэин чужымс коми литература. Талсы помгас ми аддзам сынн, мый коми литература чужым да быдымом вэлы иджыд влияние вэчис роч йэзлы прогрессивнэй культура. Казытыштам, мый тайо регионса финно-угорский йэз лынсы комьясыс вэли медводэ лэртэма христианство /воддза христианство асламь прогрессивнэй роль йылсы ас кадэ янда гылыс Ф.Энгельс/, мый комьясы Москваса миссионер Стефан Пермский вэли лэсыдыма письменность. Поволжэин

олньс тюркскэй йезлэн ёна кэ тэдчисни восточной культуралэн традициясыс, то коми культураэ, кыздэ бора тэдса, зэв важысянэ пирисна роч культуралэн элементяс. И.А.Куратов рукописьясыс тидалэ, кутшэм паськыдэс вэлыны коми поэтлэн интересьясыс. И, дерт кэ, сылы уджык окота вэлі тэдманы комияс дінэ медматнэса йез - удмуртыяс йылыс. Кольэм нэм шэрин Казань вэлі и удмуртыяслэн культурной олмын медся иджид центрэн. Аслас эти паськыдэс поэт индэ, мый удмуртыяс, важ ногэн - вотякыяс, петісян пермь кывья йезыс. Кэкъямысод рукописной тетрадын сылэн чукарёма вотской /удмуртскэй/ кыв тэдмалэм кузя материалъяс. 1862-эд вонн Казаньын вэлі котырёмэ святитель Гурийлэн миссионерскэй братство, коді лэдзис мари кыв вылын некымын церковно-религиозной книга. Дерт, тайё книгаясыс йезлэ бурсэ эз ваина, но век жэ отсалісны чунын марийскэй письменностьы. Накэд эттытш вэлі лэсьдёма некымын очерквэй произведение, кёні пайдасылісны художественно-образной элементяс. Тадзи заводитісны чунын марийскэй литературалэн медводдза петасьяс. Казаньын Куратов тэдмасьёма тайё гижэдьясыскөд да заводитёма лэсьдөн "Черемисскэй грамматика кузя материалъяс". /Коми АССР-са Центральной государственной архив, 288-эд фонд, 2-эд опись, 4-эд делё, 4I-эд л.б. да тайё л.б. мышко гижэмторьяс/. Аслас рукописьясыни сійё орччөдэ коми да мари кывьясыс босьтэм местоимениеяс, числительнойяс, существительнойяс.

Куратовлэн Казаньын Поволжьеса йезлыс олэмсё, культурасэ тэдмалэм кутё иджид методологической тэдчанлун кыздэ ас культура, сідзи и урало-поволжскэй регионса мукөд культураяс тэдмалымын. Тадзи коми поэт да учёной бурджанка велэдис не обмын мукөд йезлыс, но и ас кывья войтырысё историяс да культурасэ и тэдзикэн отсаліс обмыдны ас йезлыс национальней самосознаниес.

Куратов, кыдзи петкөдлөнн селен гиждьясыс, пидди пунктис став народьясыс, и сийе сакса обществен социальнй действительностынс аддэ тырмытмторсө кыдзи аслас коми йезлысь, сідз и Му шарвыса мукод йезлысь. Аслас сочинениеясы сийе гижлис не сэмн рочьяс да Поволжьеса йез йылысь, но и яраньяс, йыг-раяс, киргизьяс, китаецьяс, немецьяс, французьяс, англичанаяс, американецьяс да мукод йез йылысь. Сийе төдчөдлис, мый гижысьлы, кутшым нацияныс кэть сийе эз пет, колэ кужны петкөдлөнн не сэмн ас нация йезлысь торьялысь оямсө, но и мукод национальностя йезлысь аслыспыльслунсө. А медым тайяс вичны, дерт, колэ гөгөрвонн мукод народьяслысь психологияс, пытшкөсса олөмсө сідз жэ бура, кыдзи гижысь кылэ аслас йезлысь олөмсө, налыс мөвпясысө да чувствоясысө.

Тансэ кыдзи, Куратовлөн гиждьяс серти зэв бура тыдалэ, мый сийе пунктис ас водзас не сэмн национальнй, но и интернациональнй да социальнй могьяс сідзи, кыдзи эзджык кужны пуктины ас водзас революциядзса мукод коми гижысыс. Ми төдам, мый уна вчисны мукод народьяслысь культурасө төдмалымн коми-яс пөвстысө петөм йез.

Сідз, калмыкьяслысь культурасө төдмалымн уна вчис на пөвстын олөгөн да уджалөгөн коми гижысь да учёный Г.С.Лыткин, удмуртыяс да мордва ордэ волөгөн – беллетрист К.Ф.Жаков, коми-пермякьяс му вылын олөгөн да уджалөгөн – М.Н.Лебедев. Найэ сідзжэ уна вчисны, медым төдмавын Поволжьеса да Урал бердса йезлысь культурасө да асториясө, не сэмн чукөртисны тайё йезлысь фольклор да важ гиждьяс, но и асыныс лөсьөдिसны тайё народьяс йылысь художественнй да научнй произведениеяс.

И.А.Куратов, Г.С.Лыткин, К.Ф.Жаков, М.Н.Лебедев уджыяс вылэ өні истысыбны кыв, литература, фольклор, этнография да мукод гуманитарнй наукаяс кузя исследовательяс Калмыкияны, Уд-

муртияни, Мордовияни, Татарияни, Мари муни... Тайо муяоса журналъяони, газетъяони, кингаюони тшкыда позъо адцъяни и коми гижъсыяслы проиязведенияссо. И колю торъзи тѣдчъднн, мий мукъд коми гижъсыясы да учѣнъйясы орчча, Поволжьеса йъзлѣн олѣмѣ да культураѣ туйсо восьтѣм вылн зев зѣла уджаліс медводдза коми поэт-интернационалист Иван Алексеевич Куратов. Бурети татшѣм демократическѣй идеология йъз, кутшѣмѣн вѣлі Куратов, колюм нѣмнн на пунктисни подув миян странаѣ став йъзлѣн ѳрта-сѣмлы да вокъяс моз олѣмлы, кодлы став позянлунсо сетіс Великѣй Октябрскѣй социалистическѣй революция.

Б.А. ИГУШЕВ,
СГУ-ның доцент

КОМИ ЛИТЕРАТУРНОЙ КЫВ СӨВМӨМ ЙЫЛЫСЬ

Маян чужан мунам ёна паськыд. С: йо, шум, нёль пёв иджыд-
джык Венгерскый Народный Республикансь да дас пёв вестиртс
Удмуртскый республика.

Та вёсна я абу даво, мый коми войтыр мода-мёдсьяныс торья-
лыны оласногнаньс, ком-пасьяныс я весиг сёрынаныс.

Тайз мёвпёс буга тёдчёдэ Альберт Ванев аслас кывбурн:

Збыль, вольсь куим кад

Дзык ёттёшт тая,

Ас Коми муна,

Адзывлыны поэзь:

Кор туробьясы

Дурё Воркута,

Ухтая - тулыс,

Леткаляныя - гожем.

Кыдзи тёдса, Сыктывкар гёгёр йозкостса сёрни подув выль
миджсьёмен вёли примёта литературной коми кыв. И коми ли-
тературалы подув пуктысь Иван Алексеевич Куратов, и коми сё-
ветскый литература лэсьёдысь поэтыс да прозаякыс ёна вё-
дитчися став сёрясыкасысысь босьтём уна кывёи да лояны
найз лядьсысысысылы буга гёгёрвоанаян, шум: дзоридэ, ёрт,
агас, потан, овмёс да с.в. я пырисны найз коми сёрниё, а
сидзёк я основный словарный фондэ.

Литературной коми кыв озырмёдисны торья диалектнэй кывё-
яс пыртёмян: Луза - Летка вожысь Василий Кхнян, Сыктыв вожысь -
Иван Куратов, Ичёт Иван, Выль Паш, Сям Вань, Иван Торолов,

Владимир Безносиков, Нина Куратова, Владимир Тимин. Эква выв-
даньсь - Нёбдинса Ваттор, Тима Венъ, Жан Моръс, Михаил Ле-
бедев, Иван Вавилин, Иван Изъуров, Петр Шахов да мукод гижьсь-
яс. Эква горулъсь - Павел Доронин, Серафим Попов, Геннадий
Юшков, Федор Щербаков. Удора вокъсь - Альберт Ванеев, Юрий
Васютов, Борис Палкин да мукод.

Лунывса комияслён къ небыдлэк поводляс, град выв луктась-
лоба да гылясь сюж озырдэк муясно, войывсаяслён—мёдаръ.

Войывса коми войтыр - изъватасъяс - олоны аслыссикас
естественно-географическый условиясын - тундрая, кыи найб
уна нэмъяс сайны нин велалисны войывса суседьясыныс - не-
вещьясыянь - вёдиты кър.

Кър видъсь войтырлён оласогыс да и быд лунья уджыс ёна
торьялэ мукод коми йоз олом-выльмысь. А тайб вайодъ и сёрниин
торьялэмэ. Найб волювлонн асланис сиктъясё вонас сёмни кык-
куям тельсь кеклэ - тэвнас, а тулнс-голом-ар - век туиньсь -
помтём-дортём эрдьясыя - тундрая - видзёны къръясёс, кодъяс
и верёны, и пасьтёдыны, и новелёдыны дадьясья, тайб гортса
пемъсьясёс видзёны оз ковны ии шоннд картаяс, ии тэв кекжэ
кёрым, ии мукод пелёс сёля-пан.

Къръяслы колэ сёмни ниткакыя. Едынд нитысё, яласё найб и
тэвнас перйзыны асьяныс, зыр сямэ кок гыкъясыяныс лымёс кодйом-
я. Лымйыс кё джудьяд, кър кодйысёс пидёдз, лым веркёсас
тыдавмон колэ сёмни сылэя дженьндик оскыс.

А косьмас кё горшыс, кър сёйё лым. И оз ков кърлы неку-
тшэм топыд йор, си вёсна мый тайб пемъсныс оз ов ёти местаня,
а век ветлэ, ётилансь бырё яланс - муно мёдлаб, а сыкод тшэти
и вёрзёны /кочуйтёны/ кър видзёныс войтырныс, кодъяс ёти места-
ас олоны вежоньсь не уаждэк. Та вёсна тундрая оз лэптыны кёр-

каяс, на пыдди пр весьтаныс зэвтыны чом, гошмынас сжымдысь,
а тэвнас - кэр кучикысь.

Войвывса комьяс йылысь тэчлысны, дай тэчыны художества
гыжыдыяс Изъватасысь петлём поэтыс да прозаикыяс: Биа Огыр
/Яков Чупров/, Яков Рочев, Владимир Попов, Егор Рочев, Вла-
димир Никулин, Пяк Артеев да мукодыяс.

Кэр видзэсыяслысь олом-выломсэ серпасалысны асланыс ги-
жыдыясны тшэтш и лунвылындыжык бнджым-сэвжым коми гижысыяс:
Владимир Латкин "Тундраса мойд" поэманы, Василий Кжнин "Тун-
драса бияс" романы, Серафим Попов /челядылы кывбурьясны да
поэмаясны/, Иван Торопов "Арся сыланкыв" повестыня, Геннадий
Юшков "Мича ижемка" кывбурын, Альберт Ванеев "Тундрасянь
Олимподз" очеркыны.

Кэр писательяс босьтчыны гижыны кэр видзэсыяс йылысь, изъ-
ватас олом-вылом йылысь, найы окотапырысь водятчыны войвывса
коми сёрнисикасысь босьтём кывьясыны, кылёдыны тайы диалектыы
кывьясыс, коми литературныы кыв уровеньды, мыйнысь сійы лоб
выдздыжыкы, озырдыжыкы - эд пыртёны сэтчы оз сэмын выль поня-
тиясы петкыдысь кывьяс, но и содтыны синонимыяслысь лыдыс,
кодъяс отсалёны артмёдыны войвывса комилы лэсялана серпасыяс,
кывны сэтчыс оломлысь шыясы, кэрыс-рэмыс да с.в.

Медводдзяжыны коми литератураыны кэр видзэсыяслысь оломсэ
серпасалыс поэт Яков Чупров, кодй босьтыс аслыс литературныы
псевдоним "Биа Огыр". "Салыс Микулай" нима поэманы сійы мойд-
ыс муслун йылысь, кодй чужлыма гыль ненец зон сёлёмын озыр
эксны ныв діны.

Пыр вурсё, либё пыртлё лым,
Кэр вурё маляча, кэр пим.
Оз прёста ов и мужик морт -
Войвывса экснылэн бур ёрт.

Кэр дорэ ветлывлэ быд лун,
Мед кэрыс некытчэ оз мун,
Да вэчэ чера-пурта пом -
Сідэ олэ мян мойд выв чом.

Поэмаас автор пыртома сэтшэм этнографическэй диалектизмъяс, кылзи "чера-пурта пом" - черэн да пуртэн вэчая удж /пунсь ли-бэ лынсь вэчанторъяс/, "пыртлынн лым" кыв сочетание - тэлын чомйыи сывдны лымос миссьём, сёян пуэм да пеласъём вылэ.

"Кэр дорэ ветлывлынн" - мед видзны сійэс чукэрыи, кутны развэд-чэмьсь, видзны кэянысьсь, ошъясьсь, санъясьсь, весиг ручьясьсь, кодыас радейтэны чэсмасьны ичэтик кэрияны. Оні лыддынсьсь повстысь быдэн нян бура тэдэ, мый сэтшэмис малича да пими, а Биа огыр медводдзаэн пыртис тайё кывъясьсь - этнографическэй диалектизмъяссь, художества гижэдэ.

Биа огырлысь традициясь водзэ совмэдис Яков Рочев, кодэ аслас трилогияс /"Кык друг", "Изъва гызэ", "Му вежэм" романъясьн/ зэв лэсьнда тэдмэдис коми лыддынсьсьсь аслысьякас войвывса олэм-выльмэн, та могись пыртис медводдзаэн гижэд вир-ийэ вель уна войвывса кыв, кодыас отсалэны син водзэ сувтэдны оласногэс кэр дор войтырлысь, сэтчэс вэр-васэ, ловъя ловъясьсь.

Медым диалектизмъяс вэліны гэгэровоанаясь, автор сноскоан пасйэ налсь вежэртассь либэ текстас скобкани вайыды приложенияс.

Со, шуам, романньскэн:

- Баяжк кулеч бшань ульи асьвсаяныс сулалісны аргышяс /Я.Р./

Сноскоан сетсё: аргыш - доддялэм кэрыас /рочэн кэ - под-водаяс/, кодыас отсэгэн новлэлэны кэр дор йазлысь овмэссь, сёян-кансь.

Татшым ноген жэ тэдмэдэ лндьсысьсыс кэрьясэ арлэд да
рэд серти торйбдысь кывьясыя:

"Стадо шуйгаладор бокня турбыльэн усаны кык важенка"
/Я.Р./ Улина сетсы: Важенка - версты энэ кэр.

"Ме сэк кезь ён быкьяс быдта, аслым дадов лсыьда"/Я.Р./
Бык - версты ай кэр, кодэс видзэны додьялэм выль.

Дадв - некымын кэр, кодьясэс додьялэны орччэя эти дадвэ.

"Чом диня мамыскэд ветлэдлэс жель кодь вэсньдык кокьяса
сыэд теля".

Теля - кэрпэ.

Яков Рочев паськыда пырэ художественной гижэдаэ я кэр
видзэан кэлуыльсь нимьяссы, я найы сіджэ босьтэны литератур-
ной кывльсь статус. Шуам:

- Вася Манзадей тані первойсы казялэс аслас батьлэсь няр-
талаэя кэрьяс куталан ыджыд сямс. /Я.Р./

Дист бок помас автор пасы: няртала - аркан, кучагысь
нёл пратын кым вэсэны кузь бечева, кодын куталэны кэрьясэс.

Егор Рочев, кодэ водзэ нуодэ ыджыдзык ёртислэсь традиция-
сы - петкэдлэ коми литератураны талуны кэр видзысыслэсь
олэмсэ, этнографическэй диалектизмьяссы вайыдэ текстас, найыс
гэгэрвоудэ оноскаеыг. Шуам:

"Амдёр увсыс - еджыд кэр воель улэсь, кодэс вэлі лавгэма
дадь вылас, перйис мешкысь тулэсь нянь" /Е.Р./

"Дэолжк лоис стадаан том менуреён - медэя ён да статья
кэрэн." /Е.Р./

Диалектизмьяс тані лэыны гэгэрвоанаысь автор гижэдысь
приложениассыс.

Мукэд дырйя писатель экзотическэй кывьяслэсь вежэртасэс
гэгэрвоудэ персонажыс сёрны пыр. Таджакэн сійы ловзыэдэ ги-

жбдсѣ, а оз дбзмѣд лнддъснсьсѣс лнст бок улѣ лѣдзѣм сноскаяс-
вн да кузѣ обьясненнєясн. Со пример:

"Стадаас тай, майбур, сѣра кѣрѣс кѣтъ мѣйта. Кутн да
вундав сѣрѣсѣс, вот и мора лѣс".

- Мора - сѣйс кѣр сѣр, кѣр небнд на, гѣч кодѣ, - кинас
ѣвтѣмѣн толкуйтс пѣварихалы Светлана. Сѣйс жаритѣштѣмѣн
сѣйсн, зѣв ѣскнд".

Тѣдчана коми поэт Владимир Попов, кодѣ ѣуклс да бндмис
войвнлн, изѣвѣтас пѣвстн, аслас кнвбурѣсѣ, поэмаясѣ бѣрѣя-
лѣмѣн пѣртѣ дналектнзмѣсѣс, и оз сѣмн экзотнческѣй поняте-
яс пѣткѣдлѣм могнсь, но и бнд лунѣя дѣйтвнєяс, лѣсмторѣс,
гѣгѣрвоана да тѣдсѣ предметѣс зѣлѣ ннмтннн сѣдзн, кнзн
нѣйс шѣбнн изѣвѣтасѣс, нѣѣтѣснѣ поѣтлн тѣдсѣ да рѣдѣйтана
войтѣр.

Памир ннлнсь кнвбурнн поѣт гѣжѣ:

Эз нпѣв пѣсѣлунѣн ноябрѣ

Бнд ѣеллн ннрмѣт вѣзнєс.

Поѣт пѣртѣ аслас гѣжѣдѣ нѣѣтѣснѣ сылн тѣдсѣ геогрѣфн-
ческѣй термн - ѣеллн, кодѣн войвнвсѣ комнєс ннмтѣнн крут
кѣрѣс, кнр.

Тѣйс кнвбурѣс "ѣеллн" дналектнзмс колана местѣнн. Сѣрнн
мунѣ гѣрѣяснн уѣелѣєѣ ннлнсь. Оргѣннѣ бѣкснѣннєс уѣелѣ да
ѣеллн кнвѣс матнѣсѣ. Мѣд-кѣ, мннн войвнлнн места ннмѣснн
"ѣеллн" кнв бѣргѣлѣ пасѣкнѣда: Ижѣмскѣй рѣонннн эм ѣеллѣюр
пѣсѣлок, Усннскѣй рѣонннн - ѣеллѣбнж, а Устѣ-ѣеллѣмскѣй нн-
Сѣргѣєво-ѣеллѣ снктѣс... И лнддъснсьслн гѣгѣрвоана, мнн
Памир ннма кнвбурннн кѣдзнд кѣрѣс бѣкѣс ннлнсь сѣрнннтѣсн
пѣтлн дум вѣлас вѣсннн нѣѣтѣдѣрсѣ сѣрпѣсѣснн: Изѣва да Пѣ-
ѣора бѣксѣ лннннн вѣвтѣсѣсѣм кнрѣс, кнснѣнн нскѣвтѣгѣн
стѣвнє пнтѣкѣсѣд нркннтлнѣлѣ.

Владимир Попов асла гижӧдяснӧ вӧдитчӧ сэтшӧм диалек-
тизмъяснӧ, кодъяс гӧгӧрвоанасъ контекстас да отсалын артмӧд-
нн ассьяс, Владимир Поповльс, стиль боксянъ поэтической образъ-
чс.

И кывтӧ-гывдӧ, бур да шань,
Совхознӧй мунось перйом зарни.

Войвывса коми сӧрнисикасъясь пыртыни аслысикас кывъяссӧ и
лунвывланьня быдмӧм поэтыс, писательяс, кодъяс гижӧнн сэтчӧс
войтыр йыльс.

Геннадий Юшков "Мича ижемка" нима кывбурын гижӧ:

"Кӧдзыд войвылын
Кӧръяс войлыны,
Линийс гожымӧдъ
Сӧн оз сыв".

Автор повтӧр пыртӧ диалектизм — "войлыны" кыв, кодлӧн ве-
жӧртаснӧ гӧгӧрвоана контекстыс — котралын /кӧдзыдысла/,
мӧд-кӧ, "войлыны" кыв стӧча рифмуйтчӧ "войвылын" кыв форма-
кӧд.

Иван Торопов "Юль" яма повестыня, кӧтӧ сӧрнисӧ нуӧдӧ оз
войвывса комияс йыльс, а мӧдарӧ — лунвыв сарицӧ дорын олӧм
йыльс, вӧдитчӧ изьватас сӧрнинсӧ босӧтӧм "мада" кывйӧн.

— Да ӧд тайӧ бук!.. Ок, нӧдӧд да мича, вылын юра лу!
Ок, мада лу! Ок эськӧ мяян вӧръяснӧ тшӧтш рӧдмӧдны татшӧм
молодечьястӧ!

Авторлы "мада" кывйӧнс кажитчӧ мелӧджык "муса" прилага-
тельнӧйӧс, кодӧ лӧс эквивалентнӧн войвывса коми экзотической
кывлы.

Сӧйӧ лиӧс мӧд сӧрнисикаса кывъяссӧн вӧдитчӧм сетӧ поэтанлун
не сӧман сӧвмӧдны литературнӧй кывльс озырлунсӧ. Диалектизмъ-
яснӧ вӧдитчӧм озырмӧдӧ тшӧтш и литературнӧй жанръясолъс по-
зыланлунъяссӧ.

Ерта-ёртыс выль литературной пародияс гижигя поэтыс
окопалырыс видичёны диалектизмьосн, на отобгөн тёдчёдны
поэтлыс аслыспёлыснога гижанногос.

Со кылза, шуам, серпасалъ асла пародиян Владимир Тимин
Владимир Поповс:

Тэкд менъ вочабдс тулс,
Ме тэд лой ас, и тэ мен - ас,
Уна ва Печора кыям нулс,
Но эз вунёд тэнэ изьватас.
Сьёлэм мыйкэ водзэ выль ликтэ,
Унатор на висьтала ме тэд.
Эжа берег дорсянъ Кыдзкаар сиктэдэ
Оз сир менъс варовджик поэт.

Владимир Тиминян тайё пародияс гижны туйдсн диалектизм
ликтны /яндын/, кодс пыртэ асла гажэдъяс Владимир Попов.

Лидьсынсь велалс нын тайё кывъяс днас, найё оз кажит-
чны гэгэрвотэмсё. И контактны тайё диалектизмьосн видит-
чымс озирмёдэ литературной кывльс синонимическэй радсё.

Э вёсна Владимир Тиминян пародияс чужтэ лидьсынсьлыс
кокньндик юм, а оз дэзмом. Од автор висьталэ литературной
кыв обьмёдэм йылыс, а оз ёгёсьтэм йылыс.

Диалектной сёрнисикасьяснос пыртэм кывъяс оз сэмья озир-
мёды литературной кыв, найё тёдчёдны коми йезлыс пытшкёс-
са озирлунос, шведны том йезс мовпанн, чужтёны патриотизм.

Кэр видзсысьлыс олэм-вылэм тёдчёдс кывъяс йылыс сёр-
нитгён учитель вермэ озтны велёдчносъяс сьёлэмэ войявса
коми войтырэн нимкодъясом: ёд тайё йезыс, сьёкидунъяс выль
видзёдтот. овмёдны кылзл тундра, кэн: "гожэмдэ лым оз
сье", олэны кокньндик чомъясни и бьдэ злуэ дасъсё разьны

И.Н.Костромина

П.И.САВВАИТОВ ДА КОМИ КЫВ

Коли 170 во роч этнограф, историк Павел Иванович Савваитовльн чужомсянь (1815-1895).

Колян нэмса справочникъясын, указательясын, энциклопедиясын, Россия Войвыв йылдыс научной уджясын унаон веськыда индён, мый П.И.Савваитов ёна тэждысис комияслыс грамота да культура кыбёдем ёсна.

П.И.Савваитов чужліс Вологда кары священник семьянн. Помаліс Вологдаса духовной семинария (1833), коні велодчылісны уна коми зов. 1854-1860 воясё сәні велодчис и Иван Алексеевич Куратов. Семинария помалём боры П.И.Савваитов пьрис велодчыны Санкт-Петербургса духовной академияё да 1837 воын помаліс сійёс. Духовной училищяслён комиссия индіс сійёс Вологодской духовной семинарияё философия кузя наставникён. Сылы воли 22 арёс, кор сетісны магистр степень, а сәсся и профессор звание. Велодіс всеобщей гражданской история, еврейской кыв. Вит во чәж П.И.Савваитов воли том йёзлөн наставникён. Прест кадё нуёдіс научно-исследовательской удж, лыддысис архивьясын, библиотекаясын, чукортіс да гижаліс Вологодской губерниянн олыс йёзлыс устно-поэтической произведенийяс, велодіс вах письменной памятникяс, грамотаяс.

1841-1842 воясё "Москвитянин" журналын П.И.Савваитов йёзодіс ассыс медводдза уджясыс - "Вологодские песни. Песня про француза", "Из Вологды", "Дорожные заметки от Вологды до Устюга". "Некоторые сведения об Усть-сысольском уезде Вологодской губернии" статьянн тэдмодіс лыддысысысыс комияслён олым-вылёмён, рочон да комиён гижём мойдкывьясын. Педагог-учёной ветліс комияс дорё 1841 воё. Вологодской духовной консисториялён фондьясын П.И.Савваитовльн кольёма епископы прошениенс, коні сійё гижёма, мый кёсий тэдмасын Усть-Сысольской уездса йёзлөн олымён, корсыны коми письмен-

менной памятницей, гижавны фольклорной произведенийя. "Москвитянин" журналё мёдём статьясыл предисловиен П.И.Савваитов гижё: "Ничто так хорошо не знакомит нас с духом народа, с его понятиями, домашним и нравственным бытом, как народные пословицы, поговорки, притчи, песни, сказки и так называемые былины разных времен, особенно же былины старого времени. В притчах и поговорках, равно как в пословицах, песнях, сказках и былинах ярко обрисовывается характер и образ мыслей народа, его история, нравы, обыкновения, страсти, словом ... любо слушать этих рассказчиков: у них так много чего-то неуловимого, - такого, что и передать нельзя: любо прислушиваться к этому народному говору ... Песни поются везде. Но чем дальше от Вологды эти песни, тем они замечательнее и по выражению и по самому содержанию ... Здесь охотно поют их, но неохотно соглашаются, чтобы их записывали..."

П.И.Савваитовльсь Йозодёторясьё современникъяс шуисны жемчуг тусьясьён, медся нин ошкисны бёрддчан кивьясьё. Вологодскэй губернияны ёкём-чукётём фольклорной произведенийясьё том морт гижалёма вывті стёча, некутшёма абу вежлалёма йёзльсь сёрнисё.

1842 воё П.И.Савваитовёс корисны велёдыны Санкт-Петербургса духовной семинарияё. 15 во чёж сэни жё вёлі библиотекарьён. Сынь кындзи велёдіс роч кив да литература Павловскэй кадетскэй корпусны коммерческой училищени, гвардейскэй подпрапорщикьясьён школаын.

1846 воё П.И.Савваитовёс аслас шюдчём серти духовной званиенсь вужедисны светскэйё. 1858 воё П.И.Савваитовёс бёрйисны Археографической комиссияса членён. Тайё кадьяньыс сійё систематическёя велёдіс древнерусскэй письменной памятникьяс. Петербургын лоины гырьсь позянулуньяс уджавны столицаса архивьясын, музейясын, книгохранилищясын, рукописной фондьясын. Окотапырьсь сійё ветльвдіс командировкаё. 1846 да 1853 воёяс уджаліс Вологдаса, Костромаса, Ярославляса, Владимирса книгохранилищясын. 1846 воё П.И.Савваитов мёдьясь воліс Коми крайё.

30 во чѣж П.И.Савваитов сетіс асьыс нджид тѣдмлуныяссѣ том поколениель. 1867 воѣ сійѣ энвотіс уджѣ духовнѣй семинариян, вуджис народнѣй просвещение министрстволѣн учѣной комитетѣ.

П.И.Савваитовлы удайтчис йѣзодны роч история кузя уна тѣдчана удж. Сійѣ вѣлі активнѣй членѣн дас роч да рубексайса научной обществоясын, наукаяс Академиялѣн словесность да роч кыв отделениенн член-корреспондентѣн. Таньс кындзи сійѣ зѣв активнѣя велѣдїс коми кыв.

1845 воѣ П.И.Савваитов коми кыв вѣлѣ вуджѣдїс брошюра "Наставление об оспопрививании" да йѣзодїс сійѣс "Велѣдѣм кыдзи позяс вичысьы ен пистысь и кыдзи колѣ пуктыны морт видзъсь писти" ним улын.

Россиянн писти вѣчавны пондїсны 1798 во бѣрын. Коми йѣзлѣн пемдлун вѣсна писти вѣчѣм паськѣднн вѣлі вывтї сьѣкѣд, и П.И.Савваитов кѣсйис гѣгѣрвѣднн налѣн чужан кыв вылын оспопрививаниельсь коланлунсѣ.

Вѣльнѣй экономической общество дон бѣсѣттѣг "Наставление..." комиѣдѣмьсь авторлы сетіс зарнї медаль.

П.И.Савваитов комияснн гижис нѣшта ѣти удж сн йыльсь, кутшѣм лѣк вѣчѣ мортнн вина юм. Асьыс рукописьсѣ сетіс наукаяс Академияѣ вице-президентнн. Вице-президент, дерт, коминад лнддъсьынѣтѣ эз куж, и сійѣ П.И.Савваитовльсь трудѣс сетіс видлавнн академик А.И.Шѣгрены, кодї 1827 воѣ воліс Коми крайѣ, тѣльсь чѣж олїс Усть-Сысольскнн, велѣдчис сѣрнитнн комиѣн, а бѣрсѣ сѣтьсь петіс Сысола вожд. А.И.Шѣгрен зѣв внимательнѣя лнддїс-тѣдмасис П.И.Савваитовлѣн уджѣн, кодѣс вѣлі гижѣма л-ѣвѣй, сысольскѣй диалект вылын. Аслас отзывын тѣдчѣдїс сыльсь коланлунсѣ, казясїс и тырмытѣмторьяссѣ переводьсь, вѣчалїс рукописяс пасйѣдъяс. "Кыв вина юм йыльсь, висьталѣм Петыр-Павел луно" печатайтїсны 1848 воѣ да истїсны Коми крайѣ йѣзлы лнддѣм вѣлѣ. Таньс П.И.Савваитовлы сетїсны Уваровскѣй премия - 500 шайт.

1850 воё П.И.Савваитов йозёдис кык ыджыд удж: "Грамматика зырянского языка" да "Зырянско-русский и Русско-зырянский словарь".

Колё пасыны, мый Куломдинса крестьяналён асланас нартитысьяслы паныд кыпёдчълэм бөрүн, царской правительство примитис став мераяс-сё, медым Коми крайн татшөмторйис водзё эз ло. Важной мераяс лдын дерт, вёлі тшотш и православной вера коми йёз повстын паскёдом-ёнмедом. Весиғ шуисны религиозной догматъяссё гөгөрвөдны налы чужан кыв вылын. Колё вёлі дасътны кадръяс комияс повстысь. И Синод примитис решение - пыртёдны некымн духовной школаб коми кыв кыз предмет. 1843 воё Синод разрешитис велөдны коми кыв Вологдаса духовной семинариян. Велөдысьнас сәні вёлі коми морт - Алексей Иванович Попов. Неуна сёрөнджык коми класс восьтисны Яренкса духовной училищени. Велөдысьнас вёлі коми морт жё - Андрей Ефимович Попов. 60-өд воясё коми да карельской кывъяс пыртисни торъя классъясё Архангельской духовной семинариян. Предметсё нуөдис роч священник Павел Михайлов, кодi өти кадö уджавлис Мохчанн, сәні велөдчис сёрнитны комиён.

20-өд нам пуксигөн коми кыв кутисны велөдны и Тотьма карса учительской семинариян. Медым сетни коми кыв кузя төдөмдунъяс велөдчысьяслы, колёны вёлі учебникъяс. П.И.Савваитовлөн Грамматика да Словарь серти чужан кывлясь закономерностьяссё велөдисны том йөзлөн некымн поколение.

Ассыс уджъяссё гижтөдз, П.И.Савваитов медводз төдмасис коми кыв вылын литератураён. Лыддис коми кыв вылын ХУШ нэмса обөдняя (литургия), протоиерей А.В.Шергинлясь 1815 воё йөзөдөм пиствасьөм йылысь "Велөдом..." да "Матвейсянн Евангелие" (1823), А.Флёровлясь "Грамматика зырянского языка" (СПб., 1815), А.И.Шёгреньлясь 1832 воё немец кыв вылын гижөм коми кыв йылысь академической рассужденлесё, немецкой лингвист Г.К.Гаделенцлөн Альтенбургын 1841 воё йөзөдөм "Грамматика зырянского языка" - ставсё, мый вөчисны исследователяс снөдз.

П.И.Савваитов коми кывъльсь аслысполслунсь велёдїс комияслѣн сѣрнїясь. И.А.Куратов сылѣн удж йыльсь гижѣ зэв яркѣя: "... Савваитов в этом сочинении представляет не комбинацию только того, что до него другие сказали о зырянском языке ; книжка его богата материалами, им самим тщательно собранными и замечательным искусством распределенными..."

Коми кывїяньсь сїйѣ велёдїс зэв кутшѣмкѣ ѳти наречїе, а став диалектьяссѣ. Тодѣмлунъясис сылѣн сетїсны позяндун вочны вывод, мый коми кывїянь медся архаичнѣй, медся важнѣй сысольскѣй диалект. Коми диалектьяс медводз торъяломъ л буквалѣн кыв да слог помын вежласьѣмѣн. Сысольскѣй форманс кыл, ныл, вѣл, тѣл, тул, ул Вычегда вожын вежсис в-ѳ: кыв, ныв, вѣв, тѣв, тув, ув, а Изъватасын в да л местанн сѣрнїянь лоины гласнѣйяс ы, о, ѳ, у - кы, ны, вѳѳ, тѳѳ, туу, уу. Именнѣ тайѳ диалектыс, висьталѳ П.И.Савваитов, медся омѳля вежсьѳма мунѳд кывъя йѳзлѣн влияние улын. Тайѳ л-нс, водзѳ висьталѳ сїйѳ, кольѳма сїдз жѳ комиы родственнѣй финскѣй кывїянь: ф. lбулу , к. лов, ф. ruoli , к. пѳв, ф. ruola , к. пув, ф. vuol , к. сѳв, ф. vuola , к. сов, ф. kiell , к. кыв да с.в.

Кѳтъ П.И.Савваитов сысольскѣй диалект лыддѳ медся тѳдчанаѳн коми кывїянь, но ачис мыйлакѳ Грамматикаас коми примеръяссѣ сетѳ устьсысольско-вычегодскѣй, в-ѳвѣй диалект вылын.

П.И.Савваитов Грамматикаас видлалѳ фонетика, морфология, синтаксис.

Фонетика разделын П.И.Савваитов, научнѣя подулалѣмѣн, вайѳдѳ древнепермскѣй азбукальсь Номѳканонскѣй, Синадальнѣй, Калайдовичскѣй списокъяс, тѳдчѳдѳ, мый коми графическѣй системалѣн эм интереснѣй история. Тайѳн, дерт, паськѳдѳ тѳдѣмлунъяссѣ велѳдчысьясльсь.

П.И.Савваитовлѣн азбукаас 30 буква: а, б, в, г, д, е, ѳ, з, ж, дз, дж, і, ј, к, л, м, н, о, ѳ, п, р, с, т, ш, у, ц, ч, дч, тч, ы. Азбукалѣн полулис - рѳч алфавит. Торъяломъс медводз аслысполѣс коми

дз, дж, ё, дч, тч букваысн. Уна роч буква П.И.Савваитов абу пр-
тодъма азбукаас. Сёрнитъ коми звукъяслѣн законъяс йыльс да вѣчѣ
правильной вывод, мый роч кывйын фонемной состав, дерт, озыр, слож-
ной, но коми сёрнильс став аслыспѣлѣслунсѣ на отсѣгѣн петкѣдлын
сьѣкыд. Коми алфавитѣ сійѣ прѣтодѣма латинской буква j, сн отсѣг-
ѣн петкѣдлѣ согласнойясльс небылдунсѣ: сјѣд, сјор, сјо, батј,
сјам да с.в. Сн отсѣгѣн сетѣ и й звук: сој, чој, мој, чујмаліс да
с.в. j-ѣн согласнойльс небылдунсѣ петкѣдлѣм вѣсна П.И.Савваитов-
лѣн артѣма коми кывйын кык склонение да кык спряжение.

Водзѣ. Гласной і водзын согласнойяслѣн небылдун ни чорылдун
гижѣдын некыдз оз петкѣдлыссьы, шуам, тасті, јуанін, кокнід, сіем
да с.в. Ч букваын сетѣ ч и тш. Но, колѣ пасійыны, бѣръянс вѣлі
ѣшыбкаын эз сѣмын П.И.Савваитовлѣн. XIX нѣмѣ бѣдѣн гижис тадзи.
Сѣмын 1910 воѣ А.А.Цембер аслас Роча-комиа словарь дінѣ неыджыд
грамматической описаниенын звук ч пасійѣ ч букваын, а сложной аффри-
ката тш - тш-ѣн. Тасянь тш заводитѣ овын ассьыс самостоятельной
олѣм.

П.И.Савваитовльс алфавитсѣ видлалісны языковедъяс император-
скѣй наукаяс Академияын. Синод сн бѣрын вынсѣдіс сійѣс. Тадзи
П.И.Савваитовлѣн азбукаас лѣи законнойѣн. П.И.Савваитовлѣн графич-
еской системаыс дыр оліс коми гижѣдын. Сылѣн вѣліны авторитетной
последовательяс. Отнас Г.С.Лыткин пыр критикуйтіс, пыдди эз
пуктыв П.И.Савваитовльс орфографиясѣ, лѣсьѣдіс зѣв удачной алфа-
вит, гижѣдын сылѣн бѣд звуклы вѣлі торъя буква. Согласнойльс не-
былдунсѣ сійѣ петкѣдіс греческой сьѣкыд ударениеын шуйгавивсяньыс
(шай). Тайѣ отсаліс сылы мынтѣдчыны ѣшыбкаыссьы морфология жѣкѣны.
Та вѣсна найѣ вензисны олѣм чѣжыныс.

Морфология жѣкѣны П.И.Савваитов став коми кывъяссѣ жѣкѣ ѣкмыс
лексико-грамматической категорияс (кывсикасьяс) вилѣ: существи-

тельной, прилагательной, числительной, местоимение, глагол, наречие, послеположение, союз, междометие. Частицаы, кыдзи сэки и роч грамматиканы, абу виддалома.

Оз лёка сет глагол. Кужома торйодны сыльсь кад да видовой значениясё. Глагол вежласьё наклонение (неопределённой, изъявительной, повелительной), кад (ония, колян, прстой да сложной локтан), морт серти.

Видлалё глагольсь формаяс: деепричастие - н, -ыгён; -иг, -игён, -мысјт, -мысјтён; причастие -нсј, -ома да с.в. формаясён.

Медся подробной видлалё существительнойёс. Сы ногён, коми кывйын 17 падеж. Кыдзи и роч кывйын, коми падежной системаё пыртёдома звательной падеж. Падежной кыв йывьяс существительнойяслысь ётка да уна лыдын сетё ония литературной кывйын моз. Падежьяс серти, висьталё П.И.Савваитов, вежласьёны сомын существительнойяс, а местоимениеяс, прилагательнойяс, причастиеяс, числительнойяс вежласьёны сомын сэк, кор найё муноны существительной пыдди.

П.И.Савваитов правильнё индё, мый коми кывйын род категория абу.

Местоимениеяс асланыс формаяс серти кывзыннас откодъёсь ония формаяскёд.

Кывборьяс шуё послеположениеясён.

Наречиеяс асланыс значение серти юклё сизим (кад, лыд, места, качество петкёдлысь, вопросительной, утвердительной, отрицательной) разрядьяс выдё.

Автор торйён видлалё существительнойяслысь медся тшюкыда паньдасяльсь активной суффиксясё: -ын(-ин), -ка, -ёд(-ед), -нсј (-исј), -ног, -лун, -тор, -ём(-ем), туј; прилагательнойлысь: -тём, -а, -ја, -инік; глагольсь: -ал(-ав), -лы, -ллы(-влы), -ышт да с.в.

П.И.Савваитов синтаксис юкёны сетё кывьяслысь предложениены порадок, нальсь согласуйтчём, главной да второстепенной членьяс, интонация боксянь прстой предложенияслясь типьяс, вводной да

сложноподчиненный предложения да с.в.

Буд грамматической явление видлалгён П.И.Савваитов сето озыр иллюстративной материал, зев серьёзная уджалома примерьяс, таблицацяс вылын. Грамматика динэ приложениеи сето ншта фольклорной произведениеяс - пословицаяс, поговоркаяс, бордодчан кывьяс, мойдяс, молитваяс да с.в. Вайодо древнекоми текстьяс "Святая Троица", "Сшествие святого духа" еняяс выльсь.

Ассьяс уджсо П.И.Савваитов гижома рочён, но примерьясяс, таблицаяс, текстьясяс коми кыв вылын. Коми грамматикалысь особенностьяссё автор лядьбодло престоя, гогёрвоана, вочало правильной выводьяс.

Коми кывльсь главной проблемаяссё правильной восьтёмьс, аслыспёлос графической системаыс, правописаниеыс, озыр фактической языквой материалыс шызьодис роч, рубежсайса да коми учёнойяссё, кодыяс сидз жё занимайтчисны коми кывйён, быдён зев выло доньялысны сылысь уджсо, ляддисны-тёдмасысны ыджид интересён да вочисны колана выводьяс.

П.И.Савваитовлён "Грамматика зырянского языка" уджыс волі, дерт, бур пособиеён школаясны велодчисьяслы, налы, кодыяс съёлөмсяныыс зилысны тёдмавыны да велодны коми кыв. Сійё водзё озырмөдис коми языкознаниельсь историясё, сидз жё дасьтис зумьд подув онія коми грамматикалы.

П.И.Савваитовлён "Зырянско-русский и Русско-зырянский словарь" йөзөдтөдз коми лексикографияны, позьё шуны, вөчөма волі этша на.

XIII нэмё академик И.И.Лепехин Коми крайё волгён аслас "Дневные запискиас..." сетис 300 гөгөр коми кыв.

П.С.Паллас "Сравнительной словарас..." сидз жё чукөрталыс-гижалыс коми кывьяс, босьтис и И.И.Лепехинлысь некымынөс да вочислөсьөдис ассьяс словарь. Но И.И.Лепехинлөн да П.С.Палласлөн словарьсыны коми кывьясыс гижома неправильной, на серти некод, дерт,

коми кыв велодны эз на вермы, кывъясыс этша.

XIX нэм заводитчигон неыджыд словарь лосьбодіс Яренской уездса Шежам волосьтса священник Василий Михайлов. Сылэн словарьсь кывъясыс правитышталіс да ассянынс содтышталіс Емдінса мещанин И.Р.Мальцов. Словарьс налэн вкөма ІЗ глава выло, ставьс 650 кыв Эжа сёрни серти,

финской учёной М.А.Кастрен латинской кыв вылын гижом "Элементы зырянской грамматики" (Гельсингфорс, 1844) бердын содтодон сетіс неыджыд словарь ижемской диалект вылын.

Сэки ёна нин нималіс Роча-комиа словарь вылын уджыс любитель-лексикологъяслон, крунодысьнас кодыслон волі штабс-капитан Н.П.Попов. Но тайо словарьс сёмын на лосьбодісис-вөчсис. Со и ставьс, мый вөлі вөчөма коми лексикография жкөннн.

П.И.Савваитов "Зырянско-русский и Русско-зырянский словарь" дінө гижом водзкывйын висьталө, мый словарьс сылэн лоэ зэв бур содтодон Грамматиканслы, налэн өти общей мог - отсавны налы, кодыяс косьёны тодмавын да велодны коми народлысь кыв. Словарё, водзё пасйө лексикограф, пырис коми кывлөн основнөй словарнөй фондис. Паньдасьлөнн и сэтшөм кывъяс, кодыяс эмось сёмын торъя диалектыяс-нн, уна сёрнинн тшөкыда паньдасьлнсь заимствуйтөм кывъяс, кодыясөн коми йөз пользуйтчөнн ёна нин важөн, велалөмаось на дінө, сёмын вежыштомаось найөс кывлөн законъяс серти, шуам, цешь пыдди чеп, фонарь пыдди пёнар, гумно пыдди гумла, голбец пыдди гөбөч да с.в.

П.И.Савваитовлөн словарьс уджыд, 496 лист бок, 15 сюрс гөгөр кыв.

Коми кывльсь озырлунъяссө П.И.Савваитов заводитіс гижавны 1837 восянь, кор кутіс велодны Вологдаса семинариянн. Пыр новлоддіс записнөй книжка, кытчө гижаліс ставсө: кывъяс, кыв сочетаниеяс, фразеологизмъяс, пословицаяс, поговоркаяс, мойдкывъяс, сыланкывъяс, бөрдөдчан кывъяс. Спокой эз сетлы семинаристъяслы, Вологдаын олнсь комияслы, мый вөлі силы колө, сійөс нальсь и ясис. "Окмис-чукормис вильясь-виль" языковедческой материал. П.И.Савваитов босьтіс коми

текстысьсь, древнекоми письменной памятникись став архаичной кивьясьсь. 1841 да 1846 воясё Коми крайод ветлодлгён сійо проверит-ис места вылын, правильно-о гижалё кивьясьсь. Тетрадяс, записной книжкаяс тырисны выль кивьясьсь. Вологдаяс Петербургё уджавны мунигён словарь лосьодём йлысь вопрос сылён волі решитома помёдз.

П.И.Савваитовлён Коми крайын воліны корреспондентьяс. Ёна отсасисны сылы Г.С.Лыткинлён вокьясыс, тьёткаясыс, чойсыс.

"Зырянско-русский и Русско-зырянский словарь" - нормативной (образцовой) словарь. Автор быд кивлы сетё грамматической характеристика. Медся уна категорияс восьтё глаголысь да существительной-лысь. Стилистической пасйодьяс абу уна: старинное слово - "стар.", простонародное слово - "простон." да с.в. Кыз нин пасйылім воджык, словарь пырисны кивьяс став диалектысьсь. Автор налы вочё колана пасйодьяс: В. - вичегодской кив ; ВВ - верхневичегодской кив ; Вм. - вымской кив ; Л. и Луз. - лузской кив ; НВ. - нижневичегодской кив ; П. и Перм. - пермской кив да с.в.

Кыкная словарас кивьясьсь значениясь объясняйтё стёча, примерьясьсь. Кивльсь значениясь восьтём могьсь сетё тшётш и диалектной кивьяс, кив сочетанияяс, фразеологизмыяс, но ставсё умеренной, логичной, дженьда, например: Пасј, с. шуба, ётік гён да пасј, посл. Хоть одна шерсть, а все шуба.

Глагол сетё неопределённой наклоненияын, но сёрниын медся тшёткыда употребляйтчысьсь: Гумовтны, В. гл.д. черпать, почерпать, почерпнуть, погружать, погрузить.

Причастие сетёма существительной рольын; шуам: Видзсј, прич. смотрящий, бдящий, блюдуший, стерегущий, пасуший, опасаящий; с. смотритель, блюститель, оберегатель, сберегатель, сторож, страж, пастырь, пастух, спаситель.

Займствуйтём кивьяс пасйё крестён, например: +Верклјан, п. вертливый, суетливый, ловкий.

Роча-коми, словарас терминьяссё тшөкыда сетё описательнöя: шуам: Армия, с. салдатьяслон уна чжукортчем да с.в.

Словарьсь позё адзыны уна архаичнöй кывьяс: сойт, пода, кан, адон, ажкурöг да с.в.

П.И.Савваитовлөн "Зырянско-русский и Русско-зырянский словарь" авторитетнöй издание, справочнöй уджён позё тайё словарьяс дорё шведчынн тыр довериеон.

Современникьяс вылө доньялысны словарьяссё П.И.Савваитовлысь, Г.С.Лыткин шуис найёс вывтö бур да зэв колана книгабн.^{яс}

Аслас языковедческой уджыяссь Синод решение серти 1850 вося апрель тöлысь П.И.Савваитов полчитис 1200 шайт. Императорскöй наукаяс Академия сетис Демидовскöй премия - 714 шайт.

П.И.Савваитов медводдзаяс лыдын йозьдалис Степан Пермскийөн лөсьөдөм азбука да мукөд древнекоми письменнöй памятникьяс, унатор сэтнсь правильнö лыддис-расшифруйтис. Археологическöй да археографическöй съездьяс вылын тшөкыда сёрнитлис коми народ йылысь, төдмөдис роч учёнойяссө сылөн оломөн, культуран, кывйөн, историяөн,

1861 воё императорскöй археологическöй обществолөн "вестиясын йозьдис этнографическöй статья "Ур и шайт. Зырянские названия копейки и рубля". Материалё босьтис Г.С.Лыткинлөн Вологдаса гимназияны велөдчан вося гижөм уджыяссь.

1871 воё Москванн мунис I археологическöй съезд. И танö П.И.Савваитов аслас сёрнинн кыпөдис коми материал, а сөсся сы йылысь йозьдис статья археологическöй обществолөн Трудьясын: "О зырянских деревянных календарях и о пермской азбуке, изобретенной Св.Стефаном". Торья брошюраөн петис 1873 воё.

П.И.Савваитов (народнöй просвещение министерстволөн учёной комитетня прөвитель) ки пьр прөйдитисны комиас йылысь гижөм став уджыяссь, быдладорьсь воисны йозьдөм вылө комион гижөм книгаяс, букварьяс, азбукаяс, наставлениеяс, пособиеяс, руководствояс, грамматикаяс,

учебникъяс, комиодѣм вичко книгаяс да уна мукод. П.И.Савваитов бѣд авторлиньс бѣд удж лѣддис вѣвті внимательнѣя, найѣс бурмѣдѣм могъс вѣчаліс авторлы пасѣодѣяс, индаліс тырмытѣмторѣяссѣ, мукодсѣ вайѣдліс йѣзѣдѣмѣдз. Татшѣм ногѣн, борѣя дунѣясѣдзѣс силѣн вѣлі топыд йитѣд коми йѣзкѣд, тадзи сѣйѣ кыпѣдіс нальсѣ культура, грамота, пасѣкѣдіс образование.

Акѣдемик И.И.Срезневский сѣйѣс характеризуйтис тадзи: "Как ученый труженик, он приготовлен к труду очень разнообразными знаниями, и, между прочим, знанием языков, а вместе с тем и готовностью трудиться - с увлечением, без усталости, дѣнно и ночью. При работе им овладевает не желание скорее добраться до конца начатого дела, а старание дойти до полного разрешения каждого частного вопроса, до объяснения каждой мелочи. Время для него при этих разведках как будто не существует: он не в силах спешить и рассчитывать ни недели, ни месяцы, ни годы. Не существует для него при этом и усталость от хлопот: занятый какою-нибудь трудностью, представившуюся ему в работе, он не поленится перерабатывать в разных библиотеках, архивах, кабинетах и у разных лиц, знакомых и незнакомых, и написать несколько писем; он успокоится только тогда, когда дело покажется ему ясным, разрешение трудности удовлетворительным или же невозможным. Черта завидная, встречающаяся в тружениках всякого рода не очень часто".

Кома кув да литератураы сёрниты да тижан оам
 оымыдом выг IV-X классыонн часыбо джлом

Классыбо	Час тид	Векон- сыбо	Воск- ис	Часыбо джлом		Воскис		Сёрни оымыдом		Темасы велюдом		Литература					
				Кув	Лит.	Кув	Лит.	Кув	Лит.	Кув	Лит.	Кув	Лит.	Кув	Лит.		
4	4		140	2	2	70	70	16	16	32	54	49	2	3	54	46	8
5	4		140	3	1	105	35	17	8	25	88	84	2	2	27	23	4
6	3		105	2	1	70	35	17	7	24	53	45	6	2	28	24	4
7	4		140	2,43	1,67	85	55	19	13	32	66	60	2	4	42	38	4
8	3		105	1,43	1,67	50	55	14	18	32	36	18	2	16	37	31	6
9	2		70	-	2	-	70	-	15	15	-	-	-	-	55	51	4
10	2		70	-	2	-	70	-	17	17	-	-	-	-	53	49	4

КОМИ ЛИТЕРАТУРНОН СӨЗМАН ТҮЙ ИЛЫСЫ СИНХРОНИЧЕСКОЮ ТАБЛИЦА
/1979-80 вонос/

Вонос	Ошестественно-политический события	Культура на образование, публицистика на критика	Литературный олим
1979	Сактыякардын стравналы и лесо-силланый предприяттено вылын ужалыоноснон Ставросозса сөбө-шаны. Комм АССР-оа нефтаный да, газоный промышленността 50 во пасыым.	Комм АССР-оа гимназиялыи Союз да "Сороковский" оозхоз коостын творческый договор. Н.А.Фроловдын чужан дунювны 70 во тырым. Том гимназиялыи семинар. Зоналыи выставка "Советский Север-5". Иллеринов, Гетелноз да Гейнедност кывбурыасос И.А.Куратовын комм кыв вылы мүдөөлөм иланыс Тамбурун "Финно-угро-тика куза курналыи" В.И.Литкинын отастыа.	А.Ванеев, "Талун асылас ойд" кывбурыас. И.Куратов, "Менем муза" художественный и тледи чужар В.Попов, "Еррым гимназия" Поэма, Комментагыас. В.Тимин, "И оттам, и кыз-код", кывбурыас. Г.Ешков, "Новья лов", повестыас да адыгыас. Г.Федоров, Повестыас. И.Колчанев, "Талун оз зар", повесть, адыгыас, адыгыас И.Куратов, "Сыдан менем ойдан", кывбурыас. Н.Накулин, В.Рогова, А.Тарабукин "Толноз амыс", адыгыас.
		Сактыякардын финно-угроноденене куза ХУТ Ставосозса конференция. ХУ Куратовоноскый илддыносомыс. И.А.Куратовын чужан дунювны 100 во пасыым.	

Войс
Общественно-политический
события

Культура да образование, публицистика
да критика

Литературный олимп

Сиктивкарин драматургиясын семинар.

Кома республикаын Карелияса культура
луньяс.

Куратово сиктын коми литературада по-
дун лунктыс И.А.Куратовын сийм поэзия лун.

Алма-Ата карин И.А.Куратов нима улеча.

А.Ванеевды "Талун асылно сөз" кывбур
чуркыс И.А.Куратов нима Коми АССР-са
Государственный премия.

В.Т.Чисталевды чужан луньянь 90 во
тырым кузя юбилей пасйым.

Москванн РСФСР-са писательясолн
у съезд.

История коми литература. Том II.

В.А.Гальперин. Писомы северных муз.

Г.И.Тираспольский. "И.А.Куратов -
языковед".

Ю.В.Гагарин. "Усть-Вымь".

В.Савин. "Югд кодзув",
кывбурыяс.

И.Торопов. "Тянлы водзё
овны", повестьяс, вистьяс
В.Чисталев. "Менам гора
тулыс", кывбурыяс, проза.
Б.Шахов. "Визув панд",
повестьяс.

И.Изьоров, И.Торопов, В.Де-
канов, Н.Белых, И.Тарабу-
кин. Оти акта пьесаыс.

В.Торопов. "Менам вэр-ва".
Вистьяс, заметкаыс.

Г.Ижков. "Тыра пестер",
кывбурыяс, проза.

Ю.Васетов. "Леонной костер",
стихи, поэма.

В.Гальперин. "Писомы се-
верных муз".

В.Гранер. "Выше Полдрного
крута". Повесть, рассказы.

В.Джуравлев-Печорский. "Стре-
ха". Стихотворения.

Н.Н.Куратова. "Горсть
солнца". Повести и расска-
зы.

Возраст Общественно-политический содержание	Культура да образование, публицистика да критика	Литературный опыт
1980 КПСС ЦК-ляр "Идеологи- ческий, политико-воспитатель- ный улэ холгэ оумьдэм йылысь" поставление выполнятэм куэа КПСС Коми/окномлэн лэгуэм.	Первой коми тивозьлэн Сыктывкарын пемитняк. История коми литература, Том. I. Фольклор. Г.А.Федоровын чуван дуньянь 70 во дэжым да Нардъясьлэн дурька орденян сизьэ наградитэм. В.А.Савин ияма Коми республикавонок драматический театрын Москван твор- ческий отчет. В.А.Савинлэсь "Шонді пе- тигън доордиз козьмис" да Г.Дикозьлэсь "Кыськы тай эмсь" пьесая пемитидым. Коми АССР-ын Россиясь литература дуньясь.	С.Полов. "Ванчо да Аво", кывбурысь. В.Кушманов. "На земле о го- сой", стихотворения. В.Рочев. "Два друга", роман Куратовские чтения, т. 2 Г.Турьян. "Обыкновенное ста- но", рассказы. Е.Рочев. "За какашн свой шат...", повесть. Издатель- ство "Современник".
1980 КПСС ЦК-ляр "Идеологи- ческий, политико-воспитатель- ный улэ холгэ оумьдэм йылысь" поставление выполнятэм куэа КПСС Коми/окномлэн лэгуэм.	Коми АССР-са писательвонон Союзм те- роико-патриотический воспитательн актив- нон участвуйтэмось Уралыгонь военный округынь грамота. И.В.Игариовлы чукал дуньянь 70 во пасикым да КХСР-са Вержовсьлэн Сызьэ Президиумын Почётный грамотовон ойно наградитэм.	Н.Дьяконов. Пьесаясь. И.Изаров. "Салмашн туй", повесть, вистьясь, оверкысь А.Михушев, Миллодорэ фольк- лор. А.Минарина. "Дэвьяз дэордиз" кывбурысь. Е.Рочев. "Из тундра", по- вествясь.

КОМИ ГИЖЫСЯС

Имя, вич, ов	Чужан-кулан кад	Жанр	Чужанин
Белых Николай Федорович	1941	драматург	г.Сыктывкар
Вавилин Иван Михайлович /Баяса Иван/	1911 - 1975	поэт	с.Позтыкерс
Ванев Альберт Егорович	1933	поэт, критик	д.Буткан
Васютин Юрий Константинович	1931	прозаик, поэт	с.Кослан
Вежев Александр Александрович	1911 - 1977	критик	г. Сыктывкар
Власов Василий Иванович	1916	поэт	с.Гам
Володарский Николай Абрамович	1914	поэт	г.Кировоград
Доронин Михаил Павлович Шаладорса Мил/	1902 - 1939	поэт, критик	с.Шаладор
Доронин Павел Григорьевич	1904 - 1967	прозаик	с.Прокопьевка
Дьяконов Николай Михайлович	1911 - 1982	драматург	с.Усть-Вымь
Елькин Василий Иванович /Иван Вась/	1912 - 1942	поэт	г.Сыктывкар
Ермолин Степан Иванович	1914 - 1961	поэт, драматург	с.Часово
Куравлев-Печорский Василий Степанович	1930 - 1980	прозаик	г.Мезень
Игнатов Михаил Иванович	1933	прозаик	с.Помоздино
Изъяров Иван Васильевич /Изъяров Иван/	1910	прозаик	с.Позтыкерс
Коданев Иван Васильевич	1916 - 1982	прозаик	с.Слобода
Колегов Егор Васильевич /Егор Колегов/	1895 - 1935	прозаик	с.Иб
Коников Дмитрий Васильевич	1911 - 1982	поэт, переводчик	с.Пагга
Куратова Нина Никитична	1930	прозаик	с.Куратово
Латкин Владимир Павлович	1907 - 1942	поэт	с.Спасоруб
Лебедев Михаил Николаевич /Юзь/	1877 - 1951	поэт	с.Межадор
Леганов Василий Дмитриевич	1918	драматург	с.Объячево
Лодыгин Василий Григорьевич	1947		д.Габово

Имя, вич, ов	Чужан-Кулан кад	Жанр	Чужанин
Лыткин Василий Ильич /Илья Васъ/	1895 - 1981	поэт, лингвист	с. Тентюково
Лыров Александр Алексеевич	1923	прозаик	с. Зеленец
Миккушев Анатолий Константинович	1926	критик	г. Сыктывкар
Мишарина Александра Петровна	1946	поэтесса	с. Большелуг
Морозов Сергей Михайлович	1913	прозаик, критик	с. Межадор
Напалков Виктор Егорович	1938	поэт, прозаик	Жежим/с. Додзь/
Некрасов Александр Васильевич	1952	поэт	с. Палевицы
Образцов Пантелеймон Александрович	1909 - 1984	поэт	с. Гам
Осипов Иван Александрович	1911 - 1942	фольклорист	с. Тентюково
Полов Владимир Александрович	1934	поэт	с. Илма
Попов Николай Павлович /Кугаль/	1901 - 1971		г. Сыктывкар
Попов Серафим Алексеевич	1913	поэт	с. Кешарт
Пинтия Илья Иванович /Ильванс/	1907 - 1951	прозаик	с. Тр.-Печорск
Раевский Степан Семенович	1918	критик, переводчик	с. Межадор
Размыслов Аваний Прокопьевич	1915 - 1943	поэт	д. Прокопьевка
Рочев Егор Васильевич	1937	прозаик	д. Щельябок
Рочев Яков Митрофанович /Митрук Як/	1909 - 1977	прозаик	с. Усть-Ухта
Завин Виктор Алексеевич /Нёбдйса Виттор/	1888 - 1943		с. Нёбдино
Симаков Иван Николаевич /Сям Вань/	1906 - 1943/	поэт	с. Лозин
Тимин Владимир Васильевич	1937	поэт	с. Гарья
Тимухев Степан Федорович	1919	прозаик	с. Парч
Торлопов Георгий Иванович	1913	критик	с. Палевицы
Торспов Иван Григорьевич	1928	прозаик	с. Койгородок
Туркин Константин Иванович	1902 - 1971	прозаик	с. Лнаты
Федоров Геннадий Александрович /Педь Генъ/	1909	прозаик	с. Тр.-Печорск

Имя, вич, ов	Чужан-кулан кад	Жанр	Чужан я
Федорова Анна Николаевна	1912 - 1974	критик	с. Богородск
Фролов Николай Андрианович /Сук Парма/	1909	поэт	с. Тентеково
Чисталёв Вендямин Тимофеевич /Тима Вень/	1890 - 1939	поэт, прозаик	с. Помоздино
Шахов Борис Федотович	1928	прозаик	Пожег /д. Кеку
Шахов Петр Федотович	1931	прозаик	с. Пожег
Шеболкин Павел Андреевич /Виль Паш/	1905-1963	поэт	с. Пакга
Ширяев Владимир Архипович	1926 - 1979	прозаик, поэт	с. Нёбдино
Шербаков Федор Васильевич	1914 - 1978	поэт	с. Турья
Щукин Николай Александрович	1933	поэт	д. Лваты
Юкин Василий Васильевич /Луздор Вась/	1907 - 1960	прозаик	с. Зануль
Юшков Геннадий Анатольевич	1932		с. Часов

СО Д Е Р Ж А Н И Е

Водзкыя	2
Бабянова М.А. Коми кыб да литература велъдъм кузя откымын методическэй индъдъяс	4
Рочева Н.П. Витъд классн "Морт ов сетчн" висът велъдъм	15
Тимян В.В. Коми литературан ленинскэй тема	20
Таскаев А.И. Коми кыб да литература класс-кабинет лэсьдъм йылысь	29
Поповцева Г.В. Конкурснэй сочиненияс келъс лэсьдъм да найс гижъм	58
Ляшев В.А. Фяно-угроведение наука историмансь	65
Мартынов В.И. Иван Куратов Казаньн	68
Игушев Е.А. Коми литературнэй кыб озвонм йылысь	91
Костромина И.Н. П.И.Савватов да коми кыб	100
Приложение-1	112
Приложение-2	114
Приложение-3	117

Ответственный за выпуск Бабянова М.А.

Заказ .4258.... Тираж 200 экз.

Ротопринтнй участок Коми республиканской типографии Госкомитета по делам издательств, полиграфии и книжной торговли
Коми АССР.

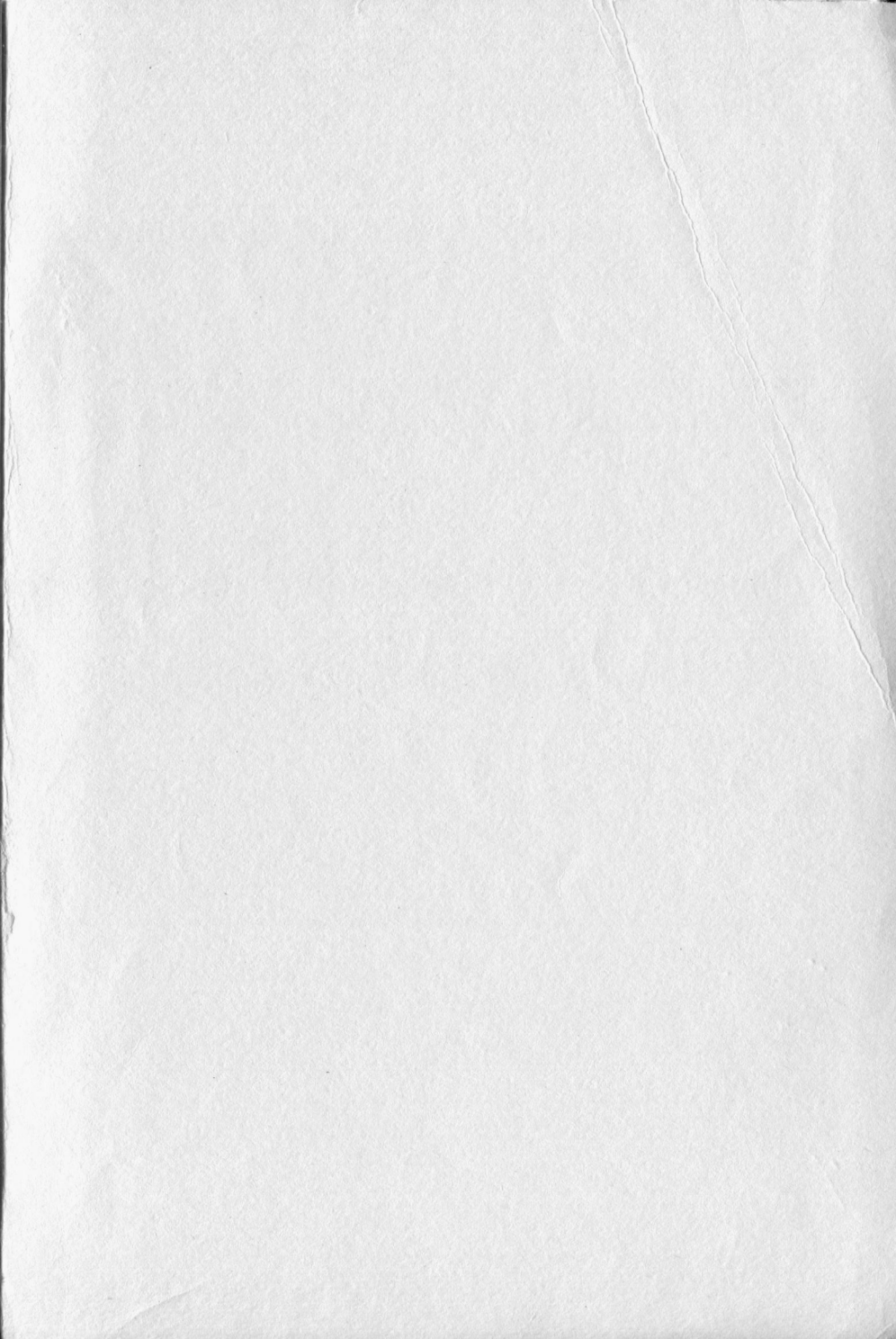

81712