

~~На 9/9~~

А. С. ГЕМЖОНОВ.

# СИРПУАН-УЖ

(Смолокурное производство)

Комі-ніга-лезан-ін. Сыктывдін-кар  
1928-во

X

~~№ 9~~  
~~216.~~

A. C. ГЕМЖОНОВ

123

Коми-3

2-1045

Г. Д. В. в ЛПГР.  
ОБЩ. ВКЗ.  
1928.

# Г И Р Ш У А Н - У Ж

(Смолокуренное производство)

Коми-вылö вужödic П. ВЫБОРОВ

Редакциялис А. ЧЕУСОВА.

1928-во

Коми-нига-лезан-иц. Сыктывдин-кар



КНИЖНАЯ ФАБРИКА  
ЦЕНТРАЛЬНОГО  
ИЗДАТЕЛЬСТВА  
НАРОДОВ СССР  
МОСКВА, ШЛЮЗОВАЯ  
НАБЕРЕЖНАЯ, 162

---

Главлит № 98.337.  
Тираж 2000 экз.

---

Зак. 15.

## Кыввоэ.

Сірыд-öд, көт-ещанік-а, јона ковлө крес-  
таналы: телега-чөрсө да пыжсө сіравны  
да мукөдлаө. Крестана асыныс ужсө оз ар-  
тавны: в тласны вөрө, кераласы сепі сіра-  
мыр, ваясны гортас дај вјјөдасы сетыс  
сіртө. Комі-крестана аслыныс унади асныс  
сірсө вјјөдөны. Поткөдласны најө сіра-мыр-  
тө посніда да топыда тчасны ыжыд-гырні-  
чө. Сесеа кытчөкө-бужөд-бокө лыбө бөрөзда-  
-бокө кодјасы пач-модаа-гу, пуктасы гу-пы-  
дөсас гөпта-пөв. Пөв-вылас кымынтасы сі-  
ра-чаг-тыра-гырнічсө да гөгөрыс бі өзтасы.  
Гырнічыс шопалас, допалас. Сіра-чагјасыс  
сірыс сылө, вјјалас пөв-вылө гөптас. Пөвјас  
гөптеаныс пөв-помөзыс кодјөма ворга. Вор-  
га-петан-ін-вөстас муас пуктөны кушөмкө  
доз,—пөс-сірыс пөв-гөпөыс сетчө і вјзувтө  
сесеа. Мед гырнічас сірыс оз өзјы, гырніч-  
сө топыда вөвгөны ежади. Тазі ещанік-сір  
вјјөдөны, а унжык-кө сјјө колө, мөд-ног-нын  
вөчөны, сір-пачјасын сјјөс пуөны. Мјјанын,  
комынын, сір-пачјассө вөчөны посніде. Сірсө  
пуөны гортса-уж-вөчг-моз вузалөм-вылө сө-

мын маті-гөгөрса крестаналы. Коми-дадöжа-сыд оз-на төдны, мыј сір-пуөмыс öшја-серті жоа-уна-бур позö бостны. Сір-пуиг-мозыс позö перјыны сетые сиреыс-дона-тор, шум, скипідар. Міјанкөд-ортча-губерњајасын (Вөлөгда, Кардор да Јатка-губерња-увјасын) крестанамыс важөн-һин пуөны сиртö да скипідартö вузöс-вылö заграһтсаö. Міјанлы ескö важөн-жö-һин позіс па-вылыс велöдчыны да на-моз еöмтö гортын бостны-да, выль-ужад міјан другöн оз кутчіены, полöны. Мукöд-лаын міјанын-моз вöрыд вешнөрö оз вош: быд-мырыс, быд-чагыс јöзын кужöны бур бостны. Тажö-һыгаас пондам сорһитны, кызі міјанын сір-пуөм буржыка лөөдны, кызі сиреыс-кынзі перјыны нуыс мукöд-пөлöс-бур-тор.

Сиртö оз быдлаын öткөдöс. Сір-пачјасыс абу быдлаын öткөдöс. Вој-губерњајасын (Вөлөгда, Кардор, С-двинскејын) пуөны „вөлөгда“-һыма-пачын (мед-возза-сөщöм-пачыс Вөлөгда-губерњаын вөлöма да сјдөн сјдөс сирі һымтöны), асыв-вылып — јатскеј-пöртын, рытив-вылып—шведскеј (мөд-погöн шүгö „польскеј“)-ретортајасын. Сиреыс да скипідарыс бур-сертіыс абу-жö быдлаын öткөдöс. Јатскеј-пöртын-пуөм-сирід да скипідарыд мед-омöлöс. Пöртјасыс зев донабö-дај, крестанамыдлы һöбны сөкыд. Сывöсна сы-јылыс тани огö пондö сорһитны. Мед-бур-сир петö „вөлөгда“ - пачыс, мед-бур-скипідар — „көс-

трёма“-пачые. Сёмын „кёстрёма“-пачые дона сувтё да ужалёмыс локжык: пессё колё кыкые шётлыны, ётё-пачые кыскан да мёд-пачё сёвтны. Сіці-ужавны сёкыд дај уна-кад мунё. Сывёсна сещём-пачтё бара-жё оз сулав вёчны. Польскеј (шведскеј)-ретортајас лёёдны вермасны сёмын ыжыд-артелјас лёбё кооператівјас. Сіјё зев дона, весіг теччёмён кујім-нол-крестаналы сёкыд нёбны. Мед-бур да кокні комі-крестаналы лёёдны „вёлёгда“-пач. Сіјёс ставнае почё вёчны аслыд, донтём сувтас. Скіпідарыс да сёрыс бура пондасны віјавны. Кыці сіјёс вёчны, віста-лам возын.

Сёр-пачые скіпідарыд оз сёстёмён пет. Сі-јё абу југыд (сёз), мукёд-дырјіе гёрдёдё лёбё сёдасё сёрыс. Весавтём-скіпідартё оз нёбны. Заводјасё да пабрикајасё мунё весалём, југыд-скіпідар. Кымын уна - сёр скіпі-дарын, сымын сіјё сёджык. Зев-сёд-скіпіда-рыс весалігас јона чінё: сы-пыщкыс сёрсё торјёдёны да шыбытёны. (Јаткаса-скіпідар весалігас чінё 33--40 %, кёстрёмаса—сёмын 10—12 %, вёлёгдаса—еща-жё).

Важён скіпідарыс вёлі вёчёны сёмын лак да краскајас. Ёні сіјё мунё унажык: уна ві-чёны резіна-кёлуж-вёчан да текетільнеј па-брикајасын. Мёд-ног-кё шуны, скіпідарыд ёні јонжыка колё, унжык інё. Сывёсна колё сіјёс унжык ётлыны.

Гір-пач-вөчигөн тајос колө кутны төдвылад да вөчны сешөм-пач, медем ескө унжык да буржык скипидар поэис бостны. Сесса, пачыс-өд ачыс өтнәсөн оз сет колантортө, колө сы-дорын ужавны. Лонжыка-кө сижөс радејтан да бура-ужалан, буржык-тор і сетас сижө. Колө пыр кыјөдны, быдлаті-ө зөң пачыд, абу-ө сени біыс вывті-ыжыд-да, мы-да.

П. В.





### Пожом-мырjыс-сир-пудм.

Мижанын, Совет-Сојузын, быдлаын сиртө  
пожом-мырjыс пудны. Сөмын-таж өни, бөрjа-  
војасас војвыв-губернајасын мөд-торjыс за-  
водитөны пуну. Сы-jылыс пондам сорңтны  
воңын.

Мижанын, Коми-муын, кер-лежөм-бөрын вө-  
рад уна-мыр да чаг колөны, тыртөны наөн  
вөртө. Бөрынжык најө пондасны сиемыны,  
уна-гагјас чужөны. Гагјасыс на-вылыс кајас-  
ны зөңвиза-пујас-вылө да шыкөдасны најөс.  
Jөзын мыртө да лөптө вөрад оз колны, веса-  
лөны најөс кер-нуөм-бөрас. Сывөсна налөн  
сетчө бара бур, зөңвиза-вөр быдмө. Кытчө-нө,  
еккө, воштыны вөрыс лөпсө да мырjассө? Вө-  
ра-инын пес-вылө најөс некод оз бост: песыс  
натөг уна. Пес-вылө-кө мыртө перјавны, сө-  
jө зев дона сувтас, ужсө оз вешты. Чагтө  
да лөптө колө чукөртны да сотны. Мырjа-  
сыс колө сир да скипидар вөтлыны. Поңб се-

кө-і чагысы да лөпесы буртор перјыны-да,  
міянын, комиад, сетчөз ылын-на. дыр-на да  
уна-на ковмас міянлы велөдчыны, медым  
шыбласторјые кужны бур бостны. Сывөсна  
лөпјас-јылые огө-і пондө өні сорңитны.

Пожөм-мырыд абу быдлаын өткод-сіра.  
Ңур-вылын сіјө сіртөмжык, јагын сіражык.  
Гежөд (шоч)-вөрын бара-жө сіражык. Шөкыд  
(сук)-пемыд-вөрын сіра-мырјас еща. Выл-мыр  
важ-мыр-серті сіртөмжык. Вөр-кералөм-бөрын  
оз ков другөн мыртө перјыны, мед сіјө кымын-  
кө-во сіісі сулалас. Секи-пө, шуөны, мырыс  
„кісмө“ (воө), сіражык лөө. Выл-мырјыд (су-  
лавтөм-мыр) сіртө да скипидартө еща сетө  
Сулалас-кө сіјө дас лөбө дасвіт-во, лөө сі-  
ражык дај перјынысө сіјөс секи кокңиджык,  
посңи-вужјасыс сіемасны-һин-да. Мырјыс секи  
кос-һын, сіртө да скипидартө вөтлыны еща-  
жык пес ковмас.

Коміын мыртө перјоны кіөн. Емөс ескө  
мыр-перјан-машинајас да донаөс, крестаніныд  
оз вермы һөбны. Почө лөсөдны мыр-перјан-  
динаміга-патронјас, сөмын абу-жө зик донтө-  
мөс најө-а.

Мыр перјоны арын, лым-устөз. Гожөмын  
страда-дырјі сіјө-уж-вөчны он ешты. Мыртө  
перјасны да војдөр ноткөдлөны сіјөс, бөр-  
јөны сіражык - торјассө. Мырјылдөн мед-сіра  
вужјыс, болоңыс сіртөмжык. Сіртөм-торјассө  
почө пес-вылө вајавны.

Мыртö колö поткөдлыны поснida. Секі сі-  
жө регыджык космас да пачад кокнiджыка  
да топыджыка поџө течны. Поткөдлөм-мыр-  
тө колö сүлөдны чiпасын (чукöрын) во-ды-  
ра-кымын. Сені сіџө бура космас. Сы-бöрын  
сегса поџө сiр пуны. Мыртö буржык поткөд-  
лыны пач-dopad. Секі сiртөм-плакајасыс пес-  
-вылө мунасны. Пач-dopac пестө вiңны колö  
вöчны сарај.

Пожöмыс-öпрiч сiртө заводiтисны вöтлыны  
сiрмөдөм-пуыс. Рочөн сіџөс шуöны „смолье  
подсочка“-өн.

### Пу-сiрмөдөм.

Путö-кө черөн пыдöжык керыштан, керыш-  
төм-iнтис ва-код кiзер-сiр пондас петны.  
Сешöмыс ем пожöмын, козын да нöпта-на  
мүкөд-пујасын. Сiрыс војдөр кiзер, сiбдалö  
киад, клеј-код. Бöрыннас сіџө сукмө, чорыд  
лөб. Кiзер-сiрыс шуеб „жiвiтсаөн“. Чорыд-сiр-  
сө мi воџө прöста сiрөн i пондам шуны. Сiр-  
-ваыс, iнө, петас пу-дојыс дај чорзас дој-  
-гөгöрас. Пуыс сiрөсөб. Уналатi керыштөмөн  
поџө путö јона-сiрмөдны.

Жiвiтсаыс да сiрыс артмöны скиpidар  
да каңиполь. Рочын жiвiтсаө оз торјөн бост-  
ны. Скиpidарсө да каңипольсө вöтлöны кор-  
-нын сіџө сiрөз-чорзас. Сывöсна рочлөн ски-  
pidарыс еща петö дај каңипольыс лок артмө.

Франтсјаын да Америкаын живітсасө торјөн чукөртөны, скипидарыс да каңиполыс налөн мед-бур. дојдалөм (кералөм)-пуыс бөрыннас муно сира-пес-вылө, сир позө сетые вөтлыны.

Важөн вөлі көт-кущөм-пу сирмөд, кутые оз вөв. Öнi сiзi - вөчны оз лезны. Сирмөддөны сөмын шыкөдөм да вiелөс - пујас, кодјас-нын гагјөсөмаөс, щакөсөмаөс-да. Посөні-пујастө оз-жө сирмөдны.

Путө сирмөдны мед-бур тулысын, мај-тө-лысын. Секі пуад мед-уна сир-ваыс, сөкыс. Сирмөддөны со-кыці. Сирпуыс лөсыштө пусө, кулө сы-вылыс кырсө мусаңыс 71-см. (1 ар.)-вылаті-кымын. Он-кө керышт пусө, сирыс еща петас. Кырсө оз ков пу-гөгөрыс кулны, өтi-бокө, 7—9-см. (1,5—2 в.)-паста - кымын, колө сiјөс кольны. Он-кө кол, пуыс кулө. Кыре-пырыс пујылө кајөны муыс ваыс да еојанторјас. Колан-кө кырсө өтi-бокө зонөн, пуыс дыр оз кув, уна - во позас сыыс сира-ва лезны. Нур-выв-пулы кырсө паскыджыка колөны, јаг-вывсалы позө векнiд-жыка. Кырсө пу-вылад вөјвывладор-бокас-жык колөны: сетi-өд шөндiыд омөла шонтө да омөлжыка i сирыс петас, а мiјанлы колө уна-сир.

Пусө-керыштөм-бөрын вежон-мыстi-кымын сирыс дурдө петны: петөм-сирыс сукмө да тупкө сир-петан-iнсө. Секі сирпуыс мөдыс

локтö пу-дінö да бара кырессö кулыштö, 13—18-см. (3—4 в.)-куфта содтö важ-кулöм-инсаыыс. Выл - кулöм-инö бара керыштас да колас сїјöс 7—10-лун-кежлö. Секі локтас да бара воҗа-мозыс вöчас: кырессö кулыштас, пусö лöсыштас. Тулыссаң страдаöҗ нольыс-вїтыс вевјалас волыны быд-пу-дінö да керыштны сїјöс. Куз-түвсов-лунö кыксо-ветымын-пу вевјалöны кулыштны да лöсыштны.

Нольыс-вїтыс-волöм-мыгөтї пусö еновтöны мöд-воöҗ. Мöд-воас сїрпуыс быд-пу-дорö сїзімыс лїбö кöкјамысыс волас. Быд-волöмö бара кырессö кулö 3—4-вершöк-кузтаöн. Страдаöҗ сїјö кулас 106-см. (1,5 арш)-куза. Мöд-воас кырессö војдөр кулöны черөн, сесса, кор сїјöс вылынысла чернад он понды сузны, секї-нїн коса-торјөн кулöны, куз-бед-помö сїјöс көрталасны-да.

Кojмöд-воас быд-пу-дорö квајтыс-кöкјамысыс волöны, кулöм-инсö куза-ногыс пыр öтарö содтöны. Кујїм-воөн кулöм-иныс лöд 2,8-метр (4 арш.).

Нольöд-воас пусö шojтчöдöдны: кырессö сы-вылыс оз кулыны нї оз керыштавны сїјöс.

Вїтöд-воас кырессö öтчыд кулöны, аршын-куза. Тасмасö (öтар-бокö пуас-тај кырессö колöны, сїјö-вїзсö тасмаöн шүöны) щöц-жö кулöны, мед сетї пуыс щöц-жö сїрмыштас. Арнас пусö кералöны да сїр сетыс вöтлöны.

Со-кымыные колө пүтө керыштлыны мед еір-ваыс пыщөыс петас да еірмөдас пусө. Живітсасө мјанын оз торјөн чукөртны, оз вөрчөдны сјөс чорчытөчыс. Сывөсна унжык-скіпідарыс сетыс вошө, козмө, артмө локжык каңипол. Буржык ескө вөлі, бостан-кө живітсасө торјөн да каңипол-пуан-кубын торјөн-і пуан сјөс.

Еірсө пу-вылыс кыкыс бостөны: мөд-воас да којмөд-воас арын. Колө бостны кынмавтөч-на. Кынмалөм-бөрын-кө бостан, каңиполыд локжык артмө.

Пу-вылыс еірсө чуқла-пуртөн вуштөны мешөкө. Еірыскөд-щөщ, дөрт, вуштасөө і пуыс. Өтө-гектар-вылыс (1-десатінаыс) позө бостны 200-кілограмм (12-пуд)-еір. Гортын сјөс кетөны разјасө да көтөдөны ваөн. Секи сјө өтлаасө көрыш-код-торјө, комөкө. Сецөм-көрышјасө сесе нуөны каңипол-пуан-заводө. (Каңипол-пуан-завод-јылыс пондам сорытны воչын). Еірмөдөм-пусө кералөны да еір-пачө нуөны. Сетыс, мыржыс-моз-жө, нозө еір-вөтлыны.

Франтсіјаын мјанын-сертө өтө-гектар (1-десатіна)-ыжда-местаыс кык-кујім - мында - уна еірсө чукөртөны. Сені каңиполыс мјанын-сертө јона-бур петө (мед-бур-сортыс вөлөг-да-каңиполлөн сені ескө шөркос-сортас лібө медбөрја-сортас-на муніс).

### Вӱлӱгдаса-сир-пач.

Сир-пач вӱчӱны тӱв-сајӱ, тӱв-инмытӱм-инӱ. Топыд-мусина-инын пач-улас ӱекущӱм-торја-пундамент оз вӱчны, сӱмын ежасӱ куласны да мусӱ топӱдӱны. Муыс-кӱ ӱебыд лӱбӱ кие-сана, секи пач-улас кык-кујӱм-кер-судтаа-сруб вӱчӱны. Топыда тыртӱны сӱјӱс лыаӱн, сесса сы-вылӱ и течӱны пачсӱ.

Пачсӱ течӱны кӱрпичјасыс кык-пӱвсӱн, быт-тӱ јашщӱк-пыщкӱ јашщӱк сужӱны. Сӱјӱнад пыщкӱс-јашщӱкыс, тӱдӱмыс, ортсӱ-јашщӱккыс ӱчӱт лӱб. ӱчӱт-јашщӱкас шӱтӱны сира-пес: посӱдӱлӱм-пожӱм-мырыс лӱбӱ сирмӱдӱм - пу-ыс. Ыжыджык-јашщӱксӱ, медем мӱд-јашщӱкыскӱд оз сорласыс, пондам шуны „кы-шӱн“. Јашщӱка-кыша-костас сир-пуигас бӱсӱ пестӱны.

Јашщӱксӱ оз быдлаын ӱтыкдаӱн вӱчны. Поӱӱ шуны, шӱркӱдӱдем-пачын сӱјӱс вӱчӱны мед кык-да-жын-кб-метр ( $\frac{1}{4}$  куб-сыв)-пес тӱрас. Овлӱны и гырысжыкјас: 5--10-кб-метр (0,5—1 куб.-сыв)-пес тӱрӱ. Паста, кузла, суд-таыс пачјасыслӱн абу-жӱ ӱткӱдӱс. Наяӱс вӱчӱны пач-сертӱыс. Паскыд-кӱ пачыс да же-ӱыд, секи сира-пескыс оз пастала ӱтмоз шо-нав,—скипидарыд еща лӱб. Вит-куба-метр (кубжын)-сир-пес-вылӱ јашщӱксӱ со-кущӱмӱс колӱ вӱчны: 2-метр (2 арш. да 13 вер.)-куз-таа, 1-метр (1 арш. 6  $\frac{1}{2}$  верш.)-пастаа да

2 либө метрөн-жынјөн (2 арш. 13 в.—2 ар. 26)-судтаа (подсаңыс да сводоҕыс).

Јашщик-бокјасыс абу откызтабе. Улітыс, подсаңыс  $\frac{2}{3}$ -м. (1 арш.)-судта, вөчөны сіјөс 13-саңтметр (3 верш.)-кызта, вылітыс—11-см. ( $2\frac{1}{2}$  в.)-кызта. Сізі сіра-пескыд буржыка

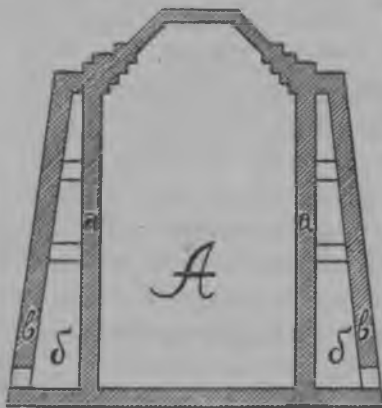

1-сер.

шоналө выліас. Пач-сводсө вөчөны гөгрөсөн, керка-пачыд-моз-жө, либө 3-кірпічыс пелөсөн.

1-da 2-d - серпасјас-вылын петкөдлөма кызі колө вөчны сір-пуан-пачтө. 1-сер.-вылын сводыс кујім-кірпічыс, 2-өдас—гөгрөс. „А“ шыпасөн пасјөма ічөт-јашщикыс, кытчө те-чөны сіра-пессө „а“-өн—јашщик-бокјассө. „А“-јашщик-гөгрөыс мөд-јашщик, ыжыджык



сыыс, „А“-лөн „кышыс“, кыңи ми шусім сі-  
 јос ымытыны. Бокјасыс сылөн „в“-өн пас-  
 јома. Течігас, төдөмыс, војдөр пыщкөс-јаш-  
 щіксө течөны, сесса вөлісті кышсө. Пачыс  
 кык-јашщік-костыс лөб, сені өір-вөтлігас бі  
 кутөны. Серпас-вылын пачсө пасјома „б“-өн.

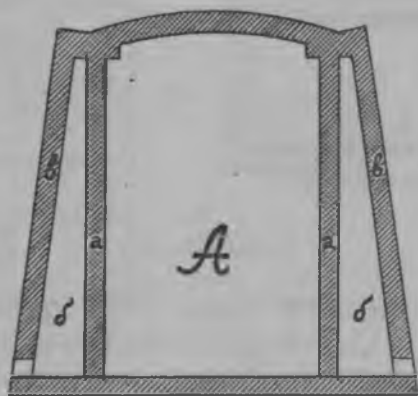

2-d-сер.

Пач-подјыс б-вершөк-паста. Сесса сіјө пыр  
 векһалө, вылыс сөмын-нын 3-верш. паста.  
 Кожмөд-серпас-вылын өір-пач-план. „а“-өн  
 пасјома јашщік-бокјассө, „в“-өн—кышсө,  
 „б“-өн—пачсө (бі-кутан-інсө). Пачыс, серпас-  
 -вывыс ми адһамө, пыщлаңыс пыр векһалө.  
 Пач-вомсө пасјома „г“-өн.

Воғладорас кышыс да јашщикыс отлаасо-  
ны: би-кутан-коласыс (пачыс) сені абу. Сіјо  
мунө сөмын јашщик-бокјастыс да мышкөдыс.  
Пач-вомыс (г) ортсесағ пырө пыди-јашщикө-  
чыс (А). Сеті сујалөны јашщикас (А) сира-  
пес. Сыыс-кынңи отарас - мөдарас јешщө-вом-

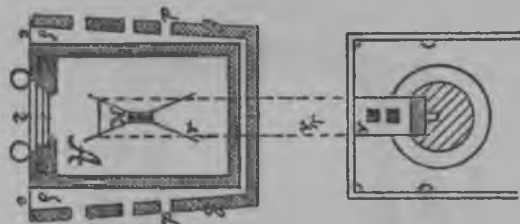

3-d-сер. а.

јас емөс, пачас пырөны. Сеті пачас пессө  
сујалөны. Сіјө-вомјассө серпас-вылын пас-  
јөма „е“-шыпасөн. Сесса, пач-ломтысигас-өд  
колө сынөд. Сылы пырны пачө кыш-бокја-  
сас вөчөны роҗас (d). Најө нөл-пелөсабе,  
вершөкөн-жынјөн-кымын куҗабе да пастабе.  
Пачсө поҗө ломтыны пексөн либө шомөн:  
сиртө-вөтлгөн шомыс уна колө. Јашщикыс  
бокјассағыс шоналө бідн, бөрсағыс—щынөн.  
Сира-песыс сывөсна шоналө гөгөр отмоза-кы-  
мын. Щыныслы петны бөр-стенаас кышас  
вөчөны квајт-роҗ, 13-см. (3 верш.)-пастаа да  
6-см. (1,5 верш.)-судтаа. Мукөдлаын щын-роҗ-  
јас-пыддыс пач-бөрас вөчөны труба.

Пач-подсё кірпічыс-жё вёчоны. Јашцік-пыщкас сіјё абу шылыд, гурана-код шёр, ланыс. Сывёсна став-сірыс візувтё сетчё, ётылаё, сесеа петё сетые дае-лөөддём-тујод. Ҷік-подшёрас лөөддёны 18-см. (4 вер.)-куч-та-пастаа нол-пельёса-роџ. Сети сір-пуігас

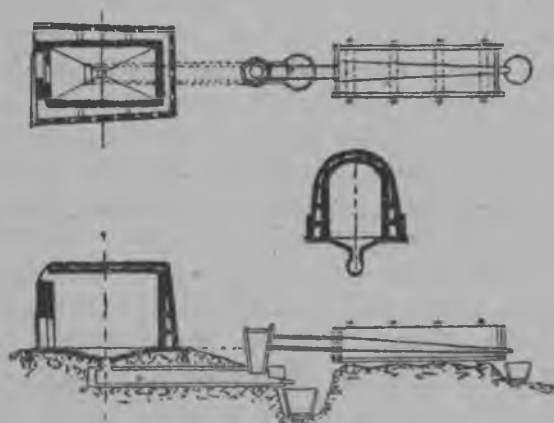

З-d-сер. б.

петёны скіпідар да сірыс. Ужалігас роџё вевтёны решёткаён, мед сіјё шомнас да јог-нас оз тыр. З-d-серпас-вылын подшёрса-сір-петан-роџё пасјёма „к“-ён.

Пач-улас пуктёны колода (З-d-серпас-вы-лын пасјёма сіјёс „л“-ён). Ёті - помыс сы-лён тыдалё, мёд-помыс да шёрыс пач-улас да муён тыртёма (сети пасјёма жењыдік-віз-

Г. П. Б. о Л<sup>15</sup>-р.  
ОБЯЗ. ЭКЗ.  
1928.

јасѡн). Колодасѡ пач-течтѡчыс колѡ лѡѡдны, сујны канаваѡ, да сѣі, мед ѡтѣ-помыс сылѡн (пач-увсаыс) 10—13-см.-ѡн (2—3 верш.) вѡлі вылын мѡд-помыс. Он-кѡ катовѡн сѣјѡс лѡѡд, сѣрыс оз визувт.

Колода-вылѡ бѡѡтѡны 40—50-кымын-см. (9—10 в.)-кызтаа да 6-кымын-м. (8 арш.) куѡтаа шѡпу-кер. ѡтѣ-бок сылыс 6—9-см. (1,5—2 в.)-кызта-кымын лѡсалѡны лѣбѡ пѣ-лѣтѡны. Сегга керсѡ, помјассаѡныс 35-кымын-см. ( $\frac{1}{2}$  арш.) коласны-да, кодјѡны. Сы-бѡрын колодасѡ топыда вевѡтѡны пѡвјѡн да кѡрт лѣбѡ ѡѡр-асыкѡн зельда асыкалѡны. Колода-вевтас ѡтѣ-помас пѣкѡдѡны роѡ, лѡѡдѡны сѣјѡс јашщѣкыс - сѣр-петан - роѡ - вевтѡ, ѡт-лаалѡны најѡс сој трубаѡн. Сѣјѡ - трубасѡ-кѡ он лѡѡд, сѣрыс вѣјалѣгас мыјкѡ-мында вер-мас муас вескавын. Мѡд-помыс колодаыслѡн петѡ ортѡ. Сѣјѡс пѣдѡс-бердтѣысжык роѡ-дѡны. Сетѣ леѡѡны сѣрсѡ. Кор сѣрыс оз пет, роѡсѡ тупкѡны пу-тувјѡн. Ыжыд-кѡ сѣр-вѡт-лан-пачыс, колѡ лѡѡдны кык-колода.

Сѣр-вѣјѡдан-роѡ-кынѡчыс ортѣладор-помас колодаѡ јешщѡ кык-роѡ пѣкѡдѡны. ѡтѣ-роѡсас сујѡны пу-колпак, мѡдас—пу-труба. Колпак-лырыс пондас петны скѣпѣдар-пу, трубаѡ-дыс — „русалѡм“—сѣр (паровая смола). Сы-јы-лыс сорѣі лѡѡ воѡын.

Сѣра-пессѡ-шѡтны вом-кынѡчыс јашщѣкас выліас вѡѡѡны јешщѡ роѡ, шуѡны ѡшѡнѡн.

Вомыс овлө 1-метр (1 ар. 6 в.)-жужда да 53-см. (12 в.)-паста. Ошһныс—26-31-см. (6—7-в.)-паста да 18—22-см. (4—5 в.)-жужда. Војдөр вомтыс шөтһны, сесса ошһһдыс.

Пачсө течһгһн кһрпчјассө мавтһны кһчәр-сој-һн, мөда-мөд-бердас најөс топыда пукталө-ны, медым коласјас оз лоны. Кымынкө-рад-бөрын, јон - пыдды, көрталөны сугагһн. Сір-пуігһн јашщік-бокјасыс щөкыда потласөһны, скіпідар-руыс петө сеті пачас да сотчө. Сывөсна, быд-шөтчөм-возвылын колө бура-відлавны пачтө да потласөмјассө сојавны.

Јон-вылө-жө пачсө топөдөһны пу-сурјасөһн. Мед најө оз сотчыны, пача-сурјаа-костас течөһны кһрпч-торјас.

Совдорса-сірпуыејас јашщіксө пыщкөс-саһныс ежөһны көрт - лістөһн. Көртсө чік - кһрпч-бердас тувјалөһны. Сөкі јашщік-бокас кһрпчыс көч-і потласас, скіпідар-руыс јашщік-пыщкөсөыс оз вермы петһны: көрт-лістөыс кутас. Сывөсна совдорсајаслөһн скіпідарыс петө унжык, но лөкжык көрт-ліст-вөснаыс.

Пачсө-донөдігас (ломтігас) скіпідар-руыс летчө улө, под-бердас, роҗтыс петө колодаө да мунө сеті жу-колпакө. Скіпідар-петігас сір-віјөдан-роҗсө тупкөһны пу-тувјөһн, мед сіјө сеті оз пет да оз воп вес сынөдө. Труба-роҗсө колодаөыс тупкөһны-жө.

Колпаксө вөчөһны пелсаөс-моз пөвјасыс, јона топөдөһны асыкјасөһн. Выліладорыс сы-

лөн уліадоресе паскыджык. Вылыс-пыдбесе 53-см. (12 вер.)-паста, улысыс — 27-см. (6 вер.)-паста. Жуждаыс сылөн Һеуна жужыджык аршыныс. Колпак-бокас, 13—18-см. (3—4 в.)-ылаб вылыс-дорсаһыс, пекддөны гөгрөс-роҗ. Сетчө сүјөны пу-труба. Трубасө вөчөны 17—20-см. (4—4,5 в.)-кызтаа-чуркаыс. Чуркасө војдөр шөрі поткөддөны, кодјөны кыкнан-жынсө, сесега најөс бөр воча пуктөны да жона-зелыда-гартөмөн көрталөны көрт-сутугаһн. Артмас труба. Вурыејасө да потасјасө трубаыслыс да колпакыслыс мавтөны сојөн. Колпак-улас вөчөны пөвјые јушка Сіјөн позө колпаксө јансөдны пачеыс. Пу-трубаыслыс помсө сүјөны ыргөн-трубаб, көні скипидар-руыс көҗалө да пөрө кичер-скипидарө. Сіјө трубасө воҗө пондам шуны „көҗөдан“—трубаһн (холодильная труба).

Көҗөдан-труба вөчөны ыргөн-лыстыс. Пу-труба - дінтіыс сіјө овлывлө 22—26-см. (5—6 в.)-кыза. Куҗжык көҗөдан-труба буржык, буржыка көҗалө сені скипидар-руыс да ещажык петө сіјө сынөддө. Унжыкыс трубасө вөчөны 6-м. (8<sup>1</sup>/<sub>2</sub> арш.)-куҗа. Пач-улас-кө кык-колода лөсөддөма, көҗөдан-трубаыс кык-жө колдө: быд колодаын аслас труба.

Көҗөдан-трубасө нуөддөны пу-јашщик-пыр либө ыжыд-вор-пыр. Мі сіјөс ворјөн і пондам шуны. Ворсө вөчөны 50-мм. (2-дүјм)-кызаа-пөвјасыс. дорјасө шылыда (молыда)

стружітöны да бура топöдöны пу-асыкјасöн. Трубасö ворјöдыс нүдöдöны пöв-нылыд, мед скіпідарыс сені оз понды пукавны, а візув-тас. Ворјыс овлö 1,4-м. (2 арш.)-пастаа-кымын, а куфта-ногыс неуна жеңыджык ыргөн-трубасыс. Буржык вöчны сіјöс ыжыджыкөн. Ыжыд-ворјад унжык-ва төрас, нөкјөнжык шоналас сені, унжык скіпідар-пу көзöдас.

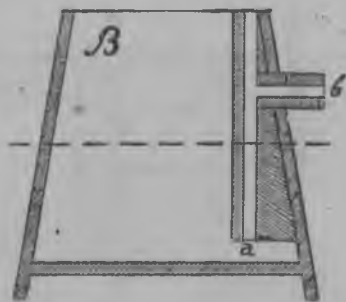

4-d-сер.

Көзöдан-труба-помас сувтöдöны пельса скіпідарсö вјöдны.

Сіра-пескыд зік-кос нөтчыд оз овлы. Көт-кымын-во сіјöс сулöд шонді-возын да косты, пыр-нын ещанік-ваыс пескас колö. Сір-пуігас скіпідарыскöд сіјö - ваыс щöц петö. Бөрвылас, інö, колö најöс јансöдны. Јансöдöны пельсаас-кö. Сывöсна скіпідар-пельсаыс боктыс рожа, ыргөн-трубаа. Ыргөн-труба-

-пыддыыс позё пу-труба лёёдны. Пу-тру-  
басё пельсаас сужёны пельса-пёлёны („а“ шы-  
пас). Улыс-помыс сылён абу-зёк-пельса-пы-  
ддас, 4—6-см. (1—1½ в.) мед пыддсёзгыс  
оз во. Сёкё пельсасыс кёчерыс пондас кайны  
трубкаддыс. Пу-трубасё вылладор-помлаң-  
дыс рождёны. Сы-весттё-жё рождёны пельса-  
-боксё, сужёны сетё мёд-труба („в“).

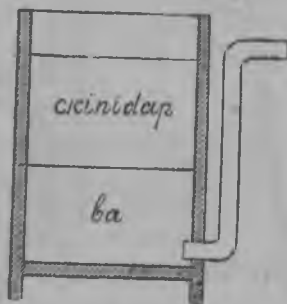

5-d-сер.

Скиндар ваыс коккёдзык. Сывёсна пельса-  
ас сёжё вылын пондас гёвкжавны-а, ваыс пы-  
ддас пуккас. Сёжё чукёрмас сетчё да пырас  
трубад, сы-куза мёдас вывлаң кайны. Воас  
мёд трубкаддыс да петас ортсё. Скиндарыс  
пыр ва-вылас лод, трубад оз вескав, оз пет  
некытчё. Сёжёс вывсааныс гумлалёны кёшён.

Квайтёд-серпас-вылын петкёдлёма сёр-пач-  
тё ставнас. „а“ шыпасён пасёма пачсё, Сы-



лөн тыдалё сёмын вылысыс, кышыс. Пач-улас пуктёма колода. Сылён сёмын-жё өти-помыс тыдалё („б“ шып). Колода-помас кужим роӰ: „в“—сир-виӰдан-роӰ (скипидар-петигас сижёс тупкёны пу-тувӰён), „г“—русалём-сир-петан-ин (скипидар-петигас сижёс пӰдлалёны



б-д-сер.

пӰвӰён), „д“—скипидар-петан-ин. Сижёс позё-жё пӰдлавны, пӰвӰён. „е“—колнак (сы-жылыс сорӰитим-нын), „ж“—пу-труба, сесса—ыргён-кӰӰӰдан-труба. Сижё нуӰдӰма пу-вор-пыр, „з“—Ӱн пасӰӰма. Воряс виӰӰны ва. Пач-гӰгӰ-рыс вӰӰӰма бока-вевт (тӰвсаӰ даӰ вевт). Скипидар-пельса-вылас вевт-жё лӰсӰдӰма, мед лым сетӰӰ оз вескав. Пач-дорас сирпучеӰас ас-

лыныс овны чом вѳѳны. Сірпуігѳѳжыс најѳ сені олѳны.

Сір пуѳны сѳмын тѳлын. Заводітѳны пуны выл-во-гѳгѳр (жанвар-тѳлысын). Лым-сыліг-кежлѳ ужсѳ ештѳдѳны.

Сіра-мыр лібѳ сірмѳдѳм-пу пілітѳны пач-жужда-герѳыс, 1,5--2-метр (2—3 арш.)-кузта-торјас-вылѳ, поткѳдлѳны најѳс 6—9-см. (1,5—2 в.)-кызтаа да сујалѳны пачас. Кымын посніа поткѳдлан, сымын бур: топыджыка пѳзас шѳтны најѳс. Шѳтѳны пачас-пырѳмѳн. Пукталѳны најѳс сувтѳсѳн. Кор пачыс пондац тырны да мортыслы сулавны сені лѳб зескыд, јашцік-пач-вомсѳ пѳдлалѳны кѳрт-пѳданѳн. Сесеа течѳны сетѳѳ пѳјімѳн-сорлалѳм-лыа да бара пѳвјасѳн вевтѳѳны. Сіјѳ-пѳв-вевтыс лѳб-нн кышѳд-вомас. Сы-бѳрын пачсѳ тыртѳны ѳшнѳдыс. Шѳтѳм-бѳрас ѳшнѳсѳ пач-вомсѳ-моз-жѳ тупкѳны: војдѳр кѳрт-пѳданѳн, сесеа пѳјім-сѳра-лыаѳн да пѳвјасѳн. Роцјассѳ гѳгѳр мавтѳны сѳјѳн.

Пачсѳ заводітѳны ломтыны шѳтігас-на. Ломтѳны пескѳн лібѳ шѳмѳн. Војдѳрсѳ, кытчѳз скіпідар-војтјас оз петкѳдчыны, ломтѳны јѳна. Кыш-бокјасыс сынѳдлы ветлыны роцјассѳ восталѳны. Пач-вомјассѳ ломтысан-ін-еыс тупкѳны пѳданјасѳн. Мыјѳн скіпідар-војтјас лѳбны, ѳдсѳ чнтѳны: щын-петан-роцјассѳ пач-пыщсыс да сынѳд-ветлан-роцјассѳ бокјасыс тупкалѳны кірпічѳн. Сіці віѳѳны,

кытчӧ став скипидарыс оз пет. Скипидарыс  
вождӧрсӧ жугыд-вижӧват-рӧма лETCHӧ, чӧскыд-  
-дука. Сесса нӧжжӧнӧкӧн пыр гудыртчӧ, пем-  
мыджык да пемыджык-рӧма, лок-дука-да пон-  
дас петны.

Скипидар-петӧгас кӧзӧдан-трубасӧ пыр ко-  
лӧ кӧзыд-ваӧн либӧ лымжӧн кӧзӧдны.

Гудыр-скипидар-петӧгӧн колпаксӧ колӧ пӧд-  
сӧн вижны, востыны русалӧм-сир-петан-интӧ.  
Русалӧм-сирсӧ лезӧны либӧ сынӧдӧ, либӧ чу-  
кӧртӧны. Чукӧртӧны со кыӧ.

Русалӧм-сирсӧ-вождӧр лезӧны пу-труба-пыр  
(7-d серп.). Сетыс сӧжӧ петӧ кык либӧ нӧль-  
-пельсаӧ. Пельсажасӧ гозжӧн -гозжӧн топыда  
вевсӧдӧма, ставнысӧ тыртӧма лыскӧн. Вождӧр  
русалӧм - сирыс воӧза - пельса-гозжӧдыс лыс-  
-пырыс мунас, сесса петас мӧд-пельса-гоз-  
-яс. Сы-бӧрын вӧлӧвӧ сынӧдӧ вескалас. Пель-  
сажастӧ-мунӧгӧн русалӧм-сирыс пуксӧ лыс-вы-  
-лас, бӧрыннас сӧжӧ пельса-пыдӧсас. Скипидар-  
-вӧтлӧм-бӧрын пачас ӧдсӧ вылыс содтӧны да  
кутӧны сӧжӧ сӧжӧ кытчӧ сирыс помӧзыс оз  
вӧтлыссы. Сирыс чукӧрмӧ колодаас, олӧ сени  
сир-вӧтлӧм-бӧрӧзыс. Секи сӧжӧ лезӧны пельса-  
-ясӧ.

Сира-мыржыд да сирмӧдӧм-пуыд, ми шуим-  
-нӧн, абу ӧк-косӧс: сени пыр ещанӧк-ваыд  
ем. Сиртӧ-вӧтлӧгӧн сӧжӧ - ваыс щӧщ петӧ сир-  
рыскӧд да пельсаас воӧ, пуксӧ сетчӧ пыдӧсас.

Міжанын сіҗө-васө шүөны җір-ваһи. Сіҗө абу колантор, сөмын шыкөдө җіртө. Сыпона җірые сіҗөсө жансөдөны да коҗөны.

Ғір-вөтлөм-бөрын пачсө көзөдөны, ректөны. Ғір-вөтлігад пачыс зев пөе. Востан-кө сіҗөсө сещөмөн, шомыс өзјас, бара мөдас ломтыс-

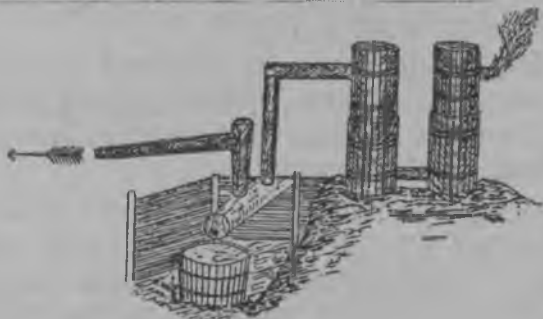

7-d-сеп.

ны. Пөдлалөмөн-көзөдөны зев дыр лөө, уна-кад бөстас. Сывөсна, медем пачыс регыд-жык көзалас да шомыс оз кут ломтысны, пачсө востөны да кымынкө ведралым ко-жыштөны сетчө. Сіҗі-вөчөмөн шомыс оз өзјы. Сөсөа шомсө пачыс кыскалөны көрт-кураһөн (нарманөһ) да разөдөны лым-вылө.

Сы-бөрын востасны өшіңсө, сөстөм-сынөд меd сетчө пырас. Сөкі пөзас пырны сет-чө мортлы. Пач-подсө мичаа чышкөны корө-өһн. Тырөма-кө җір-петан-розыс подјас, ве-

салһны сїјс. Сы-бһрын вылыс позһ ґира-пестһ шһтны.

Пач-шһтһмыс мед-сһкыд-уж ґирпуысыд-лһн. Пачыс пһс-на, чужһмтһ сотһ. Сывһсна пырһны сетчһ чышјанасһмһн. Вывтї-на-кһ јо-на сотһ, оз позһ ужавны, секї пачас јешцһ лымтһ шыблалһны, кһґддһны сїјс. Сесса шһт-чыныд сһкыд і сывһсна, мыј пыр копыртчһ-мһн лһб сенї овны, сувтныс оз позһ: пачыс јапкыд.

Скїпїдарыд да ґырыд оз быд-пескыс Һт-мындаһн вїјавны: ґиражык-пескыс унжык арт-масны, ґиртһмыс—ещажык. Бура-кһ пачтһ вһчан, најһ унжык-жһ вїјалһны. Пачыд-кһ абу топыда течһма, потласһма, щеллһс, секї мыј-кһмында—скїпїдар да ґир вошһны, петһны ортсһ. Бур пачын дһґһрїтһмһн-пуїгһн 10-к-метр. (1 кб.-с.)-пескыс петһ 65-кг. (4 пуд) скїпїдар, 524-кг. (32 пуд.) ґир да 490-кг. (30 пуд.) шом.

Ғир-кһ куш-ґира-мырјыс вһтлһны, секї скї-пїдарыс унжык чукһрмһ, 115-кг. (7 пуд).

Термасһмһн-вһтлїгһн скїпїдарыд ещажык-жһ петһ, локжык-дај. Сывһсна скїпїдар-вһтлїгһн Һдсһ чїнтһны, бїсһ ічһтмддһны. Ғиртһ позһ Һдјһнжык вһтлыны, ыжыд-бїһн. Сїјс сы-вһсна оз чїн.

Ғира-пес шһтны, ґир-вһтлыны да пач-рек-тһм-вылһ мунһ кык-кымын суткї. Ыжыд-кһ пачыд, кык-суткыд тајс-ужјас-вылһ еща лһб.

Ічѳт-пачыд-ѳд ѳдјѳнжык кѳзалѳ, рѳгыджык сѳ-  
јѳс тыртны да ректыны-да.

Скѳпѳдартѳ да сѳртѳ војнаѳз кустарјас вузав-  
лѳсны артѳль-пыр лѳбѳ асторјѳга (часнеј)-нѳ-  
быслы. Најѳ вѳлѳ скѳпѳдарсѳ кѳетасны карасѳн-  
-бѳчкајасѳ да ыстасны весавны заводѳ. Тыр-  
тѳм-бѳчкајасѳ сесањ бѳр бергѳдлѳсны. Му-  
кѳдлаас крестанаыс асныс бѳчкајасѳ вѳча-  
лѳсны, сѳрсѳ вузалѳсны бѳчкајасын-нѳн. Сѳ-  
мын сѳзѳ-вузасѳгѳн најѳ муѳерѳтны пондѳма-  
ѳс: сорлавны сѳрсѳ сѳр-ванас. Вузѳсыд омѳл  
лоѳма, нѳбасыејасыд пондѳмаѳс норасны, сес-  
са і зѳкѳз нѳбасѳмыс дурдѳмаѳс. Кык-кујѳм-  
-морт щыкѳдѳм-вузѳстѳ леѳасны-а, інмѳ ста-  
выслы. Сывѳсна мед-лѳсыд сѳртѳ пуны да  
вузавны артѳльѳн, лѳбѳ кооператѳв-пыр. Секи  
ескѳ уна-пач позѳс вѳчны да вузѳссѳ чукѳрѳн  
ыстыны Кардор-пыр (Архангельск) заграѳит-  
саѳ.

ѳна-ѳ сувтѳ сѳр-пачыс? Вермас-ѳ сѳјѳс вѳч-  
ны крестанѳн ас-выннас? Артѳльѳн ескѳ, ѳерт,  
ыжыд-пач позѳс вѳчны-да, кущѳмѳс Польша-  
ын вѳчѳны, сѳмын мѳ танѳ ічѳт-јылыс, вѳлѳг-  
даса-пач-јылыс сорѳитам. Сецѳм-пачтѳ шѳр-  
коѳа-олыс-крестанѳн-кустар ас-выннас вер-  
мас вѳчны. Војнаѳз сецѳм-пачыс вѳлѳм сув-  
тѳ со-мыјда.

3000-кѳнпѳч 10-шайтѳн сурс . . 30 шайт.  
Сѳјѳс-вајѳмыс да пач-течѳмыс . 25 „

Ыргөн-труба . . . . .	20	шајт.
Пу-вор (көзөдан-трубаыслы) . . . . .	10	„
Колода . . . . .	3	„
Бока-вевт (пач-вылас да бокас) . . . . .	10	„
Пу-трубајас, колпак-да . . . . .	5	„
2-пелса . . . . .	3	„
Көрт-пөданјас, пөвјас да мук.-т. . . . .	5	„

Ставыс . . 111-шајт.

Татыс унжыкө крестаніныд ачыс вермас вөчны. Көвмас нөбны сөмын ыргөн-труба да көрт-пөдан. Сің-кө, сір-пачтө сувтөдны абу зев рөскоднө, а бурсө уна поңө бостны.

### Нущөм-скипидар петө пачыс.

Мі пыр-на сорһитім вөлөгдаса-сир-пач-жылыс. Тодам, кыңи сійөс вөчөны, кыңи сирсө да скипидарсө вөтлөны. Емөс-өд нөшта мукөд-пөлөс-пачјас, да најө Коми-областын оз тујны. Јаткаса-пөрт ескө абу дона, да сетыс лок-скипидар петө. Ветлугаса-пачыс бур-скипидар петө, да пачыс дона. Сөгса сійө зев-уна-кад бостө, зев дыр сійөн пуыны колө. Польшаса-пач вермасны сөмын артөлјас да кооперативјас вөчны. Өтөкө, сійө зев дона, мөдкө, ыжыд. Сещөм-пачтө бур лөсөдны сөмын көни уна сира-пес. Коми-крестанінылы мед-кокңи да мед лөсыд вөчны вөлөгдаса-

-пач. Сіўс сір-пуігас поўд ломтыны шомнас Шомнас-ломтігөн скіпідарыс јешщө буржык петө.

Весавтөм-скіпідартө омөла бостөны, колө сіўс весавны. Мыҗыс-нө колө сіўс весавныс? Кызі сөстөммөдны?

Кор шөтөм-сіра - пестө пондан јашщікас донөдны, мед-воҗ пондас петны сетыс ва. Сіўс мед-реҗыд пуҗө (100°-өн) да петө руөн. Ваыскөд щөщ пондас петны і скіпідарыс. Налу ыҗыд-өд (жар) оз ков. Сывөсна скіпідар-петігас пачсө омөла ломтөны, бісө-кутны колө кужны. Пескыд јашщікад оз быдлаын өтмоза шонав: дорсајасыс, кытчө біыс јонжыка інмө, реҗыдҗык шоналөны, шөрсаясыс — дыржык оз. доргөгөрсө - песјасыс сір-һін петө-а, шөрсаясыс скіпідар-на лөҗөны. Сірыс секі өтлаасө скіпідарыскөд, гудыртө сіўс, щыкөдө. Сыыс некор он мын. Ещаніка-көт-а, сірыс пыр-һін пондас сорласны скіпідарыскөд. Сіҗ-кө, вјавны заводігас скіпідарыс сөстөмҗык, бөрыннас сіўс гудыртчө. Сөҗ-скіпідарсө гудыреыс вјөдігас-һін-і торјөдөны, кујим-сортө сіўс лөсөдөны: нач-сөҗ-скіпідар (скіпідар-нырыс), вјк-скіпідар (шөркөс) да гөрд-скіпідар (бөрја петөмыс).

Унжык лібө ещажык скіпідар артмө нөштө көҗөдан-труба-вөсна. Куҗ-кө трубаыс, пөштө став-скіпідар-руыс вөҗалө сөні көҗавны,



оз пет сынööдö. Сöмын вывти-куз-труба-вöчны дона, уна-ыргөн мунас. Кызкö, инö, колö лö-сöдны жеңыд-труба да мед сijö жона-кö-зöдас. Сijö вермас лоны, кор ваыс пыр кö-зыд лö. Колö, инö, ворыс васö щöкыда вежны, визув-ва сетчö нүдны. Öти-вайн-кö кöзöдны, лым-содталöмөн, колö куз-труба. Мед-бур вайöдны ва кöзöдан-ворjö шорыс лöбö клучыс, жöлöбөн. Секi сöмын пачтö ков-мас шор-дорö вöчны. Трубаыс донтöмжык сувтас.

Вöлөгдаса-кустарjас кöзöдан-трубасö вö-чöны 4-метр (5—6 арш.)-куза-кымын. Iчöт-пачлы та-куза-трубаыд тырмас. Скипидар-руыс помöз сен вевjалас кöзавны. Ыжыд-пачлы сы-кузта-трубаыд жеңыд лö. Скипи-дар-ру оз вермы сени ставнас кöзавны, мыj-кö-мында-жукөн рунас петас сынööдö, вее во-шас.

Кöзöдан-трубасö дорöны ыргөн-лiстjасыс. Сешöм лiстjасыс 2-м.-кузаöде да 0,7-м. паста-öе. Iчöтик-пач-вылö ковмас кык-лiст. Труба-ыс кузаногыс абу öтпаста. Буржык сijöс со-кызi вöчны: öти-помыс мед вöли 18-см. (4<sup>1</sup>/<sub>2</sub> в.)-паста, мöдыс—3-см. (3<sup>1</sup>/<sub>4</sub>—1<sup>1</sup>/<sub>2</sub> в.)-паста.

¶ Унаөн оз тöдны, мыjла кöзöдан-трубасö дона-торjыс, ыргöныс колö вöчны. Сijö сывöс-на, мыj скипидар-руыскöд ещанiкөн пыр петö укусуней кiслота, соjö кöртсö, трубаыд-кö кöртыс. Трубаыд роэöсö, бырö. Сесса кöр-

тыд јешщö шыкöдö скипидарсö: вѣж-рöма сыые лоб. Оз сесеа нѣнöмөн весасы-нѣ, вѣжөн-ѣ колö.

Скипидарыд пачас-на вермас шыкны, сѣ-јöс-кö пыщкөсөаныс кöртөн ежöма. Совдорса (Сольвычегодские)-сѣрпуыс-јаслөн сөщöм-пач-јасыс да скипидарыс локжык петö. Сывöсна-жö јатскеј-пöртыс да полскеј ретортаыс лок-скипидар петö. Пач-ломтысѣгас кöртыс јона доналö. Скипидар-руыс кöрт-бердас сотчö да шыкö. Вöлöгдаса пачсö кöртнас оз ежны. Кѣрпичыд кöртыд-моз оз донав. Сывöсна скипидарыс сенѣ оз сотчы.

Позö вѣставны нöшта-öбитор мыжыс скипидарыд шыкö. Вöлöгдаса-пачыс скипидар-ру петö колода-пыр. Сетѣ-жö бöрыннас петö сѣрыс. Колодаас ещанѣк-сѣрыд пыр колö. Скипидар-руыс сы-пыр-мунѣгөн сорасө сѣрыскöд дај шыкö.

Скипидарыслы петны-кö ескö мöд-роз вöчöма, сѣјö ез шык, сöзөн да бурөн петѣс. Сөщöм-тујсö сылы со-кызѣ вöчöны: пач-мышкас јашщѣкөсö да кышсö öтвөстö гöгрöса (4-в. паста) розöдöны, сүјöны сетѣ (роз-ыждаыс) ыргөн-труба. Сѣјöс öтлаалöны пу-трубакöд, а пу-трубасö—кöзöдан - трубакöд. Пу-труба-пыд-дѣыс позö пыр ыргөн-труба нуöдны, сöмын дона сѣјö сувтас-а. Скипидарыс секѣ пондас торјөн сѣрыс петны: сѣрыс петас колода-пыр, а скипидарыс выл-тујöдыс.

Скiпiдарыс таҗи-вијöдiгөн зев сөз да бур. Во-  
зын јешцö лоö виеталöма, кыҗи сiр-пачыс  
нöшта бур-скiпiдар бостны, мед весавтöг по-  
җис сiјöс вузавны.

### Скiпiдар-весалан-завод.

Ми унаыс-нын шуим, мыј весавтöм-скiпi-  
дартö оз нöбны. Сещöм-скiпiдарыд гөрpd да  
виж-рöма. Бурис, нырис, југыдҗык. Җик-ју-  
гыдөн (сөзөн) пачыс либö пöртҗыс сiјö оз  
пет. Скiпiдартö весалöны мöдыс-вöтлöмөн.

Скiпiдар-весавны колö ноль-тор: парöвеј-  
-пöрт, куб, отстойник—пырҗык кыкöс вöдi-  
тöны, да көзöдан-труба. Пöртсö вöчöны 1,5-м.  
(2 арш.)-куҗта да 0,7-м. (1 арш.)-паста-  
-кöрт-лiстҗасыс. Сещöм-лiстыс кыскö 16-кг.  
(1 пуд). Пöртеö пунктöны кiрпич-подувтас-вы-  
лö да гөгöрыс еојалöны. Көкҗамысöд-сепрас-  
-вылын пöртсö пасјöма „а“-шыпасөн. Пöрт-  
-вылас ем колпак „в“. Сети петö руыс (па-  
рыс) да мунö трубаöд возö. Пöрт-вылысас  
нöшта вöчöма пöдлассана-роз—öшиң. Сы-пыр  
кiеталöны пöртҗö ва да, кор ковмас, пöртсö  
весалöны. Нöшта вывеаныс пöртҗас сујöны  
кык-труба. Öти-трубаыс „г“ 88,9-мм. (3,5-д-ујм)  
-кыза да 3,5-м. (5 арш.)-куҗа; каяö вевт-  
-вылысöзыс. Сiјöс позö шуны „виҗыс-труба-  
өн“: виҗö пöртсö потöмыс (жугалöмыс). Улыс-  
-помыс сiјö-трубалөн пöрт-пыдöсöзыс оз во

8-кымын-см.-мында (кык-кымын-вершөк). Му-  
көд-дырји пөртас руыс зев уна чукөрмас, та-  
щөм-трубаыс-кө абу, вермас пөртсө поткөд-  
ны. Трубаыс виçө пөртсө-поткөдөмыс: кор ру-  
ыс уна чукөрмас да јона пондас элчкыны  
пөртас ва-вылас, ваыс сетые каяс трубаөдыс

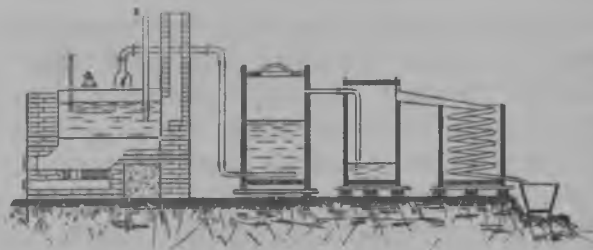

8-d-сер.

да ортсө петас. Секи пөрт-увеыс бисө чинтө-  
ны, оз леңны ыжыд-өдөн ломтыены. Пөрт-  
жыд-и оз пот. Мөд-трубаыс 2—2<sup>1</sup>/<sub>2</sub>-дүјм-пач-  
таа. Улыс-помыс сылөн пөрт-жынсыс төкөтө  
улынжык. Мөд-помыс 50—60-см. (12—14 в.)-  
мында петөма пөрт-вылас.

Кор ваыс пөртас пакталас, оз понды ин-  
мыны труба-помас, секи руыс трубаөдыс шы-  
бытчас ортсө. Сижө петкөдлө, мыј пөртјын ва-  
ыс јона чинөма, колө содтыны.

Пөрт-колпаксаңыс руыс труба-пыр муно  
скипидар-бакө. Сижө-трубаыс бакөңыс көртыс,  
бакас ыргөныс. Көртыс-кө бакас вөчан, өдјө

бырас, нөшта—скишдарсө шыкөдас. Ру-мунан-трубаыс скишдар-бакас пырө вылітыс, летчө сесеа пыдөсөзые. Руыс шонтө скишдарсө, пөртө руө. Буржык-ру-ветлан-ыргөн-труба-лыс улыспомсө гартөны пружина-моз, кыз-тај петкөдлөма 9-d серпас-вылын. Вылыс-

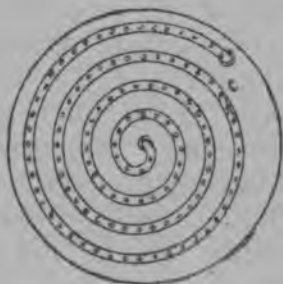

9-d-сер.

-боксө трубаыслыс роқөдлөны. Секі труба-сыс руыс роқјасөдыс чукөрөн пондас петны, гидравны скишдарсө.

Скишдар-баксө вөчөны кык-мм.-кызтаа-ыргөн-лістыс. Выліладорпомсө бакыслыс доралөны (кромкаалөны) да роқөдөны болтјас сүјны, бок-вевтсө гажкајасөн зельда топөдөны бак-бердас. Вевта-дора-костсө нөшта лакалөны-на, мед бакыс скишдарыс некыті-нін ез пет. Бак-вевтас вөчөны колпак, сетчө сүвтөдөны труба. Колпак-дінтыс трубаыс

26—31-см. (6—7 в.)-кызта, јылыс векнi, сöмын 8-см. (2 в.)-кызта.

Скiпидар-баксö гартöны гынјөн либö кост-јассö лакалöны да зельда асыкалöны көрт-сутугаөн. Сiң бакыс омөлжыка көзалö.

Скiпидар-куб-вевтсааныс мунö ыргөн-труба кык колонкаö. Серпас-вылас тыдалö öтi-колонкаыс. Мöдыс зiк-жö сещöм. Колонкаыс пуыс, пельса-код, сöмын жужыд сыыс да кыкнан-помыс пыдöса. Сiјöс вöчöны 1,4-м. (2 арш.)-жужда да 0,7—0,8-м. (1 ар.—1 ар. 2 в.)-паста. Пыщкөссааныс колонкасö гөгөр-бок ежöны 1-мм.-кызтаа-ыргөн-лиетөн. Колонкасö неуна вылитi пыдöссааныс роçодöны. Сети лeçöны пукеöм-торсö. Кор оз ков вiјöдны, тупкöны пу-тувјөн.

Скiпидар-баксааныс трубаыс пырö воçа-колонкаас вылиöдыс, вевт-бердтiыс, сесса летчö увлаң. Пыдöсöçыс оз во 9 (2 в.)-кымын-см.

Сещöм-жö мöд-труба петö воçа-колонкаыс вылиладор-помöдыс да пырö мöд-колонкаас. Мöд-колонкаыс трубаыс нуöдö көзöдан-трубаö. Сiјöс вöчöны гартлөмөн, çмеј-моз, рочөн çмејевикөн i шуöны. Скiпидар-баксан-колонкаö-мунан-труба, кык-колонкаöс öтла-алан-труба да мöд-колонкаын-çмејевиккöд-öтлаалан-труба,—ставныс најö 9—11-см.-кызаөс, вöчöны ыргöныс.

Заводјасын скiпидартö со-кыçи весалöны.

Скіпідарсө кістөны кубө, содтөны сетчө кізертөм-ізвеска. Сіјөс лөсөдөны сотөм-ізвескаыс. Сы-вылө кістөны ва, јона-бура (мед өтi-комок оз кол) гудралөны сіјөс зырјөн, мед сук-нөк-коф лоас. 16-кг. (1 п.) скіпідар-вылө колө бостны кілограмжын (1—2 ф.) кос-ізвеска. Сөзжык-кө скіпідарыс, ізвеска-сө позө ещажык бостны; гудыр-кө,—унжык,

Скіпідарсө кубас оз тырөз кістны. Колө артавны, мед ізвесканас сорлалөм-бөрын лоас кубжыныс неуна унжык,  $\frac{2}{3}$ -јукөныс-кымын. Ізвескасө скіпідарас оз другөн кістны, а ічөтiкаөн, сорөссө гудраліг-моз. Сізі-вөчө-мөн сорөсыс буржыка гудрасеас. Сесеа куб-сө топыда вевтөны, зелөдөны болтјасөн. Сы-бөрын позө пөртјыс русө леҗны кубө.

Кор ваыс пузас, руыс трубаөдыс пырас скіпідар-кубө, шонтас сені скіпідарсө, руө пөртас. Ва-руыс да скіпідар-руыс сесеа петөны сетыс руыскөд труба-пырыс. Војдөр најө вескалөны колонкајасө, сесеа көҗөдан-трубаө. Сені најө кізөрмөны.

Ва-руыскөд да скіпідар-руыскөд ещанік-ізвеска да сiр щөщ мунөны. Најө пукеөны колонкајасө. Колонкајасө лок-торјасө кы-јавны вөчөма (рочөн „ловушкаөн“-і шуөны). Сіз, колонкајасөд-мунігөн скіпідарыс весас-сө, лоө сөзжык. Мөд-колонкаыс сіјө пырө дөҗөдан-трубаө, а сетыс петө пелсаө. Скіпi-кар-пелсаыс тајө-заводын сiр-пачса-пелса-

-коф-жө: пыдөссаныс ваыслы-петны труба  
 нүөдөма. Скіпідар-пельсаас ваыс чукөрмө улі-  
 ас, скіпідарыс—выліас. Војдөр скіпідарыс  
 да ваыс петоны өтмындаөн-кымын (стөкан-  
 тыр-кө вјјөдам да сулөдыштам, стөканжын-  
 јас выліас лоө скіпідарыс, уліас—ваыс), сес-  
 са ваыс пыр унжык да унжык пондас лоны.  
 Бөрыннас скіпідарыс ва-вылас војтөн-војтөн  
 сөмын лоө. Секі дүгдөны скіпідар вөтлыны.

Өтпөрјө-весалөмөн пачса-скіпідарыд оз  
 қікөз весасы, кізер-чай-коф вјж-рөма лоө.  
 Сепдөм-скіпідарө рочөн шуоны „лімоннеј“  
 -скіпідарөн. Сіјөс мөдпөв вөтлөны. Секі скі-  
 підарыд сөстөм, қік сөз лоө.

Скіпідар-вөтлөм-бөрын кубсө ректөны, ве-  
 салөны. Колонка-пу-тувјас востөны, леқөны  
 колонкајасыс пукөм-торјассө. Сіқі-івесалө-  
 м-бөрын выль-скіпідар-вөтлыны заводтөны.

Тащөм-скіпідар-куб вермө весавны во-гө-  
 гөрөн (сезон) 80000-кгр. (5000 п.)-скіпідар.  
 Мөд-ног-кө шуны, өтп-кубыс весалө 80—85-  
 -сір-пачын-вјјөдөм-скіпідар.

Өтп-крестанін аскежас тащөм-куб оз вермы  
 лөсөдны дај бурыс сыыс еща; унжык-кадсө  
 вес пондас сулавны, ужавтөг. Колө кымынкө-  
 сірпуыслы өтувтчыны да өтувја-куб лөсөд-  
 ны (ещажык-скіпідарлы ічөтжык-куб колө).  
 Нөшта-бур, сірпуысјасыс-кө кооператів вөс-  
 тасны. Секі артельыслы позө уна-сір-завод  
 вөчны да өтп-скіпідар-весалан-ін востыны.



Воңын ми висталам нөшта, кыңи еире каңи-  
пол вөчөны.

Сиз-кө гашкө өтлы либө кык-кужим-крес-  
таннлы оз и сулав кутчени еирсө-пуны-да?  
Ми висталим-нын, мыј еир-пуомыс ыжыд-бурыс  
воө скипидарыс. Пачыс петө лок-скипидар, не-  
код сижөс оз бост, либө инас-кө, зев еща. Ски-  
пидар-весалан-завод дона, ещаон он вермы  
сижөс лөсөдны. „Мыј либө сы-жылыс и сор-  
нитны?“ кодкө гашкө шуас. Абу сиз, жортјас!  
Коркө, төдөмыс, Коми-еирпуысјас отувт-  
часны коонеративјасө, ковмас тащөм, руөн-  
вөтлан-заводыд, а өни донтөмжык-жылыс  
колө думажтны, прөстөјжык скипидар-вөтлан-  
завод вөчны. Нарөвеј пөртјыд сетчө оз-ков.  
Вөчөны сижөс со кыңи.

Парөвеј пөрт, шуам, мијан абу. Васө кие-  
төны скипидар-бакас, скипидарыскөд өтлаө. Вој-  
дөр васө киетөны, сесса скипидарсө да извес-  
ка. Нажөс војдөр торјөн, киеттөңыс-на јешщө,  
јона гудралөны, сесса, киетасны-да, бара пу-  
зырјөн бура-гудралөны. Сы-бөрын скипидар-  
күбсө шонтөны, кытчөң сорөсыс оз пуңы.  
Пуигас скипидар-руыс да ва-руыс өтлаын ко-  
лонкајас-пыр петөны көңөдан-трубаө. Колон-  
кајасыс да көңөдан-трубаыс воңа-заводын-  
кодөс-жө. Тани сөмын пөртјыс абу.

Тащөм-скипидар-весалан-заводыс скипидарыс  
воңа-сертеыс локжык петө. Сесса воңа-за-  
водас пуңөдиг-мозыс пөртјас пыр ноңө васө

содтавны, а тащом-заводын сижос он воч. Пу-  
зодны-пуктигас і лоө кіетны васө, мыжда ко-  
лө. Шуоны, 16-кгр. (1 п.)-скипидар-вотлыны-  
пө колө 32--48-кгр. (2--3 п.)-ва. Сіз-кө,  
кубад-кө кістан 800-кгр. (50 п.)-скипидар,  
сетчө колө содтыны 1600—2400-кгр. (100—  
150 п.)-ва: ыргөн-кубтө ыжыджыкөс ковмас  
лөсөдны. Сесея порттом-заводын локжык-ски-  
пидар-петө. Мукөд-дырји кыкыс-вотломөн оз і  
весасы сижө, пыр гудыр, лоө коймөдыс вотлы-  
ны. Сывөсна буржык вочны воzza-висталом-  
код-завод, порта-завод. Порттом-заводыд  
сөмын сижөн лөсыд, мыј ічөтөкөс почо лөсөд-  
ны-да.

Шведјас со-кызи скипидарсө вотлоны (налөн  
сижө бур петө): сир-пача көзөдан-труба-көстас  
сувтөдөны кымынкө-колонка; скипидарыс пач-  
ыс војдөр колонкајасас вескалө, весассө  
сені, сесея петө көзөдан-трубаас. Колонка-  
јасыс скипидар-весалан-заводын-моз-жө „кы-  
јоны“ сирсө да мукөд-щыкөдан-торјас. 10-д-  
серпас-вылын петкөдлөма сещөм-колонкајас-  
сө. Воzza-колонкаыс (пасјөма „а“-шыпасөн)  
прөстөј-ва-тыра-пелса. Сетчө леzөма мегыр-  
-моз-чукылтөм-ыргөн-труба („в“). Сижө-тру-  
баас отарсааныс пачыс воө скипидарыс, мө-  
дар-помыс муно ыжыджык колонкаө (серпас-  
-вылас пасјөма „г“-өн).

Трубасө вөчөны 1-мм-кызта-ыргөн-лістыс.  
Труба пастаыс 13-см.-а (3-в.-гөгөр). Чукулас

труба-бердас пажайтöма векнiдiк (1-д-ујм-кыз-таа) мөд-ыргөн-труба. Мед скипидар-руыс септi оз пет, мөд-помсö трубаыслы еујоны ва-ведраö. Васö пельсасы пыр вежлалöны лi-бö лым содталöны, мед пыр сiјö көңыд вöлi. Трубаас сiрыс пондас пуксыны да петны ва-

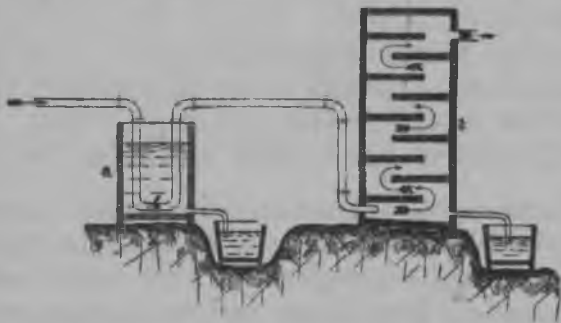

10-d-сер.

-ведраас. Сiјö-сiрсö шуöны „сiр-выјөн“. Мегыр-код трубаыс скипидарыс мунö воңö, мөд-колонкаö. Сепi бара ковтöмторјасыс колöны, пыдöсас пуксöны.

Шведјас колонкасö вöчöны кирпичыс, рочјас—ноль-вит-бöчкаыс. Колонка-пыщкас вöчöны жажјас. Жажсаы-жажјöң колöны 35-кымын-см. ( $\frac{1}{2}$  арш.)-пастаа коласјас. Жажјасö оз öтi-стен-бокö вöчны, а öтарас-мөдарас. Шуам, улыса-жажјыс шујгаладорас вöчöма, вескыд стенöңыс 3—13-см. (2—4 в.) оз во.

Möd-жажсө вескыдладорас-нын вөчөны, шу-га-етенөҥыс 9—13-см. оз во, с. в., пыр өта-рас мөдарас течөны. Скіпідар-руыс пырө ко-лонкаө пыдөс-бердтыс, жажјас-костөдыс каяө вывлян да петө ыргөн-көҥөдан-трубаө. Сы-бөрын петө кічер скіпідар. Скіпідар-ру-му-нан-туј серпас-вылын петкөдлөма һөвјөн. Ко-лонкаын скіпідар-ру көзалө, колонка-пыдөсө пукөоны скіпідар-щыкөдан-торјас (сір-выј). Пыдөсланас возза - колонкаас-моз-жө труба нуөдөма, помыс ва-ведраө пырө. Сетчө, вед-раас, трубочкаөдыс летчө сір-выјыс.

Колонкајасыс кык-пөлөс-бур: өткө, на-пыр-мунөм-бөрын скіпідарыд буржык да сөзжык петө; мөдкө, сір-выј колө. Сіјө мунө лекар-ство-пыдди: бурдөдөны скөтөс лудөмыс. Сір-выј-сорөн мавтөны пу-керка-вевтјас, мед оз сіемины најө.

Мі висталім, скіпідар-петан-роҥсө-кө сір-петан-роҥыс пач-бөрас торјөн вөчан, скіпідарыд сөзжык петас. Колонкајас-кө сувтөдан, скіпідарыд һөшта сөз лөө. Секі кык-кујім-сір-пачыд скіпідар-весалан-заводтөг вермас-ны уҥавны. Сещөм-скіпідарыд пондас інны. Нөшта бур лөө, сувтөдан-кө јешцө өткө-ко-лонка, ізвескаөн, да сы-пыр леҥан скіпідар-русө. Мед-бур скіпідар, ҥерт, артмө скіпідар-весалан-заводын. Секі сөмын колө, мед скіпідарыд пыр уна вөлі. Ещә-скіпідарөн сіјө

ассо оз вешты. Колонкајасон скипидартө кол-  
лө весавны сөмын секи, кор җик-нын Һекыҗи  
он вермы лөсөдны скипидар-весалан-заводтө.

### Каһиполь-пуөм.

Сирмөдөм-пуыс кос-сирсө чукөртөны да тор-  
жөн пуөны. Сес петөны скипидар да каһиполь.  
Кос-сирсө вунтөны пуыс, течөны дозјасө, кө-  
төдөны ваон, мед сирсө отлаасас ыҗыд-комо-  
кө. Сешдөм-комокјасыс 16-кгр. (1 п.) овлөны.  
Бөрыннас најөс течөны кубө, сирид-моз-жө  
пуөны.

Каһиполь-пуан-куб вөчөны 4-мм.-кызтаа  
ыргөн-листјасыс. Сирсө зев-ыҗыд: 1600-кгр.  
(100 пуд)-сир төрө. Пачыс да кубыс помса-  
өс: кубыс җынвыјаыс пырө пачас вылиөдыс.

Кубыс мылкја-вевта. Вевтас пу-колпак:  
вылиладорыс паскыд, улыс веккы. Колпаксө  
вөчөны пожөм-пуыс, топыда асыкалөны. Кол-  
пакас вылыс-асык-улас пиекөдөны 18-см.  
(4 в.)-пастаа роҗ да сурөны сетчө пу-труба.  
Сирсө отлаасө ватыра-пу-дозјыс-петан-ыргөн-  
-трубакөд (ворјө). Трубаыс овлө 3,5—4,2-см.  
(5—6 в.)-куҗта. Сені скипидарыс көҗалө.

Куб-пыдөсас пунктөны 13—18-см. (3—4 в.)-  
-кызтаа-кымын - кык-жек. Жекјас-вылас те-  
чөны 1-вершөк-кызта-кымын палычјас (бе-  
-јас), сөмын мед помјасыс налөн куб-бокас  
оз інмыны. Бефјас-вылас волсалөны іҗас.

Каңиполье іңас-пырыс - мунігөн став-јогсө іңасас колө.

Іңас-вылас пукталөны сір-көрышјассө (комкјас), костјасас—дрөбінјассө. Сіңі-кубсө-тыртөм-бөрын кістөны сетчө ва: 5—6-пуд-сір-вылө кістөны 12-літр (1 ведра)-ва.

Сесса ломтөны пачсө. Кор сірыс сылө да пуксас, кубас бара тырөңыс сірсө содтөны. Сы-бөрын кубсө топыда вевтөны, заводітөны каңиполь пуны.

5-час-кымын-мысті пач-ломтөмеаңыс пондас петны скипідар. Петө помала суткіөн-жынјөн, лібө дажө кык-суткіөз. Куб-шонтөмыс ваыс руалө. Ва-руыскөд-щөщ скипідар-руыс кајө вывлаңө, пырө көзөдан-трубаө. Сесаң сесса вїјалө пелсаө. Тащөм-сір-скипідарыс мед-бур-скипідарөн шусө, зев чөскыд-дука-дај.

Воғті скипідарыс (ныр-скипідар) петө сөз-жык, буржык-да. Вїјөдам-кө стөканө ныр-скипідарсө да сулөдам, жынјыс (пыдөсас) сени лоө ва, мөд-жынјыс—скипідар. Бөрынжык скипідарыс пыр ещаммө, ваыс содө. Бісө куб-улас пыр ыждөдөны, кытчөз став-ваыс кубас оз космы. Скипідартөм-сірыс регыдөн пусө каңиполь. Кор кубас аслыссама шкува-шкова-потласөм пондас кывны, секі колө дугдыны каңиполь пуны.

Вөлөгдаса-кустарјас став-скипідарсө өтлаө, өті-сорт-пыдді вїјөдөны. Налөн став-скипідарыс лоө өткод, сөмын донтөмжык: веса-

лөм-скипидарыс 3-шајт да жыңыс донажык оз овлы. Ныр-скипидартө буржык торјөн вi-јөдны.

Скипидар-вөтлөм-бөрас кубас колө каңипол. Сіјөс вөјдөр лөзөны јашщикө, сесса көза-лыштас-да—пельсајасө (бөчкаө) кісталөны.

1600-кгр. (100 п.)-сірыс петө:

Каңипольс 650-кгр. (40-п.-гөгөр).

Скипидарыс 130 „ ( 8 „ ).

Рочын, заграңчаын-серті, омөль-каңипол вөчөны. Сіјө мiјанын артмө пемыд, гөрдоват-рөма; мунө мед-јонасө мајтөг да телега-маз вөчны. Гумага-вөчны сөщөм каңипольд оз-нын тун.

Мiјан каңиполтө оз сөстөм-сірыс пуны, сени пыр ем чаг да мукөд-тор. Нәјө пуғас сотчөны, шомыс өтлаасө каңипольскөд, сөдөдө сіјөс.

Сесса рочјаслөн еща скипидар петө, 8% сөмын; заграңтсаын—18—20%.

Роч-муын каңиполтө пуөны космөм-сірыс, живітсаыс, кызі мi сіјөс воқті шуим. Сөщөм-сірад скипидарыс уна, сывөсна і уңжык вi-јалө налөн. Мiјанлы заграңчан-моз-жө путо колө сирмөдны, кiзер-сир боетны каңиполь-вылө. Сiзі-вөчөмыс вөрыс оз щык дај бурыс уңжык да ыжыджык лөө.

## Вар-пуѳм

Сір-пуігѳн сірыскѳд-щѳщ пессые петѳ ва. Сіјѳ гудрасѳ сірыскѳд, кізертѳ сіјѳс. дыр-сулалѳм-мыстѳ ваыс торјалѳ, доз-пыдѳсас пукѳѳ. Сещѳм-васѳ пондам сір-ваѳн шуны. Мукѳд-дырјі сір-пельсаад лымјалас лібѳ кыз-кѳ мукѳд-ногѳн ва воас. Сіјѳ бара-жѳ кізертѳ сіртѳ. Лым-ва лібѳ зер-ва оз пыдѳсас пук-ыны, а сір-вылас лоѳны. Сіјѳ-васѳ сір-выв-ваѳн пондам шуны. Сірѳн-вузасігѳн сір-ва-ыс да сір-выв-ваыс сірсѳ колѳ јансѳдны: ва-соратѳ оз нѳбны. Сір-васѳ позѳ лезны пельса-пыдѳсѳ розѳдны-да, сѳмын сыѳз сір-тѳ дыр колѳ сүлѳдны, уна кад сы-вылѳ во-шас. Регыджык торјѳдѳны сіртѳ мѳд-ногѳн-пуѳмѳн.

Сір-сукмѳдны позѳ кык-ногѳн: лібѳ пуны сіјѳс кытчѳз став-ваыс оз космы да сукжык сір оз кол, лібѳ пуны сіјѳс варѳз.

Сір сукмѳдѳны тѳлын. Сукмѳдтѳзыс-војдѳр колѳ сіјѳс сывдыны: кын-ѳд сіјѳ. Кык-суткі-војдѳр сукмѳдны-завод-іттѳзыс сір-пельсасѳ пыртѳны керкаѳ (быд-вар-пуан-завод-дорын мед вѳлі керка). Керкасѳ сек-кежлѳ јона лом-тѳны. Сірыс сылас да кісталѳны сіјѳс чугун-пѳртјасѳ, пуѳны сукмытѳзыс.

Вој-губернајасын сірсѳ пуѳны ну-самѳва-рып: донтѳмжык сывтѳ дај вѳчныс кокнѳд-жык. Самѳварсѳ (11-ѳд серпас) вѳчѳны 1.4-м.



(2-арш.) сүдтаа да 1,1-м. (1-арш.)-пастаа жон, көрт-асыкжаса да көрт-пыдөсө дүб-пу-бөчкаыс. Пыдөсые кык-пөвса-8-кгр.-кызтаа -көрт-лыс-тыс. Наяс мөдә-мөд-бердас топөдөма көрт-

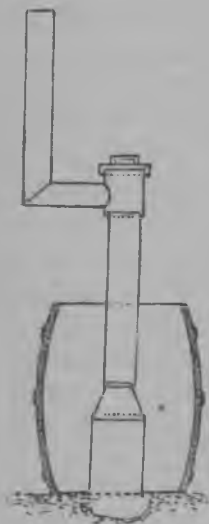

11-d-сеп.

тувжасөн, сесеа бөчка-сертыс і вундөма. Пыдөшпөрсө 44-см. (10 в.)-паста-кымын рөчө-дөны. Сы-бердө тувжалөны трубасө. Сылөн ули-помыс паскыд, вылыс векны. Пас-кыдларпомсө шуөны кув-шінөн, вөчөны бөчка-пыдө-сыс-код көртыс. Кувшін-вылас бурещ өтi көрт-лыс мунө. Сijө лөө 44-см. (10 в.)-паста да 0,7-м. (1 арш.)-сүдта. Вылспомсө тру-баыслыс өтi-көрт-лыстыс-жө вөчөны, сөмын сijөс мөд-ногыс-нын кусынтөны-а, ку-чалә-ногыс. Секи сijө лөө 1,4-м. (2 арш.)-сүдта да 22-см. (5 в.)-паста. Таяө-кык-трубасө мөдә-мөдыскөд 13 — 18-см.

(3—4 в.)-сүдтаа коймөд-трубаөн өтлаалөны. Јона топыда колө өтлаавны, мед некущөм-кост оз кол. Труба-вөрөмеыс бөчка-дор-вестас трубаас сүјөны көрт-кыщ да көрталөны сijөс бөчка-бердас сүтугајасөн.

Гір-васө-лезны бөчкасө пидөс-бердтыс ро-  
зөдөны. Гір-пуғас сижөс тупкөны пу-тувжөн.

Самөвар-трубаыс пидөстөм. Сы-вестті му-  
сө коджыштөны, выліас пуктөны решотка,  
ломтысанторсө-течны. Ломтысигас решотка-  
пырыс пөјимыс летчө гуас, сынөдыс пөлтө бисө.

Мед самөвар-трубаыс буржыка кыскас, тру-  
ба-помас јешцө-труба лөсөдөны, вевтаөс. Бо-  
кас еујөны 2,8—3,5-м. (4—5 арш.)-жуждаа  
да 13—15-см. (3—3½ в.)-пастаа чукла-труба.

Самөварын сиртө пөртјын-моз-жө пуөны,  
сирсө бөчкаас жыныс унжык ( $\frac{2}{3}$  жүкөныс)  
кietөны. Труба-вевтсө востөны да пес либө  
шом трубаас сөвтөны, ломзөдөны самөварөс-  
-моз. Војдөр сижө ыжыд-биөн ломтыеас, сееса  
лөныштас. Гірыс јона пуас, пөртјын-моз-жө.  
Ештас - да, самөварсө көзөдөны. Гір-ваыс  
пуккас пидөсас да лезөны сижөс. Гірсө лө  
гумлавны, кietны оз-нін поз.

Вар-пуны сөкыджык. Вар-пуигөн сиреыс вөт-  
лөны кизертөрсө. Вар-пуөм каңпол-пуөм-  
код-жө. Каңпол-пуигөн вөтлөны скипидар,  
пөртјө колө каңпол. Вар-пуигөн скипидар дај  
ношта-на мүкөд-кизертөр вөтлөны. Коласыс  
лөө вар. Вартө позө чорыдөс либө небыд-  
жыкөс бөстны. Унжык-кө кизертөрсө вөтлан,  
варыд лөө чорыд, рөшкыд; ещажык-кө—не-  
быд, воск-код.

Варыд муно пыжјас, баржајас да карабјас  
сиравны. Сіјөн-жө сиралөны пу-сурјаяс да

мукöд-тор, медем виңны најöс сiемöмьe. Уна-вар мунö сiр-шö сорöс-вылö. Сiрыд-öd со аскежас кiзeр, варыд сук,—најöс-сорла-лöмөн кушöм колö (сук-сертые) сiртö позö вöчны. Варыд сiр-мозыс-жö мунö. Сывöсна сiрөн-кö көсjan вузаны, колö щöщ лöсöд-ны вар-пуан-завод. Вельск-кар-улын војнаöз кожмöд-пajсö став-сiрыслыс варö вöлi пуöны.

Вартö пуöны каңипол-пуан-кубын. Сijöс кiстöны кубжынсыс унжык ( $\frac{2}{3}$ -жукöныс-кымын). Кор сiрыс пузас, 3—4-час-мыгi пач-ломтöм-бöрас кубсö сiрнас тыртöны, вевтöны сijöс. Пачас öдсö содтöны. Көзöдан-трубаыс војдөр петö сöмын ва. Сесса пондас петны i „вар-скипидар“, унжыкыс скипидарас сiр-выж.

Кор вар-скипидарыс војтөн-војтөн пондас петны, бiсö кусöдöны: вар-вöтлöм, инö, ештöма. 8—10-час-көзöдöм-бöрын варсö кубсыс јашщикö лөзöны. Јашщиксö сүжöма муас, куб-улас. Јашщиксыс сесса 10—15-час-мыгi варсö кiсталöны пелсајасö.

1600-кгр. (100 п.)-сiрыс вар-пуигөн петö:

варыс 1146-кгр. (70-п.-гöгөр)

вар-скипидарыс 80—112-кгр. (5—7-п.-г.)

Вартö пуны колö кужны. Возжык-кö пачсыс бiсö кусöдан, варыд лöö кiзeр, небыд. Мөдарö, лишней-пуöмьe сijö лöö зев чорыд, рöшкыд. Бур-варыд зик сöд. Поткöдан-кö сi-јöс, потöмöдыс нач-шылыд, волялö. Кын ескö сijö небзö, да кiтö оз сöдöд.

Јона-рөшкыд-варыд абу бур, відчыены колө сыыс. Пуктан-кө сірас вар-пузытөзыс ізвеска, варыд оз ло сецөм-рөшкыд. 1600-кгр. (100 п.)-сір-вылө бостөны 24 — 32-кгр. (1,5—2 п.)-ізвеска. Пүтөзыс сіјөс зев-бура гудралөны сірыскөд. Сорлавтөзыс ізвескасө пожналөны.

Вар-скіпідарыс весалігас бур-скіпідарыс сөмын 10—15% петө. Мукөдыс вошө. Вар-скіпідарөн, сір-выјөн-моз-жө, крестана скөтсө бурдөдөны.

### Са-вөчөм.

Сір, каңипол да вар-пуігөн уна овлөны чагјас, шлнеј-пыз, стружкіјас да м.-т. Став-сецөм-јогсө чукөртөны да којөны сір-кіс-талан-інас: сір-кісталігад-өд пыр-нын ещанік-сірыд кіскасө, резсө-da. Сіјө јогад сіб-дө, сетыс сесса перјөны са. Каңипол-пуігөн каңипол-кышөдсө ставнас бостөны, са-жө сетыс вөчөны.

Сатө перјыны аслыссама са-вөчан-пачјас емөс. Сіра-јогтө-сотігөн пачас ещасынөд мед вөлі. Быдөн-өд көнкө казавлід, лампаб-кө вывті-ыжыд-бі лезан, пітілыс пондас саөн сөтчыны. Сіјө сывөсна, мыј ыжыд-бінас стөклөас ещасынөд лоө, оз во сіјө пітіл-бердөзыс, став-карасіныс оз сөтчы. дыр-

жык-кө лампасө сiңи вiңан, керкаыд тырө санаc, пөтөлөкад да етеңјасад өшавны пондас.

Са-пачын сiңи-жө. Сiра-чагјастө ломтасны да сынөдсө сетчө еща лезөны. Сiрыс сөмын саөз i сотчас.

Са-заводтө вөчөны пөвјасыс: сурјаяс-бердө пөвјас тувјалөны, пөв-керка лоө. Керкаыс куз, кык-вежөса: өтыс кузжык, мөдыс жеңыд. Вежөссө пөвјасыс-жө вөчөны (12-d серпас). Куз-вежөсас лоө пачыс (шыпас „А“ серпас-вылас) да щын-петан-трубаыс (В). Iчөт-жырас (шыпас „Д“ вескыдладорас) пуксө са. Пачсө кыкөс вөчөны, щын-петан-трубаыс кык-жө. Пачјассө ломтөны переменаөн.

Щын-петан-трубасө вөчөны куза, дажө чукуылтөны сiјөс, мед јешщө кузжык лоө. Труба-помјасыс петөны iчөт-жырас. Вескыд-трубајасыс пачсаңыс вывлаңө кајыштөны. Жын-выјаас-кымын емөс пөданјас. Iчөт-жырас етен-пөлөныс вөчөны жажјас. Поскөн почө кајны сетчө да гөгөр кыщлавны. Iчөт-жырас-жө лөсөдөны нөл-кујимпелөса-дөраыс-вурөм-вевт. Шөрөдыс сiјөс көрталөны јирк-бердас, помјассө зелтөны жажјас-бердас. Вевт-улас жождсө вөчөны лiбө шылыда-стружитөмөн пөвјасыс, лiбө бура-топөдөмөн сојыс, шылыд-жө мед вөлі. Вевт-вевтас сарај-вевтсө уңжыкыссө вөчөны iңасыс. Почө вөчны i пөвјыс, сөмын секi щыныслы-петны бөр-стенсө рождөны.

Шын-петан-трубасо мед-жеңыда позо вочны 7—8,5-м. (10—12 арш.). Мукодыс зе-

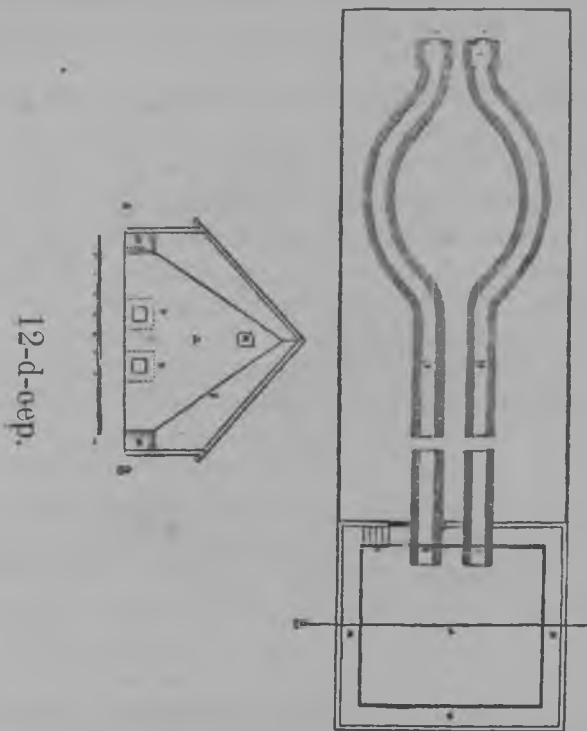

лөдчөм-куза сижос вочоны жеңыда, 4-кымын-метр-куза сомын. Сещөм-трубаыд абу бур: саыс еща пето дај омольжык лоо сижо. Вермас і пөжар лоны-дај.

Восса-инын-сотигөн сира-югые сук сөд-щын петө, зев уна са сәни-да. Тупкөса-инын-кө пондан сотны, көні ещә-сынөд, саыс нөшта уна лө. Са-пержан-пачыс щыныс куз-труба-ныр мунө ічөт-жырас (d). Сөкыдзык-са-чир-јас муніг-мозыс трубаас пуксөны, кокнідзык-јасыс—ічөт-жырас жојас, мед-кокніјасыс—дөра-вевт-вылө. Кымын-уна-са вевт-вылө пуксас, сымын омөла пачеыс щынсө пондас кыскыны. Секі пырөны жырас, кәјөны-жаж-јө да куз-бед-дөи дөра-вевт-вылыс пыркөдөны сасө жојас. Сізі-веса-лөм-бөрын щынсө бара пондас кыскыны. Сізі вөчөны щын-петан-труба шонавтөзыс, кытчөз саыс оз дугды пуксыны. Мыјөн саыс дугдас пуксыны, сіјө-пачсө пөдлалөны, заводітөны сотны мөд-пачас. Вітыс-квајтыс-ломтылөм-бөрын пач-јассө щук колө көзөдлыны. Он-кө көзөдлы, саыс ещәзык пондас петны, дај вермас өз-јыны. Пач-пөдлалөм-бөрас ужалыс-јасыс пырөны жырас да сөвтөны сасө бөчкајасө. Нарсенө са-улө вөчалөны 32-кгр. (2 п.)-бөчкајас.

Тазі-перјөм-са рочјас шуөны „голландекеј-саөи“, сіјөн кресітчөны. Вевтув-са зік сөд. Сіјө мед-бур саыс. Трубајасын саыс рудоват-рөма, сіјө дөнтөмзык-нын. Сіјө саыс бур-са позө вөчны. Гырнічын топыда-вевтөмон-кө сотан сіјөс, вөзә-сорт-кодыс-жө лө. Сомын сіз-сотөмон 15—20%-са вошө.

## Лыддыгыҗаслы-шыөдчөм.

СССР-са-јөзјаслөн Шөрса-һига-леҗан-ін ле-  
зө тајө-һигаә да корө крестанаөс да крес-  
тана-пөвсын-уҗалыҗасөс гһжны Шорса-һи-  
га-леҗан-інө:

1) Кушөм-һига теныд мед-јона кажитчө да  
мыјвөсна?

2) Ставыс-ө һигаәс гөгөрвоана?

3) Һига-коркаыс да мортјасыс- һигаәс  
бурөс абу?

4) Кушөм-һигајас, ескө, јешщө лыддан?

5) Бурөс абу тіјан-ногөн Шөрса-һига-ле-  
җан-інөн-лезөм мукөд-һигајас. Гһжыштөј  
щөц на-јылыс: мыј бурыс сені, мыј омөлыс,  
ковтөмыс. Кымын унҗык шыөдчөм һигајас-  
-јылыс тіјансаң лоө, сымын бура позө лө-  
сөдны тани уҗсө, бурҗык-һигајас леҗны. Се-  
кі ми пондам төдны, мыјҗык колө крестана-  
лы, мыј-јылыс гһжны налы.

Һисмөјастө позө ыстыны маркатөг, со-ку-  
шөм-адресөн:

Мәсква, Никольская, 10. Центральное Изда-  
тельство народов СССР. Крестьянский отдел.



## Јуриндалыг.

Листбок.

1. Кыввоџ. . . . .	3
2. Пожџом-мырјыс-сир-пуџм. . . . .	7
3. Пу-сирмџдџм . . . . .	8
4. Вџлџгдаса-сир-пач. . . . .	12
5. Куџџџм-скіпідар петџ пачыџ . . . .	28
6. Скіпідар-весалан-завод. . . . .	32
7. Кањіполь-пуџм. . . . .	42
8. Вар-пуџм . . . . .	45
9. Са-вџџџм . . . . .	39

**Пасјөгјас:**

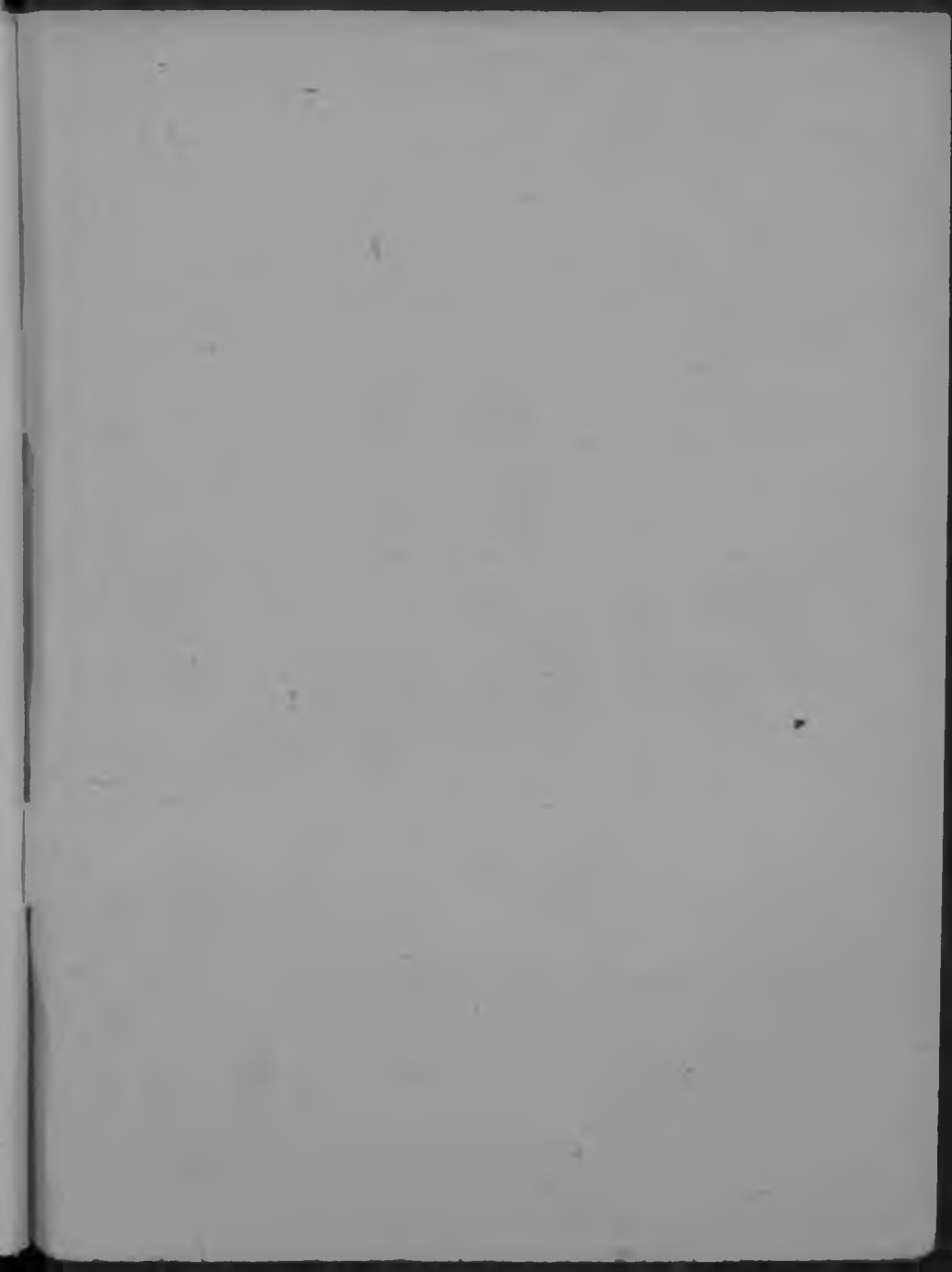

доныс 35-ур.

169

Цена 35 коп.

Коми-3

2-1045



НА ЗЫРЯНСКОМ НАРЕЧИИ ЯЗ. КОМИ

**А. С. СЕМЕНОВ.** Смолокурное производство  
Перевод П. ВЫБОРОВА

По заказу КОМИ-ИЗДАТЕЛЬСТВА

издано

**ЦЕНТРАЛЬНЫМ ИЗДАТЕЛЬСТВОМ НАРОДОВ СССР**  
Москва, центр, Никольская, 10